

Charger

BPC3200 | BPC3400 | BPC3403



Robert Bosch GmbH
72757 Reutlingen
Germany

www.bosch-ebike.com

kontakt@bosch.de

0 275 007 3CX (2024.12) T / 79 WEU

- de** Originalbetriebsanleitung
- en** Original operating instructions
- fr** Notice d'utilisation d'origine
- it** Istruzioni d'uso originali
- nl** Oorspronkelijke gebruiksaanwijzing



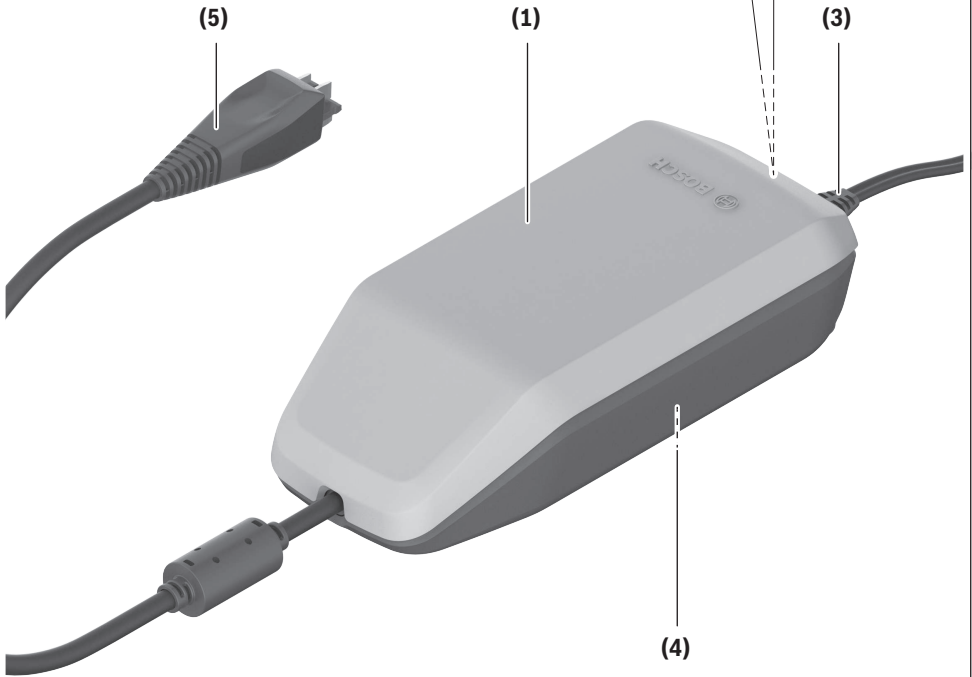
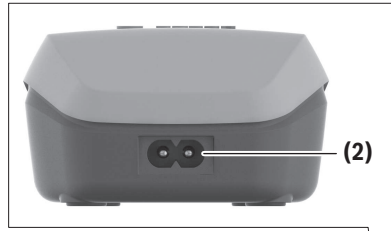

2A/4A Charger

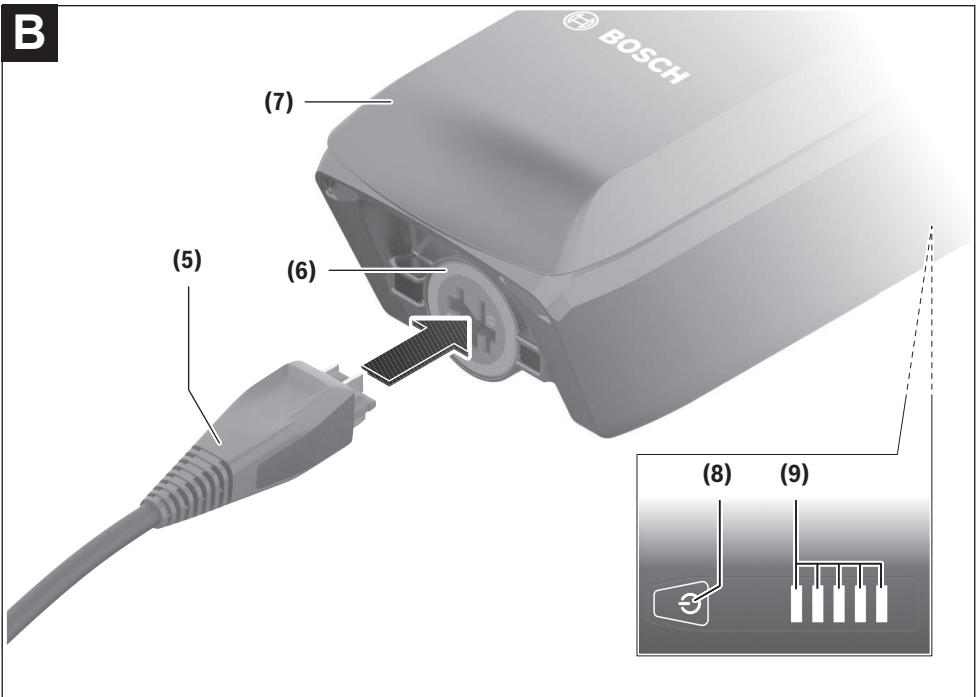
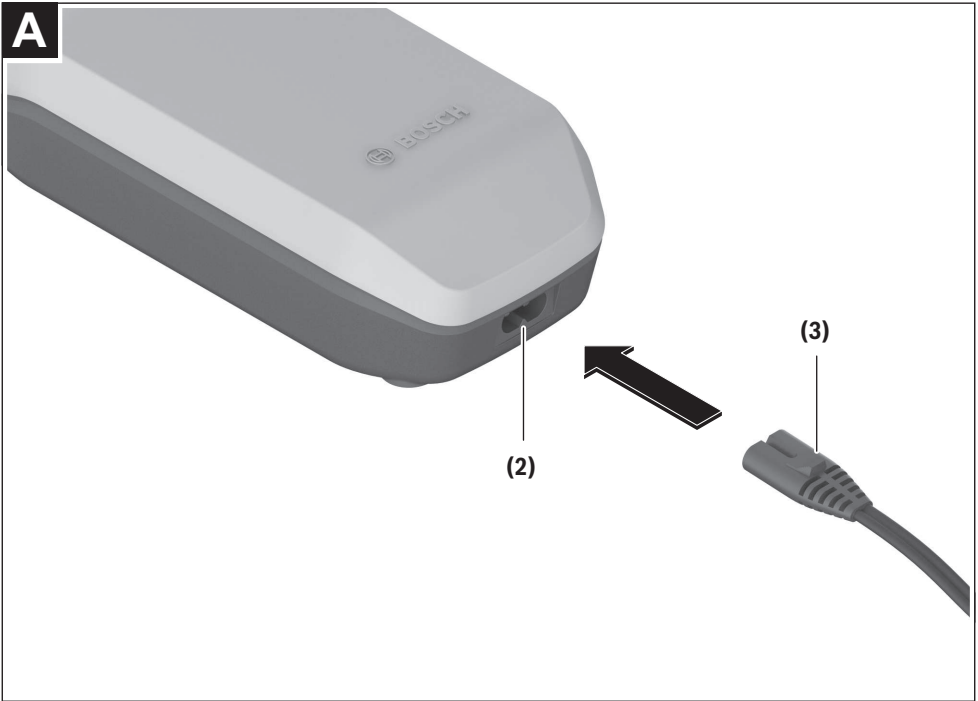

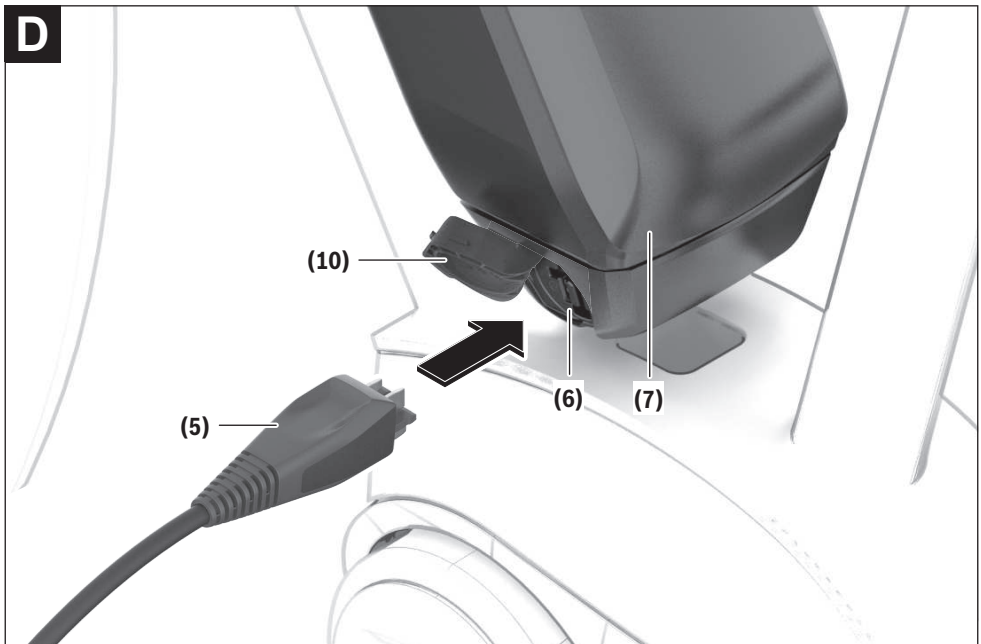
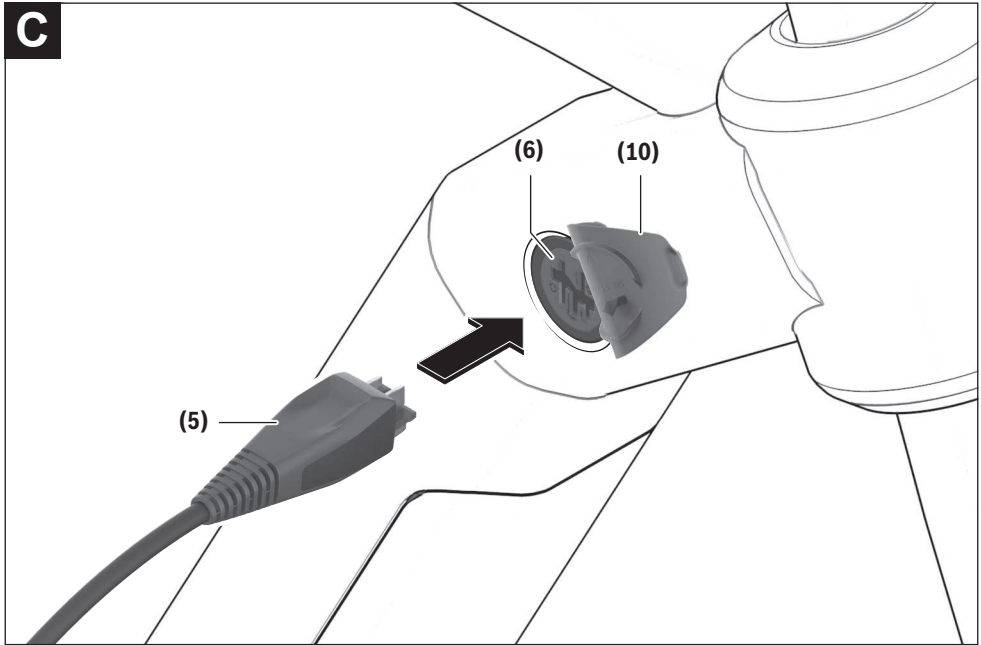

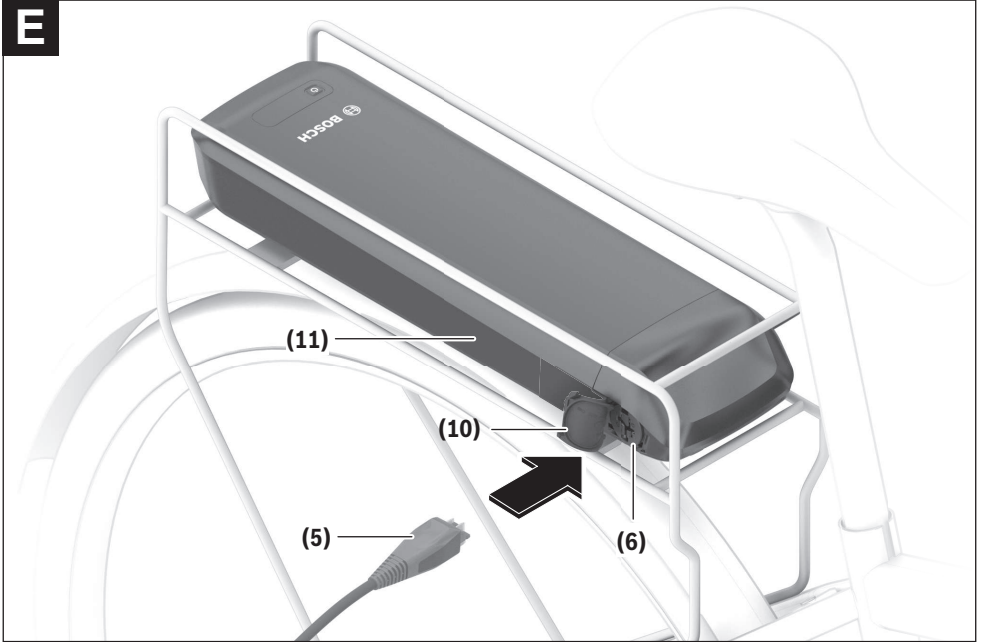
E

Sicherheitshinweise



Lesen Sie alle Sicherheitshinweise und Anweisungen. Versäumnisse bei der Einhaltung der Sicherheitshinweise und Anweisungen

können elektrischen Schlag, Brand und/oder schwere Verletzungen verursachen.

Bewahren Sie alle Sicherheitshinweise und Anweisungen für die Zukunft auf.

Der in dieser Betriebsanleitung verwendete Begriff **Ladegerät** bezieht sich auf alle original Bosch Ladegeräte der Systemgeneration **das smarte System**.

Der in dieser Betriebsanleitung verwendete Begriff **eBike-Akku** bezieht sich auf alle original Bosch eBike-Akkus der Systemgeneration **das smarte System**.

► **Lesen und beachten Sie die Sicherheitshinweise und Anweisungen in allen Betriebsanleitungen der eBike-Komponenten sowie in der Betriebsanleitung Ihres eBikes.**

► **Das Ladegerät bietet keinen Schutz vor eindringendem Wasser.** Betreiben Sie das Ladegerät deshalb nur innerhalb trockener Bereiche.



Halten Sie das Ladegerät unbedingt von Regen oder Nässe fern. Achten Sie insbesondere auf Tropfwasser von Ihrem eBike z.B. durch Regen oder Schnee. Beim Eindringen von Wasser in ein Ladegerät besteht das Risiko eines elektrischen Schlages.

► **Verschließen Sie die Ladebuchse nach dem Laden am eBike sorgfältig mit der Abdeckung.** Damit wird sichergestellt, dass kein Schmutz oder Wasser eindringt.

► **Laden Sie nur für eBikes zugelassene Bosch Li-Ionen-Akkus ab einer Kapazität von 6,7 Ah (ab 20 Akkuzellen).** Die Akkuspannung muss zur Akku-Ladespannung des Ladegerätes passen. Laden Sie ausschließlich wiederaufladbare Akkus. Sonst besteht Brand- und Explosionsgefahr.

► **Halten Sie das Ladegerät sauber.** Durch Verschmutzung besteht die Gefahr eines elektrischen Schlages.

- **Vermeiden Sie übermäßige Belastung auf die Gerätebuchse und den Gerätestecker.** Das Ladegerät kann dadurch unbrauchbar werden.
- **Überprüfen Sie vor jeder Benutzung Ladegerät, Kabel und Stecker. Achten Sie darauf, dass Stecker und Ladebuchse bei Ladebeginn trocken sind. Benutzen Sie das Ladegerät nicht, sofern Sie Schäden feststellen. Öffnen Sie das Ladegerät nicht.** Beschädigte Ladegeräte, Kabel und Stecker erhöhen das Risiko eines elektrischen Schlages.
- **Betreiben Sie das Ladegerät und den eBike-Akku nicht auf leicht brennbarem Untergrund (z.B. Papier, Textilien etc.) bzw. in brennbarer Umgebung.** Wegen der beim Laden auftretenden Erwärmung des Ladegerätes besteht Brandgefahr.
- **Seien Sie vorsichtig, wenn Sie das Ladegerät während des Ladevorgangs berühren. Tragen Sie Schutzhandschuhe.** Das Ladegerät kann sich insbesondere bei hohen Umgebungstemperaturen stark erhitzen.
- **Bei Beschädigung oder unsachgemäßem Gebrauch des eBike-Akkus können Dämpfe austreten. Führen Sie Frischluft zu und nehmen Sie bei Beschwerden ärztliche Hilfe in Anspruch.** Die Dämpfe können die Atemwege reizen.
- **Der eBike-Akku darf nicht unbeaufsichtigt geladen werden.**
- **Kinder unter 8 Jahren dürfen das Ladegerät nicht verwenden. Kinder ab 8 Jahren und Personen, die aufgrund ihrer physischen, sensorischen oder geistigen Fähigkeiten oder ihrer Unerfahrenheit oder Unkenntnis nicht in der Lage sind, das Ladegerät sicher zu bedienen, dürfen das Ladegerät nur unter Aufsicht oder nach Anweisung durch eine verantwortliche Person benutzen, sofern sichergestellt ist, dass sie die damit verbundenen Gefahren verstehen. Beaufsichtigen Sie Kinder bei Benutzung, Reinigung und Wartung. Kinder dürfen nicht mit dem Ladegerät spielen.** Andernfalls besteht die Gefahr von Fehlbedienung und Verletzungen.
- Auf der Unterseite des Ladegerätes befinden sich Angaben zu technischen Daten in englischer Sprache (in der Darstellung auf der Grafikkarte mit Nummer (4) gekennzeichnet) und mit folgendem Inhalt:

NUR mit BOSCH Lithium-Ionen-Akkus verwenden!

eBike Battery Charger BPC3200
2A Charger
EB12.110.016
Input: 220-240V~ 50-60Hz 1.0A
Output: 36V= 2A
Made in China
Robert Bosch GmbH
72757 Reutlingen Germany



Use ONLY with BOSCH Li-Ion batteries

eBike Battery Charger BPC3400

4A Charger

EB12.110.001

Input: 220-240 V ~ 50-60 Hz 1.65 A

Output: 36 V== 4 A

Made in Vietnam

Robert Bosch GmbH

72757 Reutlingen, Germany

Li-Ion

Use ONLY with BOSCH Li-Ion batteries



eBike Battery Charger BPC3403

4A Charger

EB12.110.01F

Input: 220-240 V ~ 50-60 Hz 1.65 A

Output: 36 V== 4 A

Made in Vietnam

Robert Bosch GmbH

72757 Reutlingen, Germany

Li-Ion

Use ONLY with BOSCH Li-Ion batteries



Produkt- und Leistungsbeschreibung

Bestimmungsgemäßer Gebrauch

Neben den hier dargestellten Funktionen kann es sein, dass jederzeit Softwareänderungen zur Fehlerbehebung und Funktionsänderungen eingeführt werden.

Die Bosch eBike-Ladegeräte sind ausschließlich zum Laden von Bosch eBike-Akkus bestimmt und dürfen nicht für andere Zwecke verwendet werden.

Die hier dargestellten Bosch eBike-Ladegeräte sind kompatibel mit den Bosch eBike-Akkus der Systemgeneration **das smarte System**.

Bitte laden Sie die eBikes der Systemgeneration **das smarte System** mit einer Unterstützung bis **45 km/h** ausschließlich mit dem Ladegerät BPC3403.

Abgebildete Komponenten

Die Nummerierung der abgebildeten Komponenten bezieht sich auf die Darstellungen auf den Grafikseiten zu Beginn der Anleitung.

Einzelne Darstellungen in dieser Betriebsanleitung können, je nach Ausstattung Ihres eBikes, von den tatsächlichen Gegebenheiten geringfügig abweichen.

- (1) Ladegerät
- (2) Gerätebuchse
- (3) Gerätestecker
- (4) Sicherheitshinweise Ladegerät
- (5) Ladestecker
- (6) Buchse für Ladestecker
- (7) PowerPack
- (8) Ein-/Aus-Taste eBike-Akku
- (9) Betriebs- und Ladezustandsanzeige
- (10) Abdeckung Ladebuchse
- (11) Gepäckträger-Akku

Technische Daten

Ladegerät		2A Charger	4A Charger
Produkt-Code		BPC3200	BPC3400 BPC3403
Eingangsspannung	V	220–240	220–240
Frequenz	Hz	50–60	50–60
Akku-Ladespannung	V	36	36
Ladestrom (max.)	A	2	4
Ladezeit 0 bis 100 % bei Raumtemperatur			
– Ladezeit PowerPack 400 ca. ^{A)}	h	6	3,5
– Ladezeit PowerTube 625 ca. ^{A)}	h	9,3	5,4
– Ladezeit PowerTube 800 ca. ^{A)}	h	12,4	6,9

Ladegerät		2A Charger	4A Charger
Betriebstemperatur	°C	0 ... 40	0 ... 40
Lagertemperatur	°C	10 ... 40	10 ... 40
Gewicht, ca.	kg	0,53	0,7
Schutzart		IP40 ^{B)}	IP40 ^{B)}

A) Ladezeiten weiterer eBike-Akkus finden Sie auf der Webseite: www.bosch-ebike.com.

B) nur für den Innenbereich

Die Angaben gelten für eine Nennspannung [U] von 230 V. Bei abweichenden Spannungen und in länderspezifischen Ausführungen können diese Angaben variieren.

Betrieb

Inbetriebnahme

Ladegerät am Stromnetz anschließen (siehe Bild A)

► **Beachten Sie die Netzspannung!** Die Spannung der Stromquelle muss mit den Angaben auf dem Typenschild des Ladegerätes übereinstimmen.

Stecken Sie den Gerätestecker **(3)** des Netzkabels in die Gerätebuchse **(2)** am Ladegerät.

Schließen Sie das Netzkabel (länderspezifisch) an das Stromnetz an.

Laden des abgenommenen eBike-Akkus (siehe Bild B)

Schalten Sie den eBike-Akku aus und entnehmen Sie ihn aus der Halterung am eBike. Lesen und beachten Sie dazu die Betriebsanleitung des eBike-Akkus.

► **Stellen Sie den eBike-Akku nur auf sauberen Flächen auf.** Vermeiden Sie Nässe und Verschmutzung der Ladebuchse und der Kontakte, z.B. durch Sand oder Erde.

Stecken Sie den Ladestecker **(5)** des Ladegerätes in die Ladebuchse **(6)** am eBike-Akku.

Laden des eBike-Akkus am eBike (siehe Bilder C–E)

Reinigen Sie die Abdeckung der Ladebuchse **(10)**. Vermeiden Sie Nässe und Verschmutzung der Ladebuchse und der Kontakte, z.B. durch Sand oder Erde. Das gilt insbesondere für fest verbaute eBike-Akkus.

Heben Sie die Abdeckung der Ladebuchse **(10)** ab und stecken Sie den Ladestecker **(5)** in die Ladebuchse **(6)**.

► **Durch Erwärmung des Ladegeräts beim Laden besteht Brandgefahr. Laden Sie die eBike-Akkus am eBike nur in trockenem Zustand und an brandsicherer Stelle.** Lesen und beachten Sie dazu die Betriebsanleitung des eBike-Akkus.

Ladevorgang

Der Ladevorgang beginnt, sobald das Ladegerät mit dem eBike-Akku bzw. der Ladebuchse am eBike und dem Stromnetz verbunden ist.

Hinweis: Der Ladevorgang ist nur möglich, wenn sich die Temperatur des eBike-Akkus im zulässigen Ladetemperaturbereich befindet.

Hinweis: Die Ladeleistung kann bei zu starker Erwärmung des eBike-Akkus und/oder des Ladegeräts reduziert werden.

Hinweis: Während des Ladevorgangs wird die Antriebseinheit deaktiviert.

Das Laden des eBike-Akkus ist mit und ohne Display möglich. Ohne Display kann der Ladevorgang an der Ladezustandsanzeige **(9)** und gegebenenfalls an der Bedieneinheit beobachtet werden.

Der Ladezustand wird mit der Ladezustandsanzeige **(9)** am eBike-Akku, an der Bedieneinheit und gegebenenfalls auf dem Display angezeigt.

Während des Ladevorgangs leuchten die LEDs der Ladezustandsanzeige **(9)** am eBike-Akku. Jede dauerhaft leuchtende LED entspricht etwa 20 % Kapazität Aufladung. Die blinkende LED zeigt die Aufladung der nächsten 20 % an.

Ist der eBike-Akku vollständig geladen, erlöschen sofort die LEDs und das Display wird ausgeschaltet. Der Ladevorgang wird beendet. Durch Drücken der Ein-/Aus-Taste **(8)** am eBike-Akku kann der Ladezustand für **5** Sekunden angezeigt werden.

Trennen Sie das Ladegerät vom Stromnetz und den eBike-Akku bzw. das eBike vom Ladegerät.

eBike und eBike-Akku schalten sich nach dem Trennen vom Ladegerät automatisch ab.

Hinweis: Wenn Sie am eBike geladen haben, verschließen Sie nach dem Ladevorgang die Ladebuchse **(6)** sorgfältig mit der Abdeckung **(10)**, damit kein Schmutz oder Wasser eindringen kann.

Falls das Ladegerät nach dem Laden nicht vom eBike-Akku getrennt wird, schaltet sich das Ladegerät nach einigen Stunden wieder an, überprüft den Ladezustand des eBike-Akkus und beginnt gegebenenfalls wieder mit dem Ladevorgang.

Verwendung von zwei eBike-Akkus für ein eBike (optional)

Ein eBike kann vom Fahrradhersteller auch mit zwei eBike-Akkus ausgerüstet werden.

Wenn Sie ein eBike, das für zwei eBike-Akkus vorgesehen ist, nur mit einem eBike-Akku verwenden wollen, decken Sie die Kontakte des freien Steckplatzes mit der Abdeckkappe ab, um die Kontakte vor Korrosion und Verschmutzung zu schützen. Bei Fragen und für weitere Informationen wenden Sie sich an eine Fachwerkstatt.

Ladevorgang bei zwei eingesetzten eBike-Akkus

Sind an einem eBike zwei eBike-Akkus angebracht, können Sie beide eBike-Akkus über die Ladebuchse laden. Zunächst

wird der stärker entladene eBike-Akku auf den Zustand des anderen Akkus geladen. Anschließend werden beide eBike-Akkus parallel vollständig geladen.

Wenn Sie die eBike-Akkus aus den Halterungen nehmen, können Sie weiterhin jeden eBike-Akku einzeln laden (gilt nicht für fest verbaute eBike-Akkus).

Bei Verbau des PowerMore-Akkus ist die Ladebuchse durch das Kabel des PowerMore-Akkus belegt. Laden Sie die eBike-Akkus nacheinander.

Fehler – Ursachen und Abhilfe

Hinweis: Für den fest verbaute eBike-Akku können Sie die vorliegenden Fehler in der App **eBike Flow** einsehen. Bitte handeln Sie entsprechend den Vorgaben, die in der App **eBike Flow** hinterlegt sind.

Ursache	Abhilfe
 <p>eBike-Akku defekt</p>	<p>Zwei LEDs am eBike-Akku blinken.</p> <p>An eine Fachwerkstatt wenden.</p>
 <p>eBike-Akku zu warm oder zu kalt</p>	<p>Drei LEDs am eBike-Akku blinken.</p> <p>eBike-Akku vom Ladegerät trennen, bis der Ladetemperaturbereich erreicht ist.</p> <p>eBike-Akku erst wieder an das Ladegerät anschließen, wenn er die zulässige Ladetemperatur erreicht hat.</p>
 <p>Das Ladegerät lädt nicht.</p>	<p>Eine LED am eBike-Akku blinkt.</p> <p>An eine Fachwerkstatt wenden.</p>
 <p>Das Ladegerät lädt nicht.</p>	<p>Keine LED blinkt (abhängig vom Ladezustand des eBike-Akkus leuchten eine oder mehrere LEDs dauerhaft).</p> <p>An eine Fachwerkstatt wenden.</p>
Kein Ladevorgang möglich (keine Anzeige am eBike-Akku)	
Stecker nicht richtig eingesteckt	Alle Steckverbindungen überprüfen.
Kontakte am eBike-Akku verschmutzt	Kontakte am eBike-Akku vorsichtig reinigen.
Steckdose, Kabel oder Ladegerät defekt	Netzspannung überprüfen, Ladegerät in der Fachwerkstatt überprüfen lassen.
eBike-Akku defekt	An eine Fachwerkstatt wenden.

Wartung und Service

Wartung und Reinigung

Sollte das Ladegerät ausfallen, wenden Sie sich bitte an eine Fachwerkstatt.

Reinigen Sie das Ladegerät mit einem trockenen Tuch.

Kundendienst und Anwendungsberatung

Bei allen Fragen zum eBike und seinen Komponenten wenden Sie sich an eine Fachwerkstatt.

Kontaktdaten der Fachwerkstätten finden Sie auf der Internetseite www.bosch-ebike.com.



Weiterführende Informationen zu den eBike-Komponenten und ihren Funktionen finden Sie im Bosch eBike Help Center.

Entsorgung und Stoffe in Erzeugnissen

Angaben zu Stoffen in Erzeugnissen finden Sie unter folgendem Link: www.bosch-ebike.com/de/material-compliance. Werfen Sie eBikes und ihre Komponenten nicht in den Hausmüll!

Eine Rückgabe im Handel ist möglich, sofern dieser die Rücknahme freiwillig anbietet oder gesetzlich dazu verpflichtet ist. Beachten Sie dabei die nationalen Bestimmungen.



Die einzelnen eBike-Komponenten sowie Zubehör und Verpackungen sollen einer umweltgerechten Wiederverwertung zugeführt werden.

Stellen Sie eigenständig sicher, dass sich keine personenbezogenen Daten mehr auf diesen eBike-Komponenten befinden.

Batterien, die zerstörungsfrei aus den eBike-Komponenten entnommen werden können, müssen vor der Entsorgung selbst entnommen und der separaten Batteriesammlung zugeführt werden.



Gemäß der Verordnung (EU) 2023/1542 müssen nicht mehr gebrauchsfähige Elektrogeräte und defekte oder verbrauchte Akkus/Batterien getrennt gesammelt und einer umweltgerechten Wiederverwendung zugeführt werden.

Die getrennte Sammlung der Elektrogeräte dient der sortenreinen Vorsortierung und unterstützt eine ordnungsgemäße Behandlung und Rückgewinnung der Rohstoffe und schont damit Mensch und Umwelt.



Änderungen vorbehalten.

Safety instructions



Read all the safety and general instructions. Failure to observe the safety and general instructions may result in electric shock,

fire and/or serious injury.

Save all safety warnings and instructions for future reference.

The term **charger** is used in these instructions to mean all original Bosch chargers from the system generation **the smart system**.

The term **eBike battery** is used in these instructions to mean all original Bosch eBike rechargeable battery packs from the system generation **the smart system**.

- ▶ **Read and observe the safety warnings and instructions contained in all the operating instructions for the eBike components and in the operating instructions of your eBike.**
- ▶ **The charger does not protect against water entering.** You should therefore ensure that you only operate the charger within dry areas.



Never expose the charger to rain or wet conditions. In particular, pay attention to dripping water from your eBike, e.g. due to rain or snow. If water enters a charger, there is a risk of electric shock.

- ▶ **Carefully cover the charging socket with the flap after charging the eBike.** This ensures that no dirt or water gets in.
- ▶ **Only charge Li-ion batteries approved for Bosch eBikes from a capacity of 6.7 Ah (from 20 battery cells). The battery voltage must match the battery charging voltage of the charger. Only charge rechargeable batteries.** Otherwise, there is a risk of fire or explosion.
- ▶ **Keep the charger clean.** Dirt poses a risk of electric shock.

- ▶ **Avoid excessive load on the device socket and the device connector.** This may result in the charger becoming unusable.
- ▶ **Always check the charger, cable and plug before use. Ensure that the plug and charging socket are dry when you start charging. Stop using the charger if you discover any damage. Do not open the charger.** Damaged chargers, cables and plugs increase the risk of electric shock.
- ▶ **Do not operate the charger and the eBike battery on an easily ignited surface (e.g. paper, textiles, etc.) or in a flammable environment.** There is a risk of fire due to the charger heating up during operation.
- ▶ **Take care if you touch the charger while it is charging. Wear protective gloves.** The charger can get very hot, especially when the ambient temperature is high.
- ▶ **The eBike battery may give off fumes if it becomes damaged or is used incorrectly. Ensure the area is well ventilated and seek medical attention should you experience any adverse effects.** The fumes may irritate the respiratory system.
- ▶ **The eBike battery must not be left unattended while charging.**
- ▶ **Children under the age of 8 must not use the charger. Children aged 8 or older or persons who, owing to their physical, sensory or mental limitations or to their lack of experience or knowledge, are not capable of safely operating the charger may only use the charger under supervision or after having been instructed by a responsible person, if it has been ensured that they understand the associated dangers. Supervise children during use, cleaning and maintenance. Children must not play with the charger.** Otherwise, there is a danger of operating errors and injuries.
- ▶ Information in English about the charger's technical data can be found on the bottom of the charger (marked **(4)** in the diagram on the graphics page). This says:

Use ONLY with BOSCH lithium-ion rechargeable batteries.

eBike Battery Charger BPC3200
2A Charger
EB12.110.016
Input: 220-240V~ 50-60Hz 1.0A
Output: 36V $\overline{\text{=}}$ 2A
Made in China
Robert Bosch GmbH
72757 Reutlingen Germany



Use ONLY with BOSCH Li-Ion batteries

eBike Battery Charger BPC3400

4A Charger

EB12.110.001

Input: 220-240 V ~ 50-60 Hz 1.65 A

Output: 36 V== 4 A

Made in Vietnam

Robert Bosch GmbH

72757 Reutlingen, Germany

Li-Ion

Use ONLY with BOSCH Li-Ion batteries



eBike Battery Charger BPC3403

4A Charger

EB12.110.01F

Input: 220-240 V ~ 50-60 Hz 1.65 A

Output: 36 V== 4 A

Made in Vietnam

Robert Bosch GmbH

72757 Reutlingen, Germany

Li-Ion

Use ONLY with BOSCH Li-Ion batteries



Product description and specifications

Intended Use

In addition to the functions shown here, changes to software relating to troubleshooting and functional modifications may be introduced at any time.

The Bosch eBike chargers are intended exclusively for charging Bosch eBike batteries and must not be used for any other purpose.

The Bosch eBike chargers depicted here are compatible with Bosch eBike batteries from the system generation **the smart system**.

Please only charge eBikes from the system generation **the smart system** with assistance up to **45 km/h** with the BPC3403 charger.

Product features

The numbering of the components shown refers to the illustrations on the graphics pages at the beginning of the manual.

Individual illustrations in these operating instructions may differ slightly from the actual conditions depending on the equipment of your eBike.

- (1) Charger
- (2) Device socket
- (3) Device connector
- (4) Charger safety instructions
- (5) Charging connector
- (6) Socket for charging connector
- (7) PowerPack
- (8) eBike battery on/off button
- (9) Status/battery charge indicator
- (10) Charging socket cover
- (11) Rack-mounted battery

Technical data

Battery charger		2A Charger	4A Charger
Product code		BPC3200	BPC3400 BPC3403
Input voltage	V	220–240	220–240
Frequency	Hz	50–60	50–60
Battery charging voltage	V	36	36
Charging current (max.)	A	2	4
Charging time from 0 to 100 % at room temperature			
– Charging time for PowerPack 400, approx. ^{A)}	h	6	3.5
– Charging time for PowerTube 625, approx. ^{A)}	h	9.3	5.4
– Charging time for PowerTube 800, approx. ^{A)}	h	12.4	6.9

Battery charger		2A Charger	4A Charger
Operating temperature	°C	0 to 40	0 to 40
Storage temperature	°C	10 to 40	10 to 40
Weight, approx.	kg	0.53	0.7
Protection rating		IP40 ^{B)}	IP40 ^{B)}

A) You can find the charging times for additional eBike batteries at: www.bosch-ebike.com.

B) For indoor use only

The specifications apply to a rated voltage [U] of 230 V. These specifications may vary at different voltages and in country-specific models.

Operation

Start-up

Connecting the charger to the mains (see figure A)

► **Check the mains voltage!** The voltage of the power source must match the voltage specified on the rating plate of the charger.

Plug the device connector (3) of the power cable into the device socket (2) on the charger.

Connect the power cable (country-specific) to the mains.

Charging the Removed eBike Battery (see figure B)

Switch the eBike battery off and remove it from its holder on the eBike. When doing so, read and observe the operating instructions of the eBike battery.

► **Ensure that the eBike battery is placed on clean surfaces only.** Avoid getting moisture and dirt, e.g. sand or soil, in the charging socket and contacts.

Plug the charging connector (5) of the charger into the charging socket (6) on the eBike battery.

Charging the eBike Battery on the eBike (see figures C–E)

Clean the cover of the charging socket (10). Avoid getting moisture and dirt, e.g. sand or soil, in the charging socket and contacts. This particularly applies to built-in eBike batteries.

Lift the cover of the charging socket (10) and plug the charging connector (5) into the charging socket (6).

► **There is a risk of fire due to the charger heating up during charging. Ensure that the eBike battery on the eBike is completely dry and placed on a fireproof surface before charging.** When doing so, read and observe the operating instructions of the eBike battery.

Charging process

The charging process begins as soon as the charger is connected to the eBike battery or charging socket on the eBike and to the mains.

Note: The charging process is only possible when the temperature of the eBike battery is within the permitted charging temperature range.

Note: The charging power can be reduced if the eBike battery and/or charger gets excessively warm.

Note: The drive unit is deactivated during the charging process.

The eBike battery can be charged with and without the display. When charging without the display, the charging procedure can be observed on the battery charge indicator (9) and, where applicable, on the control unit.

The state of charge is displayed by the battery charge indicator (9) on the eBike battery, the control unit and, where applicable, the display.

The LEDs on the eBike battery charge indicator (9) flash during the charging process. Each continuously lit LED represents approximately 20 % of the charging capacity. The flashing LED indicates the next 20 % currently charging.

Once the eBike battery is fully charged, the LEDs will go out immediately and the display is switched off. The charging process is terminated. The state of charge can be displayed for 5 seconds by pressing the on/off button (8) on the eBike battery.

Disconnect the charger from the mains and the eBike battery or the eBike from the charger.

The eBike and eBike battery switch off automatically after being disconnected from the charger.

Note: If you have charged the battery on the eBike, carefully close the charging socket (6) with the cover (10) after charging, so that no dirt or water can get in.

If the charger is not disconnected from the eBike battery after charging, after a few hours the charger will switch itself back on, check the state of charge of the eBike battery and begin the charging procedure again if necessary.

Using Two eBike Batteries for One eBike (optional)

The bicycle manufacturer can also fit an eBike with two eBike batteries.

If you want to use an eBike that is designed for two eBike batteries with only one eBike battery, cover the contacts of the unused socket using the cover, in order to protect the contacts from corrosion and dirt. If you have any questions or need further information, contact a service centre.

Charging Process for Two eBike Batteries





If two eBike batteries are fitted to an eBike, you can charge both eBike batteries via the charging socket. First, the eBike battery that is more strongly discharged is charged to the level of the other battery. Both eBike batteries are then fully charged at the same time.

If you take the eBike batteries out of the holders, you can still charge each one individually (this does not apply to built-in eBike batteries).

When you install the PowerMore battery, the charging socket is occupied by the PowerMore battery cable. Charge the eBike batteries one after the other.

Errors – causes and corrective measures

Note: For built-in eBike batteries, you can see the errors present on the **eBike Flow** app. Please adhere to the specifications stored on the **eBike Flow** app.

Cause	Corrective measures
 <p>eBike battery defective</p>	<p>Two LEDs flashing on the eBike battery.</p> <p>Contact a service centre.</p>
 <p>eBike battery too warm or too cold</p>	<p>Three LEDs flashing on the eBike battery.</p> <p>Disconnect the eBike battery from the charger until the charging temperature range has been reached.</p> <p>Do not reconnect the eBike battery to the charger until it has reached the correct charging temperature.</p>
 <p>The charger is not charging.</p>	<p>One LED on the eBike battery is flashing.</p> <p>Contact a service centre.</p>
 <p>The charger is not charging.</p>	<p>No LEDs flashing (one or more LEDs will remain permanently lit depending on the state of charge of the eBike battery).</p> <p>Contact a service centre.</p>
Charging not possible (no indicator on eBike battery)	
Connector not attached properly	Check all connections.
eBike battery contacts dirty	Carefully clean the eBike battery contacts.
Plug socket, cable or charger defective	Check the mains voltage, have the charger checked over by a service centre.
eBike battery defective	Contact a service centre.

Maintenance and servicing

Maintenance and cleaning

If the charger fails, please contact a service centre.
Clean the charger using a dry cloth.

After-sales service and advice on using products

If you have any questions about the eBike and its components, contact a specialist workshop.

For contact details of specialist workshops, please visit www.bosch-ebike.com.



Further information on the eBike components and their functions can be found in the Bosch eBike Help Center.

Disposal and substances in products

You can find information about substances in products at the following link:

www.bosch-ebike.com/en/material-compliance.

Do not dispose of eBikes and their components with household waste.

An in-store return is possible, provided the store voluntarily offers a return or is legally obligated to do so. Refer to the national regulations in this case.



The individual eBike components as well as accessories and packaging should be recycled in an environmentally friendly manner.

You must independently ensure that no personal data is stored on these eBike components any longer. Batteries that can be removed from the eBike components without destruction must be removed before disposal itself and sorted for separate battery collection.



In accordance with Regulation (EU) 2023/1542, electrical and electronic equipment that is no longer suitable for use and defective or used rechargeable batteries/non-rechargeable batteries must be collected separately and recycled in an environmentally friendly manner.

Electrical and electronic equipment are collected separately for pre-sorting by type and helps to ensure that raw materials are treated and recovered properly, thereby protecting people and the environment.



Subject to change without notice.

Consignes de sécurité



Lisez attentivement toutes les instructions et consignes de sécurité. Le non-respect des instructions et consignes de sécurité

peut provoquer un choc électrique, un incendie et/ou entraîner de graves blessures.

Conservez tous les avertissements et toutes les instructions pour pouvoir s'y reporter ultérieurement.

Le terme **chargeur** utilisé dans cette notice désigne tous les chargeurs Bosch d'origine de la génération **the smart system (le système intelligent)**.

Le terme **batterie VAE** utilisé dans cette notice désigne toutes les batteries VAE Bosch d'origine de la génération **the smart system (le système intelligent)**.

- ▶ **Lisez et respectez les consignes de sécurité et les instructions de toutes les notices d'utilisation des composants VAE, ainsi que la notice d'utilisation de votre VAE.**
- ▶ **Le chargeur n'est pas protégé contre les projections et la pénétration d'eau.** N'utilisez pour cette raison le chargeur que dans des environnements secs.



N'exposez jamais le chargeur à la pluie ou à de l'humidité. Il ne doit à aucun moment venir en contact avec des gouttes d'eau éventuellement présentes sur votre VAE (après avoir p. ex. roulé sous la pluie ou sous la neige). En cas de pénétration d'eau dans un chargeur il y a risque de choc électrique.

- ▶ **Obtenez soigneusement la prise de charge avec le cache après avoir rechargé le vélo électrique.** Cela empêche toute pénétration de saletés ou d'eau.
- ▶ **Ne chargez que des batteries de VAE Lithium-Ion autorisées par Bosch d'une capacité d'au moins 6,7 Ah (à partir de 20 cellules).** La tension de la batterie doit correspondre à la tension de charge du chargeur. **Chargez exclusivement des batteries rechargeables.** Il y a sinon un risque d'explosion et d'incendie.
- ▶ **Veillez à ce que le chargeur reste propre.** Un encrassement augmente le risque de choc électrique.

- ▶ **Évitez toute sollicitation excessive de la prise électrique et du connecteur du chargeur.** Cela pourrait rendre le chargeur inutilisable.
- ▶ **Vérifiez l'état du chargeur, du câble et du connecteur avant chaque utilisation. Veillez avant chaque charge à ce que le câble et la prise de charge soient secs. N'utilisez plus le chargeur si vous constatez qu'il présente des dommages. N'ouvrez pas le chargeur.** Le risque de choc électrique augmente quand le chargeur, le câble ou le connecteur présente un dommage.
- ▶ **N'utilisez pas le chargeur et la batterie du VAE dans un environnement inflammable ou quand ils sont posés sur un support facilement inflammable (par ex. papier, textile etc.).** En s'échauffant, le chargeur pourrait provoquer un incendie.
- ▶ **Soyez prudent lorsque vous touchez le chargeur pendant le processus de charge. Portez des gants de protection.** Le chargeur peut s'échauffer fortement surtout en cas de température ambiante élevée.
- ▶ **En cas d'endommagement ou d'utilisation non conforme d'une batterie de VAE, des vapeurs peuvent être émises. Ventilez alors le local et consultez un médecin en cas de malaise.** Les vapeurs peuvent irriter les voies respiratoires.
- ▶ **Ne laissez pas la batterie de VAE sans surveillance pendant sa charge.**
- ▶ **L'utilisation du chargeur est interdite aux enfants de moins de 8 ans. Les enfants de 8 ans et plus et les personnes souffrant d'un handicap physique, sensoriel ou mental ou n'ayant pas l'expérience et/ou les connaissances nécessaires ne sont pas autorisés à utiliser le chargeur sauf sous la surveillance d'une personne responsable de leur sécurité ou après avoir été initiés au maniement de ce chargeur par une personne compétente et s'être assuré qu'ils sont conscients des dangers liés à son utilisation. Ne laissez pas les enfants sans surveillance lors de l'utilisation, du nettoyage et de l'entretien. Assurez-vous que les enfants ne jouent pas avec le chargeur.** Il y a sinon risque de blessures et d'utilisation inappropriée.
- ▶ Au-dessous du chargeur se trouvent des indications sur les caractéristiques techniques en langue anglaise (numéro (4) sur la page avec les graphiques). Leur signification est la suivante :

Utilisez le chargeur SEULEMENT avec des batteries Lithium-Ion BOSCH !

eBike Battery Charger BPC3200
2A Charger
EB12.110.016
Input: 220-240V~ 50-60Hz 1.0A
Output: 36V= 2A
Made in China
Robert Bosch GmbH
72757 Reutlingen Germany



Use ONLY with BOSCH Li-Ion batteries

eBike Battery Charger BPC3400
4A Charger
EB12.110.001

Input: 220-240 V ~ 50-60 Hz 1.65 A
 Output: 36 V== 4 A
 Made in Vietnam
 Robert Bosch GmbH
 72757 Reutlingen, Germany

Li-Ion
 Use ONLY with BOSCH Li-Ion batteries



eBike Battery Charger BPC3403
4A Charger
EB12.110.01F

Input: 220-240 V ~ 50-60 Hz 1.65 A
 Output: 36 V== 4 A
 Made in Vietnam
 Robert Bosch GmbH
 72757 Reutlingen, Germany

Li-Ion
 Use ONLY with BOSCH Li-Ion batteries



Description des prestations et du produit

Utilisation conforme

Nous nous réservons le droit d'apporter à tout moment des modifications au logiciel pour corriger des erreurs ou pour modifier les fonctionnalités décrites dans la présente notice. Les chargeurs VAE Bosch sont uniquement conçus pour charger des batteries de VAE Bosch ; toute autre utilisation est interdite.

Les chargeurs Bosch pour VAE représentés sont compatibles avec les batteries de VAE Bosch de la génération **the smart system (le système intelligent)**.

Ne chargez les VAE de la génération **the smart system (le système intelligent)** avec assistance jusqu'à **45 km/h** qu'avec le chargeur BPC3403.

Éléments constitutifs

La numérotation des éléments se réfère aux représentations sur les pages graphiques situées en début de notice.

Certaines illustrations de cette notice d'utilisation peuvent différer légèrement de la réalité, selon l'équipement de votre vélo électrique.

- (1) Chargeur
- (2) Prise du chargeur
- (3) Câble d'alimentation
- (4) Consignes de sécurité du chargeur
- (5) Câble de charge
- (6) Prise de charge
- (7) PowerPack
- (8) Touche Marche/Arrêt de la batterie de VAE
- (9) Indicateur de fonctionnement et d'état de charge
- (10) Cache de la prise de charge
- (11) Batterie de porte-bagages

Caractéristiques techniques

Chargeur		2A Charger	4A Charger
Code produit		BPC3200	BPC3400 BPC3403
Tension d'entrée	V	220-240	220-240
Fréquence	Hz	50-60	50-60
Tension de charge de la batterie	V	36	36
Courant de charge (maxi)	A	2	4
Durée de charge de 0 à 100 % à la température ambiante			
- Durée de charge approx. PowerPack 400 ^{A)}	h	6	3,5
- Durée de charge approx. PowerTube 625 ^{A)}	h	9,3	5,4
- Durée de charge approx. PowerTube 800 ^{A)}	h	12,4	6,9

Chargeur		2A Charger	4A Charger
Températures de fonctionnement	°C	0 ... 40	0 ... 40
Températures de stockage	°C	10 ... 40	10 ... 40
Poids (approx.)	kg	0,53	0,7
Indice de protection		IP40 ^{B)}	IP40 ^{B)}

A) Vous trouverez les durées de charge avec d'autres batteries de VAE sur le site : www.bosch-ebike.com.

B) Seulement pour un usage en intérieur

Les données indiquées sont valables pour une tension nominale [U] de 230 V. Elles peuvent varier lorsque la tension diffère de cette valeur et sur les versions destinées à certains pays.

Utilisation

Mise en marche

Raccordement du chargeur au réseau électrique (voir figure A)

► **Tenez compte de la tension du réseau !** La tension du réseau électrique doit correspondre aux indications se trouvant sur la plaque signalétique du chargeur.

Reliez le connecteur (3) du câble secteur à la prise (2) du chargeur.

Raccordez le câble secteur (peut différer selon les pays) à une prise secteur.

Recharge de la batterie de VAE en dehors du vélo (voir figure B)

Éteignez la batterie de VAE et retirez-la de sa fixation sur le vélo électrique. Lisez et observez la notice d'utilisation de la batterie de VAE.

► **Ne posez la batterie de VAE que sur des surfaces propres.** Évitez toute humidité, tout contact avec de l'eau et tout encrassement de la prise de charge et des contacts électriques, par ex. par du sable ou de la terre.

Insérez le câble de charge (5) du chargeur dans la prise de charge (6) de la batterie de VAE.

Recharge de la batterie de VAE sur le vélo (voir figures C–E)

Nettoyez le cache de la prise de charge (10). Évitez toute humidité, tout contact avec de l'eau et tout encrassement de la prise de charge et des contacts électriques, par ex. par du sable ou de la terre. Cela vaut particulièrement pour les batteries non amovibles.

Retirez le cache de la prise de charge (10) et raccordez le câble de charge (5) à la prise de charge (6).

► **L'échauffement du chargeur pendant la charge crée un risque d'incendie. Ne chargez les batteries de VAE sur le vélo qu'à l'état sec et dans un endroit où tout risque d'incendie est exclu.** Lisez et observez la notice d'utilisation de la batterie de VAE.

Charge normale

La charge débute dès que le chargeur est connecté à la batterie de VAE ou à la prise de charge du vélo électrique et au réseau d'alimentation électrique.

Remarque : Pour qu'une charge soit possible, il faut que la température de la batterie du VAE se trouve dans la plage de températures de charge admissible.

Remarque : Les performances de charge peuvent être altérées en cas de fort échauffement de la batterie du VAE et/ou du chargeur.

Remarque : Pendant la durée de la charge, l'unité motrice est désactivée.

La recharge de la batterie de VAE peut s'effectuer avec ou sans écran. En l'absence d'écran, la progression de la charge peut être observée sur l'indicateur d'état de charge de la batterie (9) et sur la commande déportée (si existante).

Le niveau de charge est indiqué par l'indicateur d'état de charge (9) de la batterie de VAE, sur la commande déportée et sur l'écran (si présent).

Pendant la charge, les LED de l'indicateur d'état de charge (9) de la batterie de VAE s'allument. Chaque LED allumée correspond à environ 20 % de la charge totale. La LED qui clignote indique la charge des 20 % suivants.

Une fois que la batterie du VAE est complètement chargée, les LED ainsi que l'écran s'éteignent. La charge est terminée. En cas d'actionnement de la touche Marche/Arrêt (8) de la batterie de VAE, le niveau de charge s'affiche pendant 5 secondes.

Débranchez le chargeur de la prise secteur et la batterie de VAE ou le VAE du chargeur.

Le VAE et la batterie de VAE s'éteignent automatiquement après avoir été débranchés du chargeur.

Remarque : Si la recharge a été effectuée sur le vélo électrique, refermez ensuite avec précaution le cache (10) de la prise de charge (6) afin d'éviter toute pénétration de saletés ou d'eau.

Si vous ne déconnectez pas la batterie de VAE du chargeur au terme de la charge, le chargeur se rallume automatiquement au bout de quelques heures afin de vérifier le niveau de charge de la batterie de VAE. Il se remet si nécessaire à charger.

Utilisation de deux batteries sur un même VAE (optionnel)

Certains VAE sont dotés par le fabricant de deux batteries.

En cas d'utilisation d'une seule batterie de VAE sur un vélo prévu pour deux batteries, placez le cache obturateur au-dessus des contacts nus du logement de batterie inutilisé pour les protéger contre la corrosion et les salissures. Pour

toute question et pour plus d'informations, adressez-vous à un atelier spécialisé.

Processus de charge en présence de deux batteries de VAE

En présence de deux batteries sur le vélo, les deux batteries peuvent être rechargées via la prise électrique. La batterie la plus déchargée est d'abord rechargée jusqu'à avoir le même





niveau de charge que l'autre batterie. Les deux batteries sont ensuite chargées complètement, en parallèle.

Chaque batterie peut aussi être chargée séparément après l'avoir retirée de son support de fixation (ne vaut pas pour les batteries de VAE non amovibles).

En cas de montage d'une batterie PowerMore, la prise de charge est occupée par le câble de la batterie PowerMore. Chargez les batteries de VAE l'une après l'autre.

Défaut – Causes et remèdes

Remarque : Dans le cas de la batterie non amovible, vous pouvez voir dans l'application dédiée **eBike Flow** les défauts actuellement présents. Suivez les instructions de l'application **eBike Flow**.

Cause	Remède
 <p>Batterie défectueuse</p>	<p>Deux LED de la batterie clignotent.</p> <p>Adressez-vous à un atelier spécialisé.</p>
 <p>La batterie est trop chaude ou trop froide</p>	<p>Trois LED de la batterie clignotent.</p> <p>Déconnectez la batterie du chargeur jusqu'à ce qu'elle revienne dans la plage de températures de charge admissible.</p> <p>Ne rebranchez la batterie au chargeur qu'une fois qu'elle se trouve à nouveau dans la plage de températures admissible.</p>
 <p>Le chargeur ne charge pas.</p>	<p>Une LED de la batterie clignote.</p> <p>Adressez-vous à un atelier spécialisé.</p>
 <p>Le chargeur ne charge pas.</p>	<p>Aucune LED ne clignote (selon le niveau de charge de la batterie, une ou plusieurs LED sont allumées en permanence).</p> <p>Adressez-vous à un atelier spécialisé.</p>
Recharge impossible (pas d'affichage sur la batterie)	
Le câble n'est pas correctement branché	Contrôlez tous les connecteurs.
Contacts de la batterie encrassés	Nettoyez avec précaution les contacts électriques de la batterie.
Prise de courant, câble ou chargeur défectueux	Vérifiez la tension du secteur, faites contrôler le chargeur dans un atelier spécialisé.
Batterie défectueuse	Adressez-vous à un atelier spécialisé.

Entretien et service après-vente

Nettoyage et entretien

Au cas où le chargeur viendrait à tomber en panne, adressez-vous à un atelier spécialisé.

Nettoyez le chargeur avec un chiffon sec.

Service après-vente et conseil utilisateurs

Pour toutes les questions concernant votre vélo électrique et ses éléments, adressez-vous à un atelier spécialisé dans l'entretien et la réparation de vélos électriques.

Vous trouverez les données de contact des ateliers spécialisés dans l'entretien et la réparation de vélos électriques sur le site internet www.bosch-ebike.com.



Vous trouverez d'autres informations sur les composants VAE et leurs fonctions dans le Bosch eBike Help Center.

Élimination et matériaux dans les produits

Vous trouverez des indications sur les matériaux utilisés dans les produits sous le lien suivant :

www.bosch-ebike.com/en/material-compliance.

Ne jetez pas les systèmes eBike et leurs éléments constitutifs dans les ordures ménagères !

Une reprise du produit est possible dans la mesure où le revendeur le propose de lui-même ou s'il y est contraint par la loi. Observez les dispositions nationales en vigueur.



Rapportez les composants du VAE ainsi que les accessoires et emballages dans un centre de recyclage respectueux de l'environnement.

Assurez-vous que toutes les données personnelles enregistrées sur ces composants de VAE ont bien été effacées.

Avant la mise au rebut des composants de VAE, retirez impérativement les piles qu'il est possible d'extraire sans endommagement et déposez-les dans un point de collecte.



Le règlement (UE) 2023/1542 oblige à collecter séparément les équipements électriques et électroniques, piles/batteries usagés ou défectueux et à les déposer dans un centre de recyclage respectueux de l'environnement.

La collecte séparée des équipements électriques permet un premier tri sélectif, facilite le traitement et la récupération des matières premières et contribue par conséquent à la protection de l'homme et de l'environnement.



Sous réserve de modifications.

Avvertenze di sicurezza



Leggere tutte le avvertenze e disposizioni di sicurezza. La mancata osservanza delle avvertenze e disposizioni di sicurezza può

causare folgorazioni, incendi e/o lesioni di grave entità.

Conservare tutte le avvertenze di sicurezza e le istruzioni operative per ogni esigenza futura.

Il termine **caricabatteria** utilizzato nelle presenti istruzioni per l'uso è riferito a tutti i caricabatteria originali Bosch della generazione di sistema **the smart system (il sistema intelligente)**.

Il termine **batteria per eBike** utilizzato nelle presenti istruzioni per l'uso si riferisce a tutte le batterie per eBike originali Bosch della generazione di sistema **the smart system (il sistema intelligente)**.

- ▶ **Leggere e rispettare le avvertenze di sicurezza e le istruzioni riportate in tutte le istruzioni per l'uso dei componenti eBike e nelle istruzioni per l'uso dell'eBike.**
- ▶ **Il caricabatteria non offre alcuna protezione contro l'ingresso di acqua.** Pertanto, utilizzare il caricabatteria solo in ambienti asciutti.



Tenere sempre il caricabatteria al riparo dalla pioggia e dall'umidità. Prestare particolare attenzione al gocciolamento di acqua dall'eBike, ad esempio a causa della pioggia o della neve. Eventuali infiltrazioni d'acqua in un caricabatteria comportano il rischio di folgorazione.

- ▶ **Dopo la ricarica sulla eBike, coprire con cura la presa di ricarica con l'apposita copertura.** In questo modo si evita la penetrazione di sporcizia o acqua.
- ▶ **Ricaricare esclusivamente batterie al litio Bosch omologate per eBike a partire da una capacità di 6,7 Ah (a partire da 20 celle batteria).** La tensione delle batterie dovrà corrispondere alla tensione di carica del caricabatteria. Ricaricare esclusivamente batterie ricaricabili. Sussiste altrimenti un rischio d'incendio e di esplosione.
- ▶ **Mantenere pulito il caricabatteria.** La presenza di sporco può causare folgorazioni.

- ▶ **Evitare di sollecitare eccessivamente la presa e la spina del dispositivo.** Ciò potrebbe rendere inutilizzabile il caricabatteria.
- ▶ **Prima di ogni utilizzo, controllare il caricabatteria, il cavo e il connettore. Accertarsi che all'inizio della ricarica il connettore e la presa di carica siano asciutti. Non utilizzare il caricabatteria se si rilevano danni. Non aprire il caricabatteria.** La presenza di danni al caricabatteria, ai cavi o ai connettori aumenta il rischio di folgorazione.
- ▶ **Non utilizzare il caricabatteria e la batteria dell'eBike su superfici facilmente infiammabili (ad es. carta, prodotti tessili ecc.), né in ambienti infiammabili.** Poiché il caricabatteria si riscalda in fase di ricarica, vi è rischio d'incendio.
- ▶ **Prestare attenzione in caso di contatto con il caricabatteria durante la ricarica. Indossare guanti protettivi.** Soprattutto in caso di elevate temperature ambientali, il caricabatteria può riscaldarsi notevolmente.
- ▶ **In caso di danni o di utilizzo improprio della batteria eBike, vi è il rischio di fuoriuscita di vapori. Far entrare aria fresca nell'ambiente e rivolgersi a un medico in caso di malessere.** I vapori possono irritare le vie respiratorie.
- ▶ **La batteria per eBike non andrà ricaricata senza sorveglianza.**
- ▶ **È vietato l'utilizzo del caricabatteria a bambini al di sotto degli 8 anni di età. I bambini a partire dagli 8 anni di età e le persone che, a causa di ridotte capacità fisiche, sensoriali o mentali, o che, per mancanza di esperienza o conoscenza, non siano in grado di utilizzare in sicurezza il caricabatteria, dovranno utilizzarlo solo sotto supervisione o in base a istruzioni ricevute da parte di una persona responsabile, a condizione che ne comprendano i rischi connessi. Sorvegliare i bambini durante l'utilizzo, la pulizia e la manutenzione. I bambini non dovranno giocare con il caricabatteria.** In caso contrario, vi è pericolo di utilizzo errato e di lesioni.
- ▶ Sul lato inferiore del caricabatteria sono riportati i dati tecnici in inglese (contrassegnati con il numero **(4)** nell'illustrazione alla pagina con rappresentazione grafica) con il seguente contenuto:

Utilizzare ESCLUSIVAMENTE con batterie al litio BOSCH!

eBike Battery Charger BPC3200
2A Charger
EB12.110.016
Input: 220-240V~ 50-60Hz 1.0A
Output: 36V= 2A
Made in China
Robert Bosch GmbH
72757 Reutlingen Germany



Use ONLY with BOSCH Li-Ion batteries

eBike Battery Charger BPC3400**4A Charger****EB12.110.001**

Input: 220-240 V ~ 50-60 Hz 1.65 A

Output: 36 V== 4 A

Made in Vietnam

Robert Bosch GmbH

72757 Reutlingen, Germany

Li-Ion

Use ONLY with BOSCH Li-Ion batteries

**eBike Battery Charger BPC3403****4A Charger****EB12.110.01F**

Input: 220-240 V ~ 50-60 Hz 1.65 A

Output: 36 V== 4 A

Made in Vietnam

Robert Bosch GmbH

72757 Reutlingen, Germany

Li-Ion

Use ONLY with BOSCH Li-Ion batteries



Descrizione del prodotto e dei servizi forniti

Utilizzo conforme

Oltre alle funzioni qui illustrate, è possibile in qualsiasi momento che vengano introdotte modifiche al software, al fine di eliminare eventuali errori o di modificare le funzionalità.

Le stazioni di ricarica per eBike Bosch sono destinate esclusivamente alla ricarica di batterie per eBike Bosch e non andranno utilizzate per altri scopi.

I caricabatteria Bosch per eBike qui rappresentati sono compatibili con le batterie eBike Bosch della generazione di sistema **the smart system (il sistema intelligente)**.

Caricare le eBike della generazione di sistema **the smart system (il sistema intelligente)** con un supporto fino a **45 km/h** esclusivamente con il caricabatteria BPC3403.

Componenti illustrati

La numerazione dei componenti illustrati nelle figure è riferita alle rappresentazioni sulle pagine con rappresentazione grafica all'inizio delle istruzioni.

Alcune illustrazioni nelle presenti Istruzioni per l'uso potranno presentare lievi differenze, in base all'equipaggiamento dell'eBike ed alle condizioni effettive.

- (1) Caricabatteria
- (2) Presa dell'apparecchio
- (3) Connettore dell'apparecchio
- (4) Indicazioni di sicurezza caricabatteria
- (5) Connettore di ricarica
- (6) Presa per connettore di ricarica
- (7) PowerPack
- (8) Tasto On/Off batteria eBike
- (9) Indicatore di funzionamento e del livello di carica
- (10) Copertura presa di ricarica
- (11) Batteria per montaggio su portapacchi

Dati tecnici

Caricabatteria		2A Charger	4A Charger
Codice prodotto		BPC3200	BPC3400 BPC3403
Tensione di ingresso	V	220-240	220-240
Frequenza	Hz	50-60	50-60
Tensione di carica della batteria	V	36	36
Corrente di carica (max.)	A	2	4
Tempo di ricarica da 0 al 100% a temperatura ambiente			
- Tempo di ricarica PowerPack 400 circa ^{A)}	h	6	3,5
- Tempo di ricarica PowerTube 625 circa ^{A)}	h	9,3	5,4
- Tempo di ricarica PowerTube 800 circa ^{A)}	h	12,4	6,9

Caricabatteria		2A Charger	4A Charger
Temperatura di esercizio	°C	0 ... 40	0 ... 40
Temperatura di magazzino	°C	10 ... 40	10 ... 40
Peso, circa	kg	0,53	0,7
Grado di protezione		IP40 ^{B)}	IP40 ^{B)}

A) I tempi di ricarica di altre batterie eBike sono reperibili sul sito web: www.bosch-ebike.com.

B) Solo per uso in ambienti interni

I dati sono validi per una tensione nominale [U] di 230 V. In caso di tensioni differenti e di versioni per Paesi specifici, tali dati potranno variare.

Utilizzo

Messa in funzione

Collegamento del caricabatteria alla rete elettrica (vedere Fig. A)

► **Attenersi alla tensione di rete!** La tensione della rete elettrica deve corrispondere ai dati indicati sulla targhetta di identificazione del caricabatteria.

Innestare il connettore dell'apparecchio (3) del cavo di rete nella relativa presa (2) sul caricabatteria.

Collegare il cavo di rete (specifico del Paese d'impiego) alla rete elettrica.

Ricarica della batterie eBike rimossa (vedere fig. B)

Disattivare la batteria eBike e prelevarla dal relativo supporto dell'eBike. A questo proposito, leggere e rispettare le istruzioni per l'uso della batteria eBike.

► **Posizionare la batteria eBike esclusivamente su superfici pulite.** Evitare, in particolare, l'umidità e la presenza di sporco sulla presa di ricarica e sui contatti, ad es. sabbia o terra.

Innestare il connettore di ricarica (5) del caricabatteria nella presa di ricarica (6) sulla batteria eBike.

Ricarica della batterie eBike sulla bicicletta (vedere figg. C–E)

Pulire la copertura della presa di carica (10). Evitare, in particolare, l'umidità e la presenza di sporco sulla presa di ricarica e sui contatti, ad es. sabbia o terra. Vale in particolare per le batterie eBike installate fisse.

Sollevare la copertura della presa di carica (10) ed innestare il connettore di ricarica (5) nella presa di carica (6).

► **Dato il riscaldamento della stazione di ricarica durante la ricarica stessa, sussiste rischio d'incendio. Ricaricare le batterie eBike sulla eBike esclusivamente se asciutte e dove non vi sia rischio d'incendio.** A questo proposito, leggere e rispettare le istruzioni per l'uso della batteria eBike.

Procedura di ricarica

La procedura di ricarica inizia non appena il caricabatteria, unitamente alla batteria eBike o alla presa di ricarica sulla eBike, viene collegato alla rete elettrica.

Avvertenza: la ricarica sarà possibile soltanto se la temperatura della batteria per eBike si troverà nel campo ammesso per la ricarica stessa.

Avvertenza: le prestazioni di ricarica possono ridursi in caso di surriscaldamento della batteria dell'eBike e/o del caricabatteria.

Avvertenza: durante la ricarica, il propulsore verrà disattivato.

La batteria dell'eBike può essere ricaricata con o senza display. Senza display, è possibile osservare la procedura di ricarica tramite l'indicatore del livello di carica (9) ed eventualmente tramite l'unità di comando.

Il livello di carica viene visualizzato dall'apposito indicatore (9) sulla batteria dell'eBike, tramite l'unità di comando ed eventualmente sul display.

Durante la procedura di ricarica, si accenderanno i LED dell'indicatore del livello di carica (9) sulla batteria stessa. Ciascun LED acceso con luce fissa corrisponde a circa il 20 % di ricarica; il LED lampeggiante indica il successivo 20 % in fase di ricarica.

Non appena la batteria dell'eBike è completamente carica, i LED si spengono immediatamente e il display si disattiva. A questo punto, l'operazione di ricarica viene terminata. Premendo il tasto On/Off (8) sulla batteria dell'eBike, per 5 secondi si potrà visualizzare il livello di carica.

Scollegare il caricabatteria dalla rete elettrica e la batteria dell'eBike dal caricabatteria.

L'eBike e la batteria dell'eBike si spengono automaticamente quando vengono scollegati dal caricabatteria.

Avvertenza: se la batteria è stata ricaricata sulla eBike, al termine della procedura di ricarica coprire con cura la presa di ricarica (6) con l'apposita copertura (10), per evitare infiltrazioni di sporco o di acqua.

Se il caricabatteria non viene scollegato dalla batteria eBike successivamente alla ricarica, dopo alcune ore il caricabatteria si riattiva, verifica il livello di carica della batteria eBike e, all'occorrenza, avvia nuovamente la procedura di ricarica.

Utilizzo di due batterie eBike per una eBike (opzionale)

Il produttore di biciclette può equipaggiare un'eBike anche con due batterie.

Se si desidera utilizzare con una sola batteria un'eBike destinata all'uso con due batterie eBike, coprire i contatti della fessura libera con il tappo di copertura per proteggere i contatti dalla corrosione e dallo sporco. Per qualsiasi domanda per maggiori informazioni, rivolgersi a un'officina specializzata.

Procedura di ricarica in caso di impiego di due batterie eBike





Se a una eBike sono collegate due batterie eBike, è possibile caricare entrambe le batterie eBike tramite la presa di ricarica. Dapprima viene caricata la batteria eBike più scarica e portata allo stato dell'altra batteria. Quindi entrambe le batterie eBike verranno ricaricate parallelamente in modo completo.

Prelevando le batterie eBike dai relativi supporti, sarà possibile ricaricarle singolarmente ogni batteria eBike (non applicabile alle batterie integrate).

Se è installata una batteria PowerMore, la presa di carica è occupata dal cavo della batteria PowerMore. Caricare le batterie eBike una dopo l'altra.

Anomalie – Cause e rimedi

Avvertenza: per la batterie eBike installata in modo permanente, è possibile visualizzare gli errori esistenti nell'app **eBike Flow**. Seguire le istruzioni fornite nell'app **eBike Flow**.

Causa	Rimedio
 <p>Batteria eBike difettosa</p>	<p>Due LED lampeggianti sulla batteria eBike.</p> <p>Rivolgersi a un'officina specializzata.</p>
 <p>Batteria eBike troppo calda o troppo fredda</p>	<p>Tre LED lampeggianti sulla batteria eBike.</p> <p>Scollegare la batteria eBike dal caricabatteria finché non viene raggiunto il campo di temperatura di ricarica ammesso.</p> <p>Collegare nuovamente la batteria eBike al caricabatteria solamente quando lo stesso avrà raggiunto la temperatura di ricarica ammessa.</p>
 <p>Il caricabatteria non esegue la ricarica.</p>	<p>Un LED sulla batteria eBike lampeggia.</p> <p>Rivolgersi a un'officina specializzata.</p>
 <p>Il caricabatteria non esegue la ricarica.</p>	<p>Nessun LED lampeggiante (in base al livello di carica della batteria eBike, uno o più LED accesi con luce fissa).</p> <p>Rivolgersi a un'officina specializzata.</p>
<p>Procedura di ricarica impossibile (nessuna indicazione sulla batteria eBike)</p>	
Connettore non innestato correttamente	Controllare tutti i collegamenti ad innesto.
Contatti sulla batteria eBike sporchi	Pulire accuratamente i contatti sulla batteria eBike.
Presa, cavo o caricabatteria difettosi	Controllare la tensione di rete e far controllare il caricabatteria da un'officina specializzata.
Batteria eBike difettosa	Rivolgersi a un'officina specializzata.

Manutenzione ed assistenza

Manutenzione e pulizia

In caso di guasto al caricabatteria, rivolgersi a un'officina specializzata.

Pulire il caricabatteria con un panno asciutto.

Servizio Assistenza Clienti e Consulenza Tecnica

Per qualsiasi domanda riguardo all'eBike e ai relativi componenti, rivolgersi a un'officina specializzata.

I dati di contatto delle officine specializzate sono disponibili sul sito web www.bosch-ebike.com.



Informazioni dettagliate in merito ai componenti dell'eBike ed alle relative funzioni sono riportate nel Bosch eBike Help Center.

Smaltimento e sostanze contenute nei prodotti

Le indicazioni relative alle sostanze contenute nei prodotti sono consultabili al seguente link:

www.bosch-ebike.com/en/material-compliance.

Non gettare le eBikes, né i relativi componenti, nei rifiuti domestici.

La restituzione al rivenditore è possibile se quest'ultimo si offre di ritirare il prodotto volontariamente o se è obbligato per legge a farlo. Osservare le relative normative nazionali.



I singoli componenti dell'eBike, gli accessori e gli imballaggi devono essere riciclati nel rispetto dell'ambiente.

Assicurarsi personalmente che su questi componenti dell'eBike non siano più presenti dati personali.

Le batterie che possono essere rimosse dai componenti dell'eBike senza essere distrutte devono essere rimosse già prima dello smaltimento e sottoposte ad apposita raccolta differenziata.



In conformità al Regolamento (UE)

2023/1542, gli apparecchi elettrici non più utilizzabili e le batterie/pile difettose o usate devono essere raccolti separatamente e riciclati nel rispetto dell'ambiente.

La raccolta differenziata dei dispositivi elettrici ha lo scopo di smistare preliminarmente e in purezza le sostanze e supporta un trattamento e un riciclaggio conformi delle materie prime, rispettando così le persone e l'ambiente.



Con riserva di modifiche tecniche.

Veiligheidsaanwijzingen



Lees alle veiligheidsaanwijzingen en instructies.

Het niet naleven van de veiligheidsaanwijzingen en instructies kan elektrische

schokken, brand en/of zware verwondingen veroorzaken.

Bewaar alle veiligheidsaanwijzingen en instructies voor de toekomst.

Het in deze gebruiksaanwijzing gebruikte begrip **oplaadapparaat** heeft betrekking op alle originele Bosch oplaadapparaten van de systeemgeneratie **the smart system (het smart systeem)**.

Het in deze gebruiksaanwijzing gebruikte begrip **eBike-accu** heeft betrekking op alle originele Bosch eBike-accu's van de systeemgeneratie **the smart system (het smart systeem)**.

- ▶ **Lees de veiligheidsaanwijzingen en instructies in alle gebruiksaanwijzingen van de eBike-componenten en in de gebruiksaanwijzing van uw eBike, en volg deze op.**
- ▶ **Het oplaadapparaat biedt geen bescherming tegen binnendringend water.** Gebruik het oplaadapparaat daarom alleen in droge ruimtes.



Houd het oplaadapparaat absoluut uit de buurt van regen of natheid.

Let vooral op druiptwater van uw eBike, bijv. door regen of sneeuw. Bij het binnendringen van water in een oplaadapparaat bestaat het risico van een elektrische schok.

- ▶ **Sluit de oplaadbus na het opladen op de eBike zorgvuldig met de afdekking af.** Op deze manier wordt gewaarborgd dat er geen vuil of water binnendringt.
- ▶ **Laad uitsluitend voor eBikes goedgekeurde Bosch Li-Ion-accu's vanaf een capaciteit van 6,7 Ah (vanaf 20 accucellen) op. De accuspanning moet bij de accuspanning van het oplaadapparaat passen. Laad uitsluitend oplaadbare accu's op.** Anders bestaat er brand- en explosiegevaar.
- ▶ **Houd het oplaadapparaat schoon.** Door vervuiling bestaat er gevaar voor een elektrische schok.

- ▶ **Vermijd overmatige belasting op de apparaatbus en de apparaatstekker.** Het oplaadapparaat kan daardoor onbruikbaar worden.
- ▶ **Controleer vóór elk gebruik oplaadapparaat, kabel en stekker. Let erop dat stekker en oplaadbus aan het begin van het oplaadproces droog zijn. Gebruik het oplaadapparaat niet, als u beschadigingen vaststelt. Open het oplaadapparaat niet.** Beschadigde oplaadapparaten, kabels en stekkers verhogen het risico van een elektrische schok.
- ▶ **Gebruik het oplaadapparaat en de eBike-accu niet op een licht ontvlambare ondergrond (bijv. papier, textiel enz.) of in een brandbare omgeving.** Vanwege de bij het opladen optredende verwarming van het oplaadapparaat bestaat brandgevaar.
- ▶ **Wees voorzichtig, wanneer u het oplaadapparaat tijdens het opladen aanraakt. Draag werkhandschoenen.** Het oplaadapparaat kan vooral bij hoge omgevingstemperaturen zeer heet worden.
- ▶ **Bij beschadiging of verkeerd gebruik van de eBike-accu kunnen dampen ontsnappen. Zorg voor de aanvoer van frisse lucht en zoek bij klachten een arts op.** De dampen kunnen de luchtwegen irriteren.
- ▶ **De eBike-accu mag niet zonder toezicht geladen worden.**
- ▶ **Kinderen jonger dan 8 jaar mogen het oplaadapparaat niet gebruiken. Kinderen vanaf 8 jaar en personen die op grond van hun fysieke, zintuiglijke of geestelijke vermogens, hun onervarenheid of hun gebrek aan kennis niet in staat zijn het oplaadapparaat veilig te bedienen, mogen het oplaadapparaat niet zonder toezicht of instructie door een verantwoordelijke persoon gebruiken, mits gewaarborgd is dat ze de daarmee gepaard gaande gevaren begrijpen. Houd toezicht op kinderen bij gebruik, reiniging en onderhoud. Kinderen mogen niet met het oplaadapparaat spelen. Anders bestaat er gevaar voor verkeerde bediening en verwondingen.**
- ▶ Aan de onderkant van het oplaadapparaat bevindt zich informatie over technische gegevens in het Engels (in de weergave op de pagina met afbeeldingen aangegeven met nummer **(4)**) en met de volgende inhoud:

UITSLUITEND gebruiken met BOSCH Lithium-Ion-accu's!

eBike Battery Charger BPC3200
2A Charger
EB12.110.016
Input: 220-240V~ 50-60Hz 1.0A
Output: 36V= 2A
Made in China
Robert Bosch GmbH
72757 Reutlingen Germany



Use ONLY with BOSCH Li-Ion batteries

eBike Battery Charger BPC3400

4A Charger

EB12.110.001

Input: 220-240 V ~ 50-60 Hz 1.65 A

Output: 36 V== 4 A

Made in Vietnam

Robert Bosch GmbH

72757 Reutlingen, Germany

Li-Ion

Use ONLY with BOSCH Li-Ion batteries



eBike Battery Charger BPC3403

4A Charger

EB12.110.01F

Input: 220-240 V ~ 50-60 Hz 1.65 A

Output: 36 V== 4 A

Made in Vietnam

Robert Bosch GmbH

72757 Reutlingen, Germany

Li-Ion

Use ONLY with BOSCH Li-Ion batteries



Beschrijving van product en werking

Beoogd gebruik

Naast de hier weergegeven functies kan het zijn dat op elk moment softwarewijzigingen voor het verhelpen van fouten en voor functiewijzigingen geïmplementeerd worden.

De Bosch eBike-oplaadapparaten zijn uitsluitend bestemd voor het opladen van Bosch eBike-accu's en mogen niet voor andere doeleinden gebruikt worden.

De hier afgebeelde Bosch eBike-oplaadapparaten zijn compatibel met de Bosch eBike-accu's van de systeemgeneratie **the smart system (het smart systeem)**.

Laad de eBikes van de systeemgeneratie **the smart system (het smart systeem)** met een ondersteuning tot **45 km/h** uitsluitend met het oplaadapparaat BPC3403 op.

Afgebeelde componenten

De nummering van de afgebeelde componenten heeft betrekking op de weergaven op de pagina's met afbeeldingen aan het begin van de gebruiksaanwijzing.

Technische gegevens

Oplaadapparaat		2A Charger	4A Charger
Productnummer		BPC3200	BPC3400 BPC3403
Ingangsspanning	V	220–240	220–240
Frequentie	Hz	50–60	50–60
Accu-laadspanning	V	36	36
Laadstroom (max.)	A	2	4
Oplaadtijd 0 tot 100 % bij kamertemperatuur			
– Oplaadtijd PowerPack 400 ca. ^{A)}	h	6	3,5
– Oplaadtijd PowerTube 625 ca. ^{A)}	h	9,3	5,4
– Oplaadtijd PowerTube 800 ca. ^{A)}	h	12,4	6,9

Sommige weergaven in deze gebruiksaanwijzing kunnen, afhankelijk van de uitrusting van uw eBike, in geringe mate afwijken van de werkelijke omstandigheden.

- (1) Oplaadapparaat
- (2) Apparaataansluiting
- (3) Apparaatstekker
- (4) Veiligheidsaanwijzingen oplaadapparaat
- (5) Oplaadstekker
- (6) Aansluitbus voor oplaadstekker
- (7) PowerPack
- (8) Aan/uit-toets eBike-accu
- (9) Werkings- en oplaadaanduiding
- (10) Afdekking oplaadbus
- (11) Bagagedrageraccu

Oplaadapparaat		2A Charger	4A Charger
Gebruikstemperatuur	°C	0 ... 40	0 ... 40
Opslagtemperatuur	°C	10 ... 40	10 ... 40
Gewicht, ca.	kg	0,53	0,7
Beschermklasse		IP40 ^{B)}	IP40 ^{B)}

A) Oplaadtijden van andere eBike-accu's vindt u op de website: www.bosch-ebike.com.

B) Alleen voor binnen

De gegevens gelden voor een nominale spanning [U] van 230 V. Bij afwijkende spanningen en in landspecifieke uitvoeringen kunnen deze gegevens variëren.

Gebruik

Ingebruikname

Oplaadapparaat op het elektriciteitsnet aansluiten (zie afbeelding A)

► **Let op de netspanning!** De spanning van de stroombron moet overeenkomen met de gegevens op het typeplaatje van het oplaadapparaat.

Steek de apparaatstekker (3) van het netsnoer in de apparaataansluiting (2) op het oplaadapparaat.

Sluit het netsnoer (verschilt per land) op het elektriciteitsnet aan.

Laden van de weggenomen eBike-accu (zie afbeelding B)

Schakel de eBike-accu uit en neem deze uit de houder op de eBike. Lees hiervoor de gebruiksaanwijzing van de eBike-accu en neem deze in acht.

► **Zet de eBike-accu alleen op een schone ondergrond neer.** Vermijd natheid en vervuiling van de oplaadbus en van de contacten, bijv. door zand of aarde.

Steek de oplaadstekker (5) van het oplaadapparaat in de oplaadbus (6) op de eBike-accu.

Laden van de eBike-accu op de eBike (zie afbeeldingen C–E)

Reinig de afdekking van de oplaadbus (10). Vermijd natheid en vervuiling van de oplaadbus en van de contacten, bijv. door zand of aarde. Dat geldt met name voor vast gemonteerde eBike-accu's.

Til de afdekking van de oplaadbus (10) op en steek de oplaadstekker (5) in de oplaadbus (6).

► **Door verwarming van het oplaadapparaat bij het opladen bestaat brandgevaar. Laad de eBike-accu's op de eBike alleen in droge toestand en op een brandveilige plaats.** Lees hiervoor de gebruiksaanwijzing van de eBike-accu en neem deze in acht.

Laadprocedure

Het laden begint, zodra het oplaadapparaat met de eBike-accu of de oplaadbus op de eBike en het elektriciteitsnet verbonden is.

Aanwijzing: Het laden is alleen mogelijk, wanneer de temperatuur van de eBike-accu zich in het toegestane laadtemperatuurbereik bevindt.

Aanwijzing: Het laadvermogen kan bij een te sterke verwarming van de eBike-accu en/of van het oplaadapparaat verminderd worden.

Aanwijzing: Tijdens het laden wordt de aandrijfseenheid gedeactiveerd.

Het laden van de eBike-accu is met en zonder display mogelijk. Zonder display kan het laden alleen op de oplaadaanduiding (9) en eventueel op de bedieningseenheid gecontroleerd worden.

De laadtoestand wordt met de oplaadaanduiding (9) op de eBike-accu, op de bedieningseenheid en eventueel op het display weergegeven.

Tijdens het laden branden de LED's van de oplaadaanduiding (9) op de eBike-accu. Elke permanent brandende LED komt overeen met ongeveer 20 % capaciteit oplading. De knippende LED geeft het opladen van de volgende 20 % aan.

Is de eBike-accu volledig geladen, dan gaan de LED's onmiddellijk uit en het display wordt uitgeschakeld. Het laden wordt beëindigd. Door op de aan/uit-toets (8) op de eBike-accu te drukken kan de laadtoestand gedurende 5 seconden weergegeven worden.

Koppel het oplaadapparaat los van het elektriciteitsnet en de eBike-accu of de eBike van het oplaadapparaat.

eBike en eBike-accu schakelen na het loskoppelen van het oplaadapparaat automatisch uit.

Aanwijzing: Wanneer u op de eBike heeft opgeladen, sluit dan na het laden de oplaadbus (6) zorgvuldig met de afdekking (10), zodat er geen vuil of water kan binnendringen.

Als het oplaadapparaat na het laden niet van de eBike-accu losgekoppeld wordt, dan schakelt het oplaadapparaat na een paar uur opnieuw in, controleert de laadtoestand van de eBike-accu en begint eventueel opnieuw met opladen.

Gebruik van twee eBike-accu's voor één eBike (optioneel)

Een eBike kan door de fietsfabrikant ook met twee eBike-accu's uitgerust worden.

Wanneer u een eBike die voor twee eBike-accu's bestemd is, slechts met één eBike-accu wilt gebruiken, dek dan de contacten van de vrije aansluiting met het afdekkapje af om de contacten tegen corrosie en vervuiling te beschermen. Neem bij vragen en voor meer informatie contact op met een gespecialiseerde fietsenmaker.

Laadprocedure bij twee aangebrachte eBike-accu's





Als op een eBike twee eBike-accu's zijn aangebracht, kunt u beide eBike-accu's via de oplaadbus opladen. Eerst wordt de eBike-accu die het leegst is, opgeladen naar de toestand van de andere accu. Vervolgens worden beide eBike-accu's parallel helemaal opgeladen.

Wanneer u de eBike-accu's uit de houders neemt, dan kunt u elke eBike-accu afzonderlijk blijven opladen (geldt niet voor vast gemonteerde eBike-accu's).

Bij de montage van PowerMore-accu is de oplaadbus bezet door de kabel van de PowerMore-accu. Laad de eBike-accu's na elkaar op.

Fouten – oorzaken en verhelpen

Aanwijzing: Voor de vast gemonteerde eBike-accu kunt u de aanwezige fouten in de app **eBike Flow** bekijken. Handel overeenkomstig de instructies die in de app **eBike Flow** staan vermeld.

Oorzaak	Verhelpen
 <p>eBike-accu defect</p>	<p>Twee LED's op de eBike-accu knipperen.</p> <p>Neem contact op met een gespecialiseerde fietsenmaker.</p>
 <p>eBike-accu te warm of te koud</p>	<p>Drie LED's op de eBike-accu knipperen.</p> <p>Koppel de eBike-accu los van het oplaadapparaat tot het laadtemperatuurbereik bereikt is.</p> <p>Sluit de eBike-accu pas weer op het oplaadapparaat aan, wanneer deze de toegestane oplaadtemperatuur heeft bereikt.</p>
 <p>Het oplaadapparaat laadt niet.</p>	<p>Een LED op de eBike-accu knippert.</p> <p>Neem contact op met een gespecialiseerde fietsenmaker.</p>
 <p>Het oplaadapparaat laadt niet.</p>	<p>Geen LED knippert (afhankelijk van de laadtoestand van de eBike-accu branden een of meer LED's continu).</p> <p>Neem contact op met een gespecialiseerde fietsenmaker.</p>
Geen opladen mogelijk (geen aanduiding op eBike-accu)	
Stekker niet correct ingestoken	Controleer alle steekverbindingen.
Contacten van eBike-accu vuil	Reinig de contacten op de eBike-accu voorzichtig.
Stopcontact, kabel of oplaadapparaat defect	Controleer de netspanning, laat het oplaadapparaat door de gespecialiseerde fietsenmaker controleren.
eBike-accu defect	Neem contact op met een gespecialiseerde fietsenmaker.

Onderhoud en service

Onderhoud en reiniging

Mocht het oplaadapparaat niet meer werken, neem dan contact op met een gespecialiseerde fietsenmaker.

Reinig het oplaadapparaat met een droge doek.

Klantenservice en gebruiksadvisies

Neem bij alle vragen over de eBike en zijn componenten contact op met een gespecialiseerde fietsenmaker.

Contactgegevens van de gespecialiseerde fietsenmakers vindt u op de internetpagina www.bosch-ebike.com.



Meer informatie over de eBike-componenten en hun functies vindt u in het Bosch eBike Help Center.

Afvoer en stoffen in producten

Informatie over stoffen in producten vindt u onder de volgende link: www.bosch-ebike.com/en/material-compliance.

Gooi eBikes en hun componenten niet bij het huisvuil!

Teruggave in de handel is mogelijk voor zover deze de terugname vrijwillig aanbiedt of hiertoe wettelijk verplicht is. Neem daarbij goed nota van de nationale voorschriften.



De afzonderlijke eBike-componenten zoals accessoires en verpakkingen moeten op een voor het milieu verantwoorde wijze worden gerecycled.

Zorg er zelf voor dat zich geen persoonsgegevens meer op deze eBike-componenten bevinden.

Batterijen die niet-destructief uit de eBike-componenten kunnen worden genomen, moeten vóór de afvoer zelf verwijderd en naar een apart inzamelpunt voor batterijen gebracht worden.



Conform de verordening (EU) 2023/1542 moeten afgedankte elektrische en elektronische apparatuur en defecte of verbruikte accu's/batterijen apart ingezameld en op een voor het milieu verantwoorde wijze worden gerecycled.

Het apart inzamelen van elektrische apparaten is bedoeld voor een zuivere voorsortering en ondersteunt een correcte behandeling en terugwinning van de grondstoffen. Op deze manier worden mens en milieu gespaard.



Wijzigingen voorbehouden.

