

Eagle AXS™



USER MANUAL

Eagle AXS Systems
User Manual

Podręcznik użytkownika
systemów Eagle AXS

Eagle AXS
시스템 사용 설명서

Brugervejledning til
Eagle AXS-systemer

Uživatelská příručka
k systémům Eagle AXS

Руководство пользователя
систем Eagle AXS

Manual de utilizare sisteme
Eagle AXS

Εγχειρίδιο χρήστη συστημάτων
Eagle AXS

SAFETY INSTRUCTIONS

You must read and understand the safety and warranty document before proceeding with installation. Improperly installed components are extremely dangerous and can result in severe and/or fatal injuries. If you have any questions on the installation of these parts, consult a qualified bicycle mechanic. This document is also available on www.sram.com.

UWAGI DOTYCZĄCE BEZPIECZEŃSTWA

Przed rozpoczęciem montażu musisz zapoznać się z dokumentem omawiającym zasady bezpieczeństwa i gwarancję. Niewłaściwie zainstalowane komponenty są bardzo niebezpieczne i mogą spowodować poważne i/lub śmiertelne obrażenia. W przypadku pytań dotyczących montażu tych elementów skonsultuj się z wykwalifikowanym mechanikiem rowerowym. Dokument ten jest również dostępny na stronie www.sram.com.

안전 지침

설치를 진행하기 전에 안전 및 보증 안내서를 반드시 읽고 숙지해야 합니다. 부적절하게 설치된 구성품은 매우 위험하며 심한 그리고/또는 치명적인 부상을 초래할 수 있습니다. 부품 설치에 관하여 궁금한 사항이 있는 경우 전문 자전거 정비사에게 문의하시기 바랍니다. 이 문서는 www.sram.com에서도 찾아볼 수 있습니다.

INSTRUKTIONER VEDR. SIKKERHED

Læs og forstå dokumentet vedrørende sikkerhed og garantier, før du forsætter med monteringen. Forkert monterede dele er ekstremt farlige og kan medføre alvorlige og/eller dødelige personskader. Hvis du har spørgsmål vedrørende monteringen af disse dele, skal du spørge en kvalificeret cykelmekaniker. Dette dokument findes også på www.sram.com.

BEZPEČNOSTNÍ POKYNY

Před montáží je nutné si přečíst dokument s bezpečnostními a záručními informacemi a porozumět jeho obsahu. Nesprávně nainstalované součásti jsou velmi nebezpečné a mohou zapříčinit závažná, nebo dokonce smrtelná zranění. V případě jakýchkoli dotazů ohledně montáže těchto dílů se obraťte na kvalifikovaného mechanika jízdních kol. Tento dokument je rovněž k dispozici na webových stránkách www.sram.com.

ПРАВИЛА БЕЗОПАСНОСТИ

Перед установкой необходимо внимательно ознакомиться с информацией о технике безопасности и гарантиях. Неправильно установленные компоненты крайне опасны и могут привести к серьезным и/или смертельным травмам. Если у вас есть вопросы по поводу установки этих деталей, обратитесь к квалифицированному механику по ремонту велосипедов. Данный документ также доступен на сайте www.sram.com.

INSTRUCȚIUNI DE SECURITATE

Înainte de a începe instalarea trebuie să citiți și să înțelegeți documentul privind securitatea și garanția. Componentele montate incorect sunt extrem de periculoase și pot cauza accidente grave și/sau chiar mortale. Pentru întrebări referitoare la montarea acestor piese consultați un mecanic de biciclete calificat. Acest document este disponibil și la www.sram.com.

ΟΔΗΓΙΕΣ ΑΣΦΑΛΕΙΑΣ

Πρέπει να διαβάσετε και να κατανοήσετε το έγγραφο ασφάλειας και εγγύησης πριν προχωρήσετε με την τοποθέτηση. Εξαρτήματα που δεν έχουν τοποθετηθεί σωστά είναι εξαιρετικά επικίνδυνα και μπορούν να οδηγήσουν σε σοβαρούς ή/και θανάσιμους τραυματισμούς. Αν έχετε οποιοσδήποτε ερωτήσεις σχετικά με την τοποθέτηση των εξαρτημάτων αυτών, συμβουλευτείτε έναν επαγγελματία μηχανικό ποδηλάτων. Το έγγραφο αυτό είναι επίσης διαθέσιμο στη διεύθυνση www.sram.com.

NOTICE

This manual is a complete system installation guide, from unboxing each component to heading out for a ride. Complete the installation and setup in the order described in the manual. Do not begin a new section before completing the previous sections. AXS components are only compatible with other AXS components. Consult the *Compatibility Map AXS Components* for compatibility information. Consult www.sram.com/service whenever a separate manual is referenced in this document.

BEMÆRK

Denne vejledning er en komplet vejledning til systemmontering, lige fra udpakning af hver del til at cykle en tur. Udfør monteringen og opsætningen i den rækkefølge, der er beskrevet i vejledningen. Start ikke på et nyt afsnit, før du har gennemført de forrige afsnit. AXS-dele er kun kompatible med andre AXS-dele. Se *Compatibility Map AXS Components* for information om kompatibilitet. Se www.sram.com/service når der henvises til en separat vejledning i dette dokument.

NOTĂ

Acest manual este un ghid complet de instalare a sistemului, de la despachetarea componentelor până la punerea în funcțiune a bicicletei. Efectuați instalarea și reglarea în ordinea descrisă în manual. Nu treceți la o secțiune nouă până când nu finalizați secțiunile precedente. Componentele AXS sunt compatibile numai cu alte componente AXS. Pentru informații despre compatibilitate consultați *Compatibility Map AXS Components*. Ori de câte ori în acest document se face trimitere la un manual separat, consultați www.sram.com/service.

UWAGA

Niniejszy podręcznik stanowi kompletną instrukcję montażu systemu od momentu rozpakowania każdego z komponentów do momentu wyruszenia na trasę. Przeprowadź montaż i konfigurację w kolejności określonej w niniejszym podręczniku. Nie rozpoczynaj nowej sekcji przed zapoznaniem się z poprzednimi sekcjami. Komponenty AXS są kompatybilne jedynie z innymi komponentami AXS. Informacje na temat kompatybilności dostępne są na *Compatibility Map AXS Components*. W przypadku odwołań w niniejszym dokumencie do odrębnego podręcznika informacje uzyskać można na stronie www.sram.com/service.

UPOZORNĚNÍ

Tato příručka obsahuje úplný návod k montáži – od vybalení komponent až do okamžiku, kdy vyrazíte na vyjížděku. Při montáži a seřízení dodržujte pořadí kroků popsáné v příručce. Nezačínajte s novou fází, dokud jste nedokončili předchozí fázi. Komponenty AXS jsou kompatibilní pouze s jinými komponentami AXS. Informace o kompatibilitě najdete v dokumentu *Compatibility Map AXS Components*. Narazíte-li v tomto dokumentu na odkaz na samostatnou příručku, najdete ji na stránkách www.sram.com/service.

ΠΡΟΕΙΔΟΠΟΙΗΣΗ

Το παρόν εγχειρίδιο αποτελεί έναν πλήρη οδηγό εγκατάστασης συστήματος, από την αφαίρεση κάθε εξαρτήματος από τη συσκευασία έως την έναρξη μιας ποδηλατικής βόλτας. Ολοκληρώστε την τοποθέτηση και διαμόρφωση με τη σειρά που περιγράφεται στο εγχειρίδιο. Μην ξεκινάτε μια νέα ενότητα πριν ολοκληρώσετε τις προηγούμενες ενότητες. Τα εξαρτήματα AXS είναι συμβατά μόνο με άλλα εξαρτήματα AXS. Ανατρέξτε στον *Χάρτη συμβατότητας για εξαρτήματα AXS* για πληροφορίες συμβατότητας. Συμβουλευτείτε τη διεύθυνση www.sram.com/service οποτεδήποτε αυτό το εγχειρίδιο παραπέμπει σε κάποιο άλλο εγχειρίδιο.

주의

본 설명서는 각 구성품의 개봉부터 라이딩까지의 모든 과정을 다룬 설치 가이드입니다. 설명서에 나온 순서대로 설치 및 설정을 완료하십시오. 이전 섹션을 마치기 전에 새로운 섹션을 시작하지 마십시오. AXS 구성품은 다른 AXS 구성품과만 호환됩니다. 호환성에 대한 정보는 *호환성 지도 AXS 구성품*을 참조하십시오. 본 문서에서 별도의 설명서가 언급될 때는 www.sram.com/service를 참조하십시오.

ПРИМЕЧАНИЕ

В данном руководстве приведены полные сведения об установке системы: от распаковки каждого компонента до начала поездки. Установка и настройка производятся в порядке, описанном в руководстве. Не переходите к следующему разделу, не закончив с предыдущим. Компоненты AXS совместимы только с другими компонентами AXS. Сведения о совместимости см. в документе *Compatibility Map AXS Components*. Если в данном документе упоминается отдельное руководство, см. сайт www.sram.com/service.

Tools and Supplies **8**

Narzędzia i materiały eksploatacyjne
툴과 장치
Værktøj og materialer
Nástroje a pomůcky
Инструменты и расходные материалы
Scule și materiale
Εργαλεία και παρεχόμενα

SRAM AXS App **9**

Aplikacja SRAM AXS
SRAM AXS
SRAM AXS-app
Aplikace SRAM AXS
Приложение SRAM AXS
Aplicația SRAM AXS
Εφαρμογή SRAM AXS

e-MTB/Pedelec Shifting and Multi-shift **12**

e-MTB/Pedelec – zmiana przełożeń i funkcja wielokrotnej zmiany przełożenia (multi-shift)
e-MTB/페달렉 변속 및 멀티 시프트
Gearskift og multi-gearskift med e-MTB/Pedelec
Řazení e-MTB/Pedelec a funkce Multi-shift
Система переключения передач e-MTB/Pedelec и функция Multi-shift
Comutarea e-MTB/Pedelec și Multi-shift
Αλλαγή ταχυτήτων και πολλαπλή αλλαγή ταχυτήτων e-MTB/Pedelec

SRAM AXS Controller **13**

Urządzenie sterujące SRAM AXS
SRAM AXS 컨트롤러
SRAM AXS-kontrol
Контроллер SRAM AXS
Ovladač SRAM AXS
Controlerul SRAM AXS
Ελεγκτής SRAM AXS

SRAM AXS Rear Derailleur **14**

Przerzutka tylna SRAM AXS
SRAM AXS 뒷 드레일러
SRAM AXS-bagskifter
Zadní měnič SRAM AXS
Задний переключатель SRAM AXS
Deraiorul spate SRAM AXS
Πίσω εκτροχιαστής SRAM AXS

SRAM Battery **15**

Akumulator SRAM
SRAM 배터리
SRAM-batteri
Akumulátor SRAM
Батарея SRAM
Bateria SRAM
Μπαταρία SRAM

Battery Charging **16**

Ładowanie akumulatora
배터리 충전
Opladning af batteri
Nabíjení akumulátoru
Зарядка батареи
Încărcarea bateriei
Φόρτιση μπαταρίας

SRAM Battery Installation **17**

Montaż akumulatora SRAM
SRAM 배터리 설치
Montering af SRAM-batteri
Montáž akumulátoru SRAM
Установка батареи SRAM
Instalarea bateriei SRAM
Τοποθέτηση μπαταρίας SRAM

Extension Cord Installation **20**

Montaż przedłużacza
익스텐션 코드 설치
Montering af forlængerledning
Montáž prodlužovacího kabelu
Установка удлинительного шнура
Montarea prelungitorului
Τοποθέτηση καλωδίου επέκτασης

System Pairing **21**

Parowanie systemu
시스템 페어링
Parring af system
Párování systému
Сопряжение в системе
Asocierea sistemului
Δημιουργία ζεύγους συστήματος

AXS Button Functions **24**

Funkcje przycisku AXS
AXS 버튼 기능
AXS-knappens funktioner
Funkce tlačítka AXS
Функции кнопки AXS
Funcțiile butonului AXS
Λειτουργίες κουμπιού AXS

Shifting **25**

Zmiana przełożeń
변속
Gearskift
Řazení
Переключение скоростей
Schimbarea vitezelor
Αλλαγή ταχυτήτων

AXS Button Shifting	26	Eagle X-SYNC 2 Chainrings	34
Zmiany przełożenia przy pomocy przycisku AXS AXS 버튼 변속 AXS-knapskift Řazení tlačítkem AXS Переключение скоростей кнопкой AXS Schimbarea vitezelor cu ajutorul butonului AXS Αλλαγή ταχυτήτων με το κουμπί AXS		Eagle X-SYNC 2 Oval Chainrings	35
Cassette Installation	27	Chain Installation	36
Montaż kasety 카세트 설치 Montering af kassette Montáž kazety Установка кассеты Montarea casetei Τοποθέτηση κασέτας		Montaż łańcucha 체인 설치 Montering af kæde Montáž řetězu Установка цепи Montarea lanțului Τοποθέτηση αλυσίδας	
Crankset Installation	29	Chain Gap Adjustment	40
Montaż zespołu korbowego 크랭크 세트 설치 Montering af kranksæt Montáž středu a klik Установка системы Montarea pedalierului Τοποθέτηση δισκοβραχίονα		Regulacja odległości pomiędzy krążkiem naprężającym a zębatką 체인 간격 조정 Justering af afstand til kæde Seřízení odstupu řetězu Reglarea distanței lanțului Настройка зазора цепи Ρύθμιση κενού αλυσίδας	
Derailleur Installation	30	Chain Gap Adjustment with Gauge	41
Montaż przerzutki 디레일러 설치 Montering af bagskifter Montáž měniče Montarea deraiorului Установка переключателя Τοποθέτηση εκτροχιαστή		Regulacja odległości pomiędzy krążkiem naprężającym a zębatką z użyciem miernika 게이지를 사용해 체인 간격 조정 Justering af kædeafstand med værktøj Seřízení odstupu řetězu s použitím měřidla Регулировка зазора цепи с помощью калибра Reglarea distanței lanțului cu ajutorul sculei Ρύθμιση κενού αλυσίδας με μετρητή	
Chain Sizing	32	Chain Gap Adjustment without Gauge	43
Dopasowanie długości łańcucha 체인 사이징 Mål længden af kæden Určení délky řetězu Dimensionarea lanțului Выбор размера цепи Μέτρηση μεγέθους αλυσίδας		Regulacja odległości pomiędzy krążkiem naprężającym przerzutki a zębatką bez miernika 게이지 없이 체인 간격 조정 Justering af kædeafstand uden værktøj Seřízení odstupu řetězu bez měřidla Настройка зазора цепи без калибра Reglarea distanței lanțului fără ajutorul sculei Ρύθμιση κενού αλυσίδας χωρίς μετρητή	
Full Suspension Bicycles	33	Derailleur Adjustments	44
Rowery z pełnym zawieszeniem 풀 서스펜션 자전거 Rammer med fuld affjedring Celoodpružená jízdní kola Biciclete cu suspensie integrală Двухподвесочные велосипеды Ποδήλατα πλήρους ανάρτησης		Regulacja przerzutki 디레일러 조정 Justering af bagskifter Seřízení měniče Reglarea deraiorului Настройки переключателя Προσαρμογή εκτροχιαστή	

<p>Adjust Limit Screws 46</p> <hr/> <p>Regulacja śrub ograniczających 제한 나사 조정 Justering af grænseskruer Seřízení šroubů dorazů Настройка ограничительных винтов Reglarea șuruburilor de limitare Ρύθμιση βιδών ορίου</p> <p>Fine Tuning 48</p> <hr/> <p>Ostateczna regulacja 미세조정 Finindstilling Jemné nastavení Подстройка Reglajul fin Βελτιστοποίηση</p> <p>AXS Controller Installation 49</p> <hr/> <p>Montaż urządzenia sterującego AXS AXS 컨트롤러 설치 Montering af AXS-kontrol Montáž ovladače AXS Установка контроллера AXS Montarea controlerului AXS Τοποθέτηση ελεγκτή AXS</p> <p>AXS Controller Discrete Clamp 49</p> <hr/> <p>Zacisk Discrete urządzenia sterującego AXS AXS 컨트롤러 Discrete 클램프 Discrete-spændebånd til AXS-kontrol Objímka Discrete ovladače AXS Хомут Discrete для контроллера AXS Colierul Discrete al controlerului AXS Σφιγκτήρας Discrete ελεγκτή AXS</p> <p>MMX Clamp 51</p> <hr/> <p>Zacisk MMX MMX 클램프 MMX-spændebånd Objímka MMX Хомут MMX Colierul MMX Σφιγκτήρας MMX</p> <p>AXS Controller Paddle Change 52</p> <hr/> <p>Zmiana dźwigni urządzenia sterującego AXS AXS 컨트롤러 패들 변경 Skift med AXS-kontrollens greb Výměna páčky ovladače AXS Смена рычага контроллера AXS Schimbarea padelei controlerului AXS Αλλαγή πτερυγίου ελεγκτή AXS</p>	<p>Battery Overview 54</p> <hr/> <p>Informacje o akumulatorze 배터리 개요 Overblik over batteriet Přehled akumulátoru Общие сведения о батарее Bateria Επισκόπηση μπαταρίας</p> <p>Battery Charge LED Indicator 54</p> <hr/> <p>Wskaźnik LED poziomu naładowania 배터리 충전 LED 표시기 LED-indikator for batteriladning Indikátor LED nabití akumulátoru Светодиодный индикатор зарядки батареи Ledul indicator al nivelului de încărcare</p> <p>Controller Battery Replacement 56</p> <hr/> <p>Wymiana baterii urządzenia sterującego 컨트롤러 배터리 교체 Udskiftning af kontrolbatteri Výměna baterie ovladače Замена батареи контроллера Înlocuirea bateriei controlerului Αντικατάσταση μπαταρίας ελεγκτή</p> <p>Maintenance 59</p> <hr/> <p>Konserwacja 유지 보수 Vedligeholdelse Údržba Техническое обслуживание Întreținerea Συντήρηση</p> <p>Storage and Transportation 60</p> <hr/> <p>Składowanie i przewożenie 보관 및 운반 Opbevaring og transport Skladování a přeprava Хранение и транспортировка Depozitarea și transportul Αποθήκευση και μεταφορά</p> <p>Extension Cord Maintenance 61</p> <hr/> <p>Konserwacja przedłużacza 익스텐션 코드 유지 보수 Vedligeholdelse af forlængerledning Údržba prodlužovacího kabelu Обслуживание удлинительного шнура Întreținerea prelungitorului Συντήρηση καλωδίου επέκτασης</p>
--	---

Chain Replacement **62**

Wymiana łańcucha
체인 교체
Udskiftning af kæde
Výměna řetězu
Замена цепи
Înlocuirea lanțului
Αντικατάσταση αλυσίδας

B-Bolt Removal **63**

Demontaž šrubby typu B
B볼트 제거
Fjernelse af B-Bolt
Demontáž B-šroubu
Отсоединение B-болтов
Demontarea șurubului B
Αφαίρεση μπουλονιού B

B-Bolt Installation **64**

Montaž šrubby typu B
B볼트 설치
Montering af B-Bolt
Montáž B-šroubu
Установка B-болта
Montarea șurubului B
Τοποθέτηση μπουλονιού B

Recycling **65**

Recykling
재활용
Genanvendelse
Recyklace
Утилизация
Reciclarea
Ανακύκλωση

Tools and Supplies

Narzędzia i materiały eksploatacyjne
툴과 장치

Værktøj og materialer
Nástroje a pomůcky

Инструменты и расходные материалы

Scule și materiale
Εργαλεία και παρεχόμενα

Highly specialized tools and supplies are required for the installation of your SRAM components. We recommend that you have a qualified bicycle mechanic install your SRAM components.

Do montażu komponentów SRAM wymaga się użycia specjalistycznych narzędzi i materiałów eksploatacyjnych. Zaleca się zlecenie montażu komponentów SRAM wykwalifikowanemu mechanikowi rowerowemu.

SRAM 구성품의 설치를 위해서는 고도로 전문적인 툴과 장치가 필요합니다. 숙련된 전문 자전거 정비사에게 SRAM 구성품 설치를 요청할 것을 권장합니다.

Der kræves meget specielle værktøjer og materialer til montering af dine SRAM-dele. Vi anbefaler, at du får en kvalificeret cykelmekaniker til at montere dine SRAM-dele.

K montáži součástí SRAM jsou potřeba vysoce specializované nástroje a pomůcky. Montáž součástí SRAM doporučujeme přenechat kvalifikovanému mechanikovi jízdních kol.

Для установки компонентов SRAM требуются специальные инструменты и расходные материалы. Мы рекомендуем поручить установку компонентов SRAM квалифицированному механику по ремонту велосипедов.

Pentru montarea componentelor SRAM sunt necesare scule și materiale speciale. Recomandăm ca montarea componentelor SRAM să se facă de un mecanic de biciclete calificat.

Απαιτούνται εξαιρετικά εξειδικευμένα εργαλεία και παρεχόμενα για την τοποθέτηση των εξαρτημάτων SRAM. Συνιστούμε να γίνεται η τοποθέτηση των εξαρτημάτων SRAM από επαγγελματία μηχανικό ποδηλάτων.



	Eagle AXS Chainring Gauge Miernik odległości pomiędzy kółkiem przzerwutki a zębatką kasety Eagle AXS Eagle AXS 체인 간격 게이지	Eagle AXS-værktøj til måling af kædemellemrum Měřidlo odstupu řetězu Eagle AXS Калибр для замера растяжения цепи Eagle AXS	Scula Eagle AXS pentru distanța lanțului Μετρητής απόστασης αλυσίδας Eagle AXS
---	--	--	---

Download the SRAM AXS app, available for free in the app stores, to create your SRAM account, add your components, and customize your SRAM AXS experience.

Through the app, you will also be able to:

- Connect your components via Bluetooth to the SRAM AXS Mobile App.
- Build and personalize multiple bike profiles.
- Monitor bike performance and readiness.
- Customize component behavior to match your riding style.
- Assign custom actions to your controls.

For component customization within the SRAM AXS app, all AXS components must be paired into a single system. Procedures for pairing multiple systems, such as an AXS seatpost and AXS drivetrain, can be found in the [System Pairing](#) section.

For optimal system performance and compatibility make sure you have installed the latest version of the SRAM AXS app and component firmware. Firmware updates are performed through the app.

Download SRAM AXS-appen, der kan fås gratis i app-butikkerne, for at oprette din SRAM-konto, tilføje dine komponenter og tilpasse din SRAM AXS-oplevelse.

Med denne app kan du:

- Forbinde dine komponenter via Bluetooth til SRAM AXS-mobilappen.
- Oprette og tilpasse flere cykelprofiler.
- Overvåge cyklens ydeevne og parathed.
- Tilpasse komponentadfærden, så den matcher din kørestil.
- Tildele brugerdefinerede handlinger til dine styringer.

For tilpasning af komponenter med SRAM AXS-appen skal alle AXS-komponenter parres sammen for at oprette et enkelt system. Procedurer for pairing af flere systemer, såsom en AXS-sadelpind og AXS-drivstreng, kan findes i afsnittet [Systempairing](#).

For at opnå optimal systemydelse og kompatibilitet skal du sørge for at have installeret den seneste version af SRAM AXS-appen og komponentfirmwaren. Firmwareopdateringer udføres gennem appen.

Aplicația SRAM AXS, disponibilă gratuit la magazinele de aplicații, poate fi utilizată pentru a crea un cont propriu SRAM, a adăuga componente și a personaliza experiența SRAM AXS.

Cu ajutorul aplicației va fi posibil să:

- Conectați componentele prin Bluetooth la aplicația mobilă SRAM AXS.
- Creați și să personalizați profiluri de biciclete multiple.
- Monitorizați performanțele și starea bicicletei.
- Personalizați comportamentul componentelor pentru a-l adapta stilului dumneavoastră de mers cu bicicleta.
- Alocați acțiuni personalizate la comenzile pe care le așteți.

Pentru personalizarea componentelor în cadrul aplicației SRAM AXS, toate componentele AXS trebuie să fie asociate într-un singur sistem. Procedurile de asociere a unor sisteme multiple, cum sunt o tijă de șă AXS și un sistem de acționare AXS, pot fi găsite în secțiunea [Asocierea sistemului](#).

Pentru performanțe și compatibilitate optime ale sistemului, asigurați-vă că ați instalat cele mai recente versiuni ale aplicației SRAM AXS și firmware-ului componentelor. Actualizările de firmware sunt efectuate prin intermediul aplicației.

NOTICE

Rear derailleurs with an extension cord must have the e-bike motor powered on when updating firmware. Allowing the e-bike to power off during a firmware update could result in damage to the rear derailleur.

BEMÆRK

Bagskiftere med forlængelsesledning skal have tændt for e-cykelmotoren under opdatering af firmware. Hvis man lader e-cyklen slukke under en firmwareopdatering, kan det resultere i beskadigelse af bagskifteren.

NOTĂ

La actualizarea firmware-ului la deraioarele din spate cu cablu prelungitor, motorul bicicletei electrice trebuie să fie alimentat. Întreruperea alimentării bicicletei electrice în timpul actualizării firmware-ului poate duce la defectarea deraiorului din spate.

Pobierz aplikację SRAM AXS dostępną bezpłatnie w sklepach z aplikacjami i skorzystaj z niej, aby utworzyć swoje konto, dodać swoje komponenty i dostosować ją do swoich potrzeb.

Aplikacja umożliwi także następujące działania:

- Podłączenie komponentów za pośrednictwem Bluetooth do mobilnej aplikacji SRAM AXS.
- Utworzenie i personalizację wielu profili roweru.
- Monitorowanie działania roweru i jego gotowości do użycia.
- Dostosowanie sposobu działania komponentów, aby odpowiadały indywidualnemu stylowi jazdy.
- Przypisanie kontrolkom indywidualnie zdefiniowanych funkcji.

W celu indywidualizacji funkcjonalności poszczególnych komponentów poprzez aplikację SRAM AXS, wszystkie komponenty AXS muszą być sparowane w ramach jednego systemu. Procedury parowania wielu systemów, np. sztycy AXS i napędu AXS, znaleźć można w sekcji [Parowanie systemu](#).

Dla zapewnienia optymalnego działania systemu i kompatybilności upewnij się, że masz zainstalowaną najnowszą wersję aplikacji SRAM AXS i oprogramowania firmware komponentów. Aktualizacji oprogramowania firmware dokonuje się poprzez aplikację.

UWAGA

Podczas aktualizacji oprogramowania sprzętowego w przypadku tylnych przerezutek z przedłużaczem silnik roweru elektrycznego musi być włączony. Wyłączenie roweru elektrycznego podczas aktualizowania oprogramowania sprzętowego może spowodować uszkodzenie tylnej przerezutki.

Stáhněte si aplikaci SRAM AXS, dostupnou zdarma v online obchodech s aplikacemi. V ní si můžete vytvořit osobní účet SRAM, přidávat různé komponenty nebo si přizpůsobit prostředí SRAM AXS.

V aplikaci můžete provádět také následující akce:

- Připojení komponent Bluetooth k mobilní aplikaci SRAM AXS.
- Vytvoření a přizpůsobení více profilů kol.
- Sledování připravenosti a jízdních vlastností kola.
- Individuální přizpůsobení komponent vašemu jízdnímu stylu.
- Přizpůsobení vlastních akcí k ovládacím prvkům.

Aby bylo možné v aplikaci SRAM AXS provést přizpůsobení komponent, musejí být všechny komponenty AXS spárovány v rámci jednoho systému. Postupy pro spárování více systémů, například sedlovky AXS a pohonu AXS, najdete v oddílu [Párování systému](#).

Chcete-li zajistit optimální výkon a kompatibilitu systému, mějte vždy nainstalovanou nejnovější verzi aplikace SRAM AXS a firmwaru komponentů. Aktualizace firmwaru se provádějí v aplikaci.

UPOZORNĚNÍ

U přehazovaček s prodlužovacím kabelem musí být při aktualizaci firmwaru zapnutý motor elektrokola. Vypnutí elektrokola během aktualizace firmwaru by mohlo způsobit poškození přehazovačky.

Κατεβάστε την εφαρμογή SRAM AXS, διαθέσιμη δωρεάν στα καταστήματα εφαρμογών κινητών συσκευών, για να δημιουργήσετε τον λογαριασμό σας SRAM, να προσθέσετε τα εξαρτήματα σας, και για να εξατομικεύσετε την εμπειρία SRAM AXS.

Μέσω της εφαρμογής, θα μπορείτε επίσης να:

- Συνδέετε τα εξαρτήματά σας μέσω Bluetooth με την εφαρμογή για κινητές συσκευές SRAM AXS.
- Συναρμολογείτε και να εξατομικεύετε πολλαπλά προφίλ ποδηλάτων.
- Παρακολουθείτε την απόδοση και την ετοιμότητα του ποδηλάτου.
- Προσαρμόζετε τη συμπεριφορά των εξαρτημάτων για να αντιστοιχεί στο στυλ της ποδηλασίας σας.
- Αντιστοιχείτε προσαρμοσμένες ενέργειες στα χειριστήριά σας.

Για προσαρμογή εξαρτημάτων εντός της εφαρμογής SRAM AXS, πρέπει να δημιουργηθεί ζεύγος όλων των εξαρτημάτων AXS σε ένα ενιαίο σύστημα. Οι διαδικασίες για τη δημιουργία ζεύγους πολλαπλών συστημάτων, όπως λαϊμός σέλας AXS και διάταξη μετάδοσης κίνησης AXS, βρίσκονται στην ενότητα [Δημιουργία ζεύγους συστήματος](#).

Για βέλτιστη απόδοση και συμβατότητα συστήματος, βεβαιωθείτε ότι έχετε εγκαταστήσει την πιο πρόσφατη έκδοση της εφαρμογής SRAM AXS και υλικολογισμικού εξαρτημάτων. Οι ενημερώσεις του υλικολογισμικού εκτελούνται μέσω της εφαρμογής.

ΠΡΟΕΙΔΟΠΟΙΗΣΗ

Οι πίσω εκτροχιαστές με καλώδιο επέκτασης πρέπει να έχουν ενεργοποιημένο το μοτέρ του ηλεκτρικού ποδηλάτου κατά την ενημέρωση του υλικολογισμικού. Η απενεργοποίηση του ηλεκτρικού ποδηλάτου κατά τη διάρκεια μιας ενημέρωσης υλικολογισμικού μπορεί να προκαλέσει βλάβη στον πίσω εκτροχιαστή.

앱 스토어에서 무료로 제공되는 SRAM AXS 앱을 다운로드하여 SRAM 계정을 만들고, 구성품을 추가하고, SRAM AXS 환경을 사용자 지정하세요.

앱을 통해 다음과 같은 작업도 수행할 수 있습니다

- 블루투스를 통해 SRAM AXS 모바일 앱에 구성품 연결
- 다수의 개인 맞춤형 자전거 프로필 생성
- 자전거 성능 및 준비 수준 모니터링
- 주행 스타일에 맞춘 구성품 동작 설정
- 사용자 지정 액션을 컨트롤에 설정

SRAM AXS 앱에서 구성품을 사용자 지정하려면 모든 AXS 구성품을 하나의 시스템에 페어링해야 합니다. AXS 시트 포스트 및 AXS 구동계 같은 여러 시스템을 페어링하는 절차는 [시스템 페어링](#) 섹션에서 확인할 수 있습니다.

시스템 성능과 호환성을 최적화하려면 SRAM AXS 앱과 구성 요소 펌웨어의 최신 버전을 설치해야 합니다. 펌웨어는 앱을 통해 업데이트됩니다.

Загрузите приложение SRAM AXS, которое бесплатно доступно в магазинах приложений, чтобы создать учетную запись, добавить компоненты и индивидуально настроить взаимодействие с SRAM AXS.

С помощью приложения можно делать следующее.

- Подключать компоненты по Bluetooth к мобильному приложению SRAM AXS.
- Создавать и персонализировать несколько профилей велосипеда.
- Вести мониторинг эксплуатационных характеристик и готовности велосипеда.
- Индивидуально настраивать поведение компонентов под свой стиль езды.
- Назначать элементам управления собственные действия.

Для индивидуальной настройки компонентов в приложении SRAM AXS все компоненты AXS должны быть сопряжены в единую систему. Процедуры сопряжения нескольких систем, таких как подседельный штырь AXS и привод AXS, приведены в разделе [Сопряжение системы](#).

Для обеспечения оптимальной работы и совместимости системы установите последнюю версию приложения SRAM AXS и встроенного ПО компонентов. Обновление встроенного ПО выполняется через приложение.

주의

펌웨어를 업데이트할 때 뒷 드레일러에 익스텐션 코드가 연결되어 있다면 e-바이크의 전원이 켜있어야 합니다. 펌웨어 업데이트 시 e-바이크의 전원이 차단되면 뒷 드레일러가 손상될 수 있습니다.

ПРИМЕЧАНИЕ

В случае с задними переключателями с удлинительным шнуром, при обновлении встроенного ПО мотор электровелосипеда должен быть включен. Выключение электровелосипеда во время обновления встроенного ПО может привести к повреждению заднего переключения.

e-MTB/Pedelec Shifting and Multi-shift

e-MTB/Pedelec – zmiana przełożeń i funkcja wielokrotnej zmiany przełożenia (multi-shift)
e-MTB/페달렉 변속 및 멀티 시프트

Gearskift og multi-gearskift med e-MTB/Pedelec

Řazení e-MTB/Pedelec a funkce Multi-shift

Система переключения передач e-MTB/Pedelec и функция Multi-shift

Comutarea e-MTB/Pedelec și Multi-shift

Αλλαγή ταχυτήτων και πολλαπλή αλλαγή ταχυτήτων e-MTB/Pedelec

NOTICE

SRAM components are designed for use only on bicycles that are pedal powered or pedal assisted (e-MTB/Pedelec).

SRAM Eagle AXS systems have multi-shift functionality disabled by default. To protect the components from damage and preserve the warranty, an Eagle Chain, Cassette, and AXS Rear Derailleur must be used with the SRAM AXS Controller's Multi-shift disabled when used on e-MTB/Pedelec style bicycles.

To enable the Multi-shift function, navigate to the system's Drivetrain Settings within the SRAM AXS app.

The complete SRAM Warranty is available at www.sram.com.

UWAGA

Części firmy SRAM są przeznaczone do użytku tylko w rowerach napędzanych pracą pedałów lub w rowerach, gdzie praca pedałów jest wspomaganą dodatkowym napędem (e-MTB/Pedelec).

Funkcja wielokrotnej zmiany przełożenia (multi-shift) jest domyślnie deaktywowana w systemach SRAM Eagle AXS. Aby uchronić komponenty przed uszkodzeniem i zapewnić sobie ochronę gwarancyjną, łańcuch Eagle, kaseta i tylna przerzutka AXS muszą być użytkowane z deaktywowaną funkcją wielokrotnej zmiany przełożenia (multi-shift) manetki SRAM AXS w przypadku rowerów typu e-MTB/Pedelec.

Aby aktywować funkcję wielokrotnej zmiany przełożenia (multi-shift), skorzystaj z ustawień układu napędowego systemu w aplikacji SRAM AXS.

Pełny tekst gwarancji SRAM jest dostępny na stronie: www.sram.com.

주의

SRAM 구성품은 페달 또는 보조 페달(e-MTB/페달렉)로 움직이는 자전거에만 사용하도록 설계되어 있습니다.

SRAM Eagle AXS 시스템은 기본적으로 멀티 시프트 기능을 사용하지 않도록 설정되어 있습니다. e-MTB/페달렉 방식 자전거에서 Eagle 체인, 카세트, AXS 뒷 드레일러를 사용할 경우 구성품의 손상을 막고 보증을 받으려면 SRAM AXS 컨트롤러의 멀티 시프트 기능을 사용하지 않도록 설정해야 합니다.

멀티 시프트 기능을 사용하려면 SRAM AXS 앱 내에서 시스템의 구동계(Drivetrain) 설정으로 이동합니다.

자세한 SRAM 보증 내용은 www.sram.com에서 확인할 수 있습니다.

BEMÆRK

SRAM-komponenter er kun designet til brug på cykler, som drives med pedaler eller pedaler med hjælp (e-MTB/Pedelec).

SRAM Eagle AXS-systemer har funktionen multi-gearskift deaktiveret som standard. For at beskytte dele mod beskadigelse og overholde ret til garantien skal en Eagle-kæde, -kassette og AXS-bagskifter bruges med SRAM AXS Controller's Multi-gearskift deaktiveret, når delene bruges på cykeltyper som e-MTB/ Pedelec.

For at aktivere funktionen multi-gearskift skal man finde systemets indstillinger for fremdriftsfunktion inde på SRAM AXS-appen.

Den komplette SRAM-garanti kan findes på www.sram.com.

UPOZORNĚNÍ

Komponenty výrobce SRAM jsou určeny pouze pro použití na jízdních kolech poháněných šlapáním nebo šlapáním s asistencí (e-MTB/Pedelec).

U systémů SRAM Eagle AXS je funkce Multi-shift standardně vypnuta. Kvůli ochraně komponent před poškozením a kvůli zachování záruky je nutné, aby při použití kazety, řetězu Eagle a zadního měniče AXS na kolech typu e-MTB/ Pedelec byla funkce Multi-shift v ovládací aplikaci SRAM AXS vypnuta.

Chcete-li funkci Multi-shift zapnout, přejděte v aplikaci SRAM AXS do oddílu Drivetrain Settings (Nastavení pohonu).

Kompletní záruční podmínky výrobce SRAM najdete na webových stránkách www.sram.com.

ПРИМЕЧАНИЕ

Компоненты SRAM предназначены только для велосипедов e-MTB/Pedelec с ножным или педальным приводом.

Системы SRAM Eagle AXS оснащены функцией Multi-shift, которая по умолчанию отключена. Для защиты компонентов от повреждений и сохранения гарантии цепь Eagle, кассета и задний переключатель передач AXS, если они установлены на велосипедах e-MTB/Pedelec, должны использоваться только после отключения функции Multi-shift в контроллере SRAM AXS.

Для включения функции Multi-shift откройте системные настройки трансмиссии в приложении SRAM AXS.

Полная гарантия SRAM доступна на сайте www.sram.com.

NOTĂ

Componentele SRAM au fost proiectate pentru a fi utilizate numai la biciclete acționate prin pedalare sau pedalare asistată (e-MTB/Pedelec).

Sistemele SRAM Eagle AXS au funcția multi-shift dezactivată din fabrică. Pentru a proteja componentele împotriva deteriorării și a fi acoperite de garanție, la bicicletele de tip e-MTB/Pedelec lanțul Eagle, caseta și deraiorul spate AXS trebuie utilizate cu controlerul SRAM AXS Multi-shift oprit.

Pentru a activa funcția Multi-shift mergeți la Setările lanțului cinematic ale sistemului din aplicația SRAM AXS.

Garanția SRAM completă este disponibilă la www.sram.com.

ΠΡΟΕΙΔΟΠΟΙΗΣΗ

Τα εξαρτήματα SRAM έχουν σχεδιαστεί για χρήση μόνο με ποδήλατα που κινητοποιούνται με πετάλια ή που υποβοηθούνται με πετάλια (e-MTB/Pedelec).

Η λειτουργία πολλαπλής αλλαγής ταχυτήτων στα συστήματα SRAM Eagle AXS είναι απενεργοποιημένη κατά προεπιλογή. Για την προστασία των εξαρτημάτων από ζημιές και τη διαφύλαξη της εγγύησης, αλυσίδα, κασέτα Eagle, και οπίσθιος εκτροχιαστής AXS πρέπει να χρησιμοποιούνται με απενεργοποιημένη τη λειτουργία πολλαπλής αλλαγής ταχυτήτων του ηλεκτρικού SRAM AXS όταν η χρήση γίνεται σε ποδήλατα τύπου e-MTB/ Pedelec.

Για ενεργοποίηση της λειτουργίας πολλαπλής αλλαγής ταχυτήτων, πλοηγηθείτε στο Drivetrain Settings (Ρυθμίσεις μετάδοσης κίνησης) του συστήματος μέσα στην εφαρμογή SRAM AXS.

Η πλήρης εγγύηση της SRAM διατίθεται στη διεύθυνση www.sram.com.

SRAM AXS Controller

Urządzenie sterujące SRAM AXS
SRAM AXS 컨트롤러

SRAM AXS-kontrol
Ovladač SRAM AXS
Контроллер SRAM AXS

Controlerul SRAM AXS
Ελεγκτής SRAM AXS

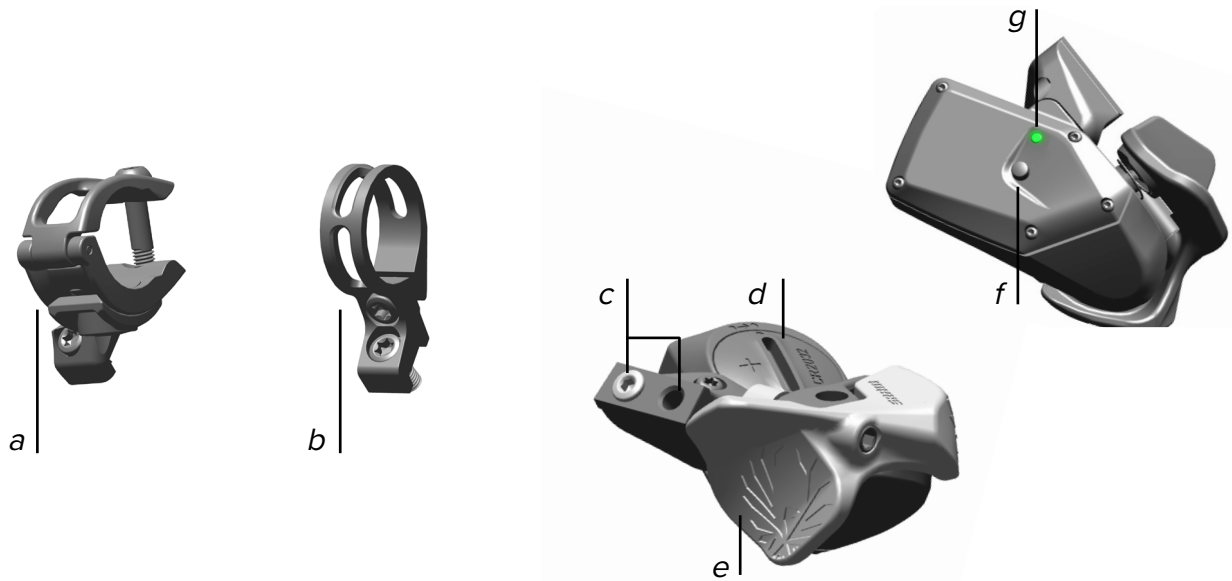

- a. MatchMaker X (MMX) Clamp
- b. AXS Controller Discrete Clamp
- c. Mount Plug Screw and Clamp Bolt Holes
- d. Battery Cover
- e. Paddle
- f. AXS Button (Pairing)
- g. LED Indicator

- a. Zacisk MatchMaker X (MMX)
- b. Zacisk Discrete urządzenia sterującego AXS.
- c. Otwory montażowe śruby zacisku i śruby zaślepki
- d. Pokrywa baterii
- e. Dźwignia zmiany przełożeń
- f. Przycisk AXS (parowanie)
- g. Wskaźnik LED

- a. MatchMaker X (MMX) 클램프
- b. AXS 컨트롤러 Discrete 클램프
- c. 마운트 플러그 나사와 클램프 볼트 구멍
- d. 배터리 덮개
- e. 패들
- f. AXS 버튼 (페어링)
- g. LED 표시기

- a. Spændebånd til MatchMaker X (MMX)
- b. Discrete-spændebånd til AXS-kontrol
- c. Propskrue til montering og fastgøringshuller
- d. Batteridæksel
- e. Greb
- f. AXS-knap (parring)
- g. LED-indikator

- a. Objímka MatchMaker X (MMX)
- b. Objímka Discrete ovladače AXS
- c. Upevňovací záporný šroub a otvory na upínací šrouby
- d. Kryt baterie
- e. Páčka
- f. Tlačítko AXS (párování)
- g. Indikátor LED

- a. Хомут MatchMaker X (MMX)
- b. Хомут Discrete для контроллера AXS
- c. Отверстия для винтовой пробки и крепежного болта
- d. Крышка отсека батареи
- e. Рычажок
- f. Кнопка AXS (сопряжение)
- g. Светодиодный индикатор

- a. Colier MatchMaker X (MMX)
- b. Colier Discrete controler AXS
- c. Găuri dop filetat pentru montare și șurub colier
- d. Capac baterie
- e. Padelă
- f. Buton AXS (asociere)
- g. Led indicator

- a. Σφιγκτήρας MatchMaker X (MMX)
- b. Σφιγκτήρας Discrete ελεγκτή AXS
- c. Οπές βίδας παρεμβύσματος στήριξης και μπουλονιών σφιγκτήρα
- d. Κάλυμμα μπαταρίας
- e. Πτερόγιο
- f. Κουμπί AXS (Δημιουργία ζεύγους)
- g. Ενδεικτική λυχνία LED

SRAM AXS Rear Derailleur

Przerzutka tylna SRAM AXS
SRAM AXS 뒷 드레일러

SRAM AXS-bagskifter

Zadní měnič SRAM AXS

Задний переключатель SRAM AXS

Deraiorul spate SRAM AXS

Πίσω εκτροχιαστής SRAM AXS

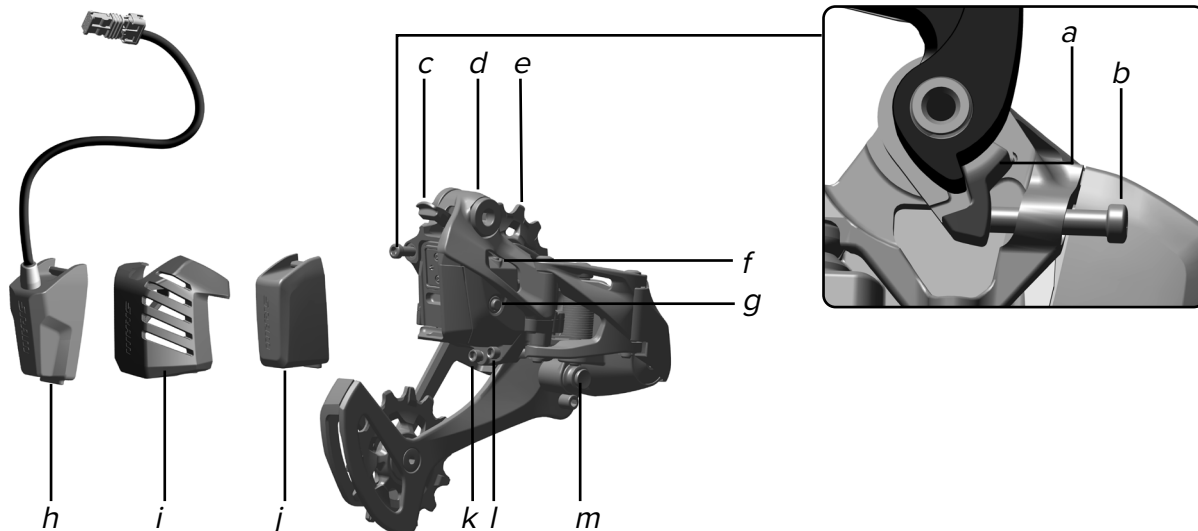

- a. B-Adjust Washer
- b. B-Adjust Screw
- c. Battery Latch
- d. Mounting Bolt
- e. Upper Pulley
- f. LED Indicator
- g. AXS Button (Battery Status, Pairing)
- h. Extension Cord
- i. Battery Protector
- j. SRAM Battery
- k. High Limit Screw
- l. Low Limit Screw
- m. Cage Lock Button

- a. Podkładka śruby regulacyjnej typu B
- b. Śruba regulacyjna typu B
- c. Zatrask akumulatora
- d. Śruba mocująca
- e. Górne kółko przerzutki
- f. Wskaźnik LED
- g. Przycisk AXS (stan akumulatora, parowanie)
- h. Przedłużacz
- i. Osłona akumulatora
- j. Akumulator SRAM
- k. Górna śruba ograniczająca
- l. Dolna śruba ograniczająca
- m. Przycisk blokady wózka Cage Lock

- a. B-조정 와셔
- b. B-조정 나사
- c. 배터리 래치
- d. 마운팅 볼트
- e. 어퍼 풀리
- f. LED 표시기
- g. AXS 버튼 (배터리 상태, 페어링)
- h. 익스텐션 코드
- i. 배터리 보호 장비
- j. SRAM 배터리
- k. 상한 나사
- l. 하한 나사
- m. Cage Lock 버튼

- a. B-justeringsskive
- b. B-justeringsskrue
- c. Batterilås
- d. Monteringskrue
- e. Øverste pulleyhjul
- f. LED-indikator
- g. AXS-knap (batteristatus, parring)
- h. Forlængerledning
- i. Batteribeskytter
- j. SRAM-batteri
- k. Højgrænseskruer
- l. Lavgrænseskruer
- m. Cage Lock-knap

- a. Podložka zpětného odklonu
- b. Šroub zpětného odklonu
- c. Západka akumulátoru
- d. Montážní šroub
- e. Horní kladka
- f. Indikátor LED
- g. Tlačítko AXS (stav akumulátoru, párování)
- h. Prodlužovací kabel
- i. Chráníč baterie
- j. Akumulátor SRAM
- k. Šroub horního dorazu
- l. Šroub dolního dorazu
- m. Tlačítko Cage Lock

- a. Регулировочная шайба B
- b. Регулировочный винт B
- c. Защелка батареи
- d. Монтажный болт
- e. Верхний ролик
- f. Светодиодный индикатор
- g. Кнопка AXS (состояние батареи, сопряжение)
- h. Удлинительный шнур
- i. Защита батареи
- j. Батарея SRAM
- k. Винт-ограничитель высокой передачи
- l. Винт-ограничитель низкой передачи
- m. Кнопка Cage Lock

- a. Şaibă B-Adjust
- b. Şurub B-Adjust
- c. Închizătoare baterie
- d. Şurub de prindere
- e. Rotiţă conducătoare
- f. Led indicator
- g. Buton AXS (stare baterie, asociere)
- h. Prelungitor
- i. Protecție baterie
- j. Baterie SRAM
- k. Şurub limită superioară
- l. Şurub limită inferioară
- m. Buton Cage Lock

- a. Ροδέλα ρύθμισης B
- b. Βίδα ρύθμισης B
- c. Μάνδαλο μπαταρίας
- d. Μπουλόνι στερέωσης
- e. Πάνω ροδάκι
- f. Ενδεικτική λυχνία LED
- g. Κουμπί AXS (Κατάσταση μπαταρίας, Δημιουργία ζεύγους)
- h. Καλώδιο επέκτασης
- i. Προστατευτικό μπαταρίας
- j. Μπαταρία SRAM
- k. Βίδα υψηλού ορίου
- l. Βίδα χαμηλού ορίου
- m. Κουμπί Cage Lock

NOTICE

Hands and gloves must be clean before handling the SRAM battery. Contact with sunscreen or hydrocarbon cleaners may cause the battery to crack.

UWAGA

Ręce i rękawiczki muszą być czyste przed rozpoczęciem obsługi akumulatora SRAM. Kontakt z kremem przeciwsłonecznym lub środkami czyszczącymi na bazie węglowodorów może spowodować pęknięcie akumulatora.

주의

SRAM 배터리 작업을 수행하기 전에는 손과 장갑이 깨끗한 상태여야 합니다. 자외선 차단제나 탄화수소 클리너와 접촉하면 배터리가 갈라질 수 있습니다.

BEMÆRK

Hænder og handsker skal være rene før håndtering af SRAM-batteriet. Kontakt med solcreme og rengøringsmidler med kulbrinte kan medføre, at batteriet sprækker.

UPOZORNĚNÍ

S akumulátorem SRAM vždy manipulujte čistýma rukama nebo v čistých rukavicích. Kontakt s prostředky na ochranu proti slunečnímu záření či uhlovodíkovými čisticími prostředky může způsobit praskliny akumulátoru.

ПРИМЕЧАНИЕ

Батарею SRAM можно брать только чистыми руками и перчатками. При попадании на поверхность солнцезащитного крема или углеводородных очистителей батарея может треснуть.

NOTĂ

Când manipulați bateria SRAM mâinile și mănușile trebuie să fie curate. Contactul cu loțiunea de plajă sau agenții de curățat cu hidrocarburi poate duce la fisurarea bateriei.

ΠΡΟΕΙΔΟΠΟΙΗΣΗ

Χέρια και γάντια πρέπει να είναι καθαρά πριν το χειρισμό της μπαταρίας SRAM. Επαφή με αντηλιακά ή καθαριστικά υδρογονανθράκων μπορεί να προκαλέσουν ραγίσμα της μπαταρίας.

Battery Charging

Ładowanie akumulatora
배터리 충전

Opladning af batteri
Nabíjení akumolátoru
Зарядка батареи

Încărcarea bateriei
Φόρτιση μπαταρίας

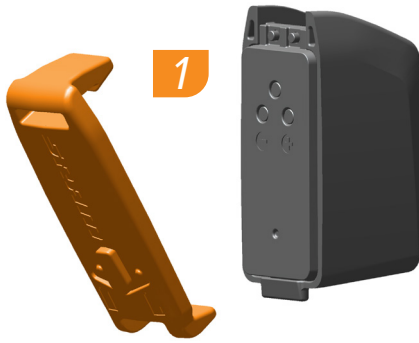

Remove the battery cover from the battery, and charge the battery.

Consult the SRAM Battery and Charger user manual for charging instructions, battery maintenance, and traveling guidelines.

NOTICE

Do not discard the battery cover. To protect the battery terminals, install the battery cover on the battery when it is not on the charger or derailleur.

Zdejmij pokrywę z akumulatora i naładuj akumulator.

Informacje dotyczące ładowania, konserwacji akumulatora i wskazówki na temat podróży można znaleźć w Podręczniku użytkownika akumulatora i ładowarki SRAM.

UWAGA

Nie wyrzucaj pokrywę akumulatora. Aby zabezpieczyć styki akumulatora, zamontuj pokrywę akumulatora, gdy akumulator nie znajduje się w ładowarce ani w przerzutce.

배터리에서 배터리 덮개를 분리하고, 배터리를 충전하십시오.

충전 방법, 배터리 유지관리, 여행 시 주의 사항에 대해서는 SRAM 배터리 및 충전기 사용 설명서를 참조하십시오.

주의

배터리 덮개를 버리지 마십시오. 배터리를 충전기나 디레일러에 넣지 않을 때는 배터리에 덮개를 끼워서 배터리 단자를 보호하십시오.



Tag batteridækslet af batteriet, og oplad batteriet.

Se brugervejledningen til SRAM-batteri og -oplader for opladningsinstruktioner, batterivedligeholdelse og retningslinjer for transport.

BEMÆRK

Batteridækslet må ikke kasseres. For at beskytte batteripolerne skal batteridækslet sættes på batteriet, når det ikke er placeret på opladeren eller gearskifteren.

Sejměte z akumolátoru kryt a akumolátor nabijte.

Pokyny ohledně nabíjení a informace o údržbě a převozu akumolátoru jsou uvedeny v uživatelské příručce k akumolátorům a nabíječce SRAM.

UPOZORNĚNÍ

Kryt akumolátoru nelikvidujte. Není-li akumolátor umístěn v nabíječce ani v měničce, nasadte na něj kvůli ochraně kontaktů kryt akumolátoru.

Снимите крышку и зарядите батарею.

Инструкции по зарядке и транспортировке, сведения о техническом обслуживании батареи см. в Руководстве по эксплуатации батареи и зарядного устройства SRAM.

ПРИМЕЧАНИЕ

Не выбрасывайте крышку батареи. Для защиты контактов установите крышку, если батарея не находится в зарядном устройстве или на переключателе.



Îndepărtați capacul bateriei și încărcăți bateria.

Pentru instrucțiuni privind încărcarea, întreținerea și călătoria cu bateria consultați Manualul de utilizare Bateria și încărcătorul SRAM.

NOTĂ

Nu aruncați capacul bateriei. Pentru a proteja terminalele, când bateria nu este în încărcător sau în deraior montați capacul.

Αφαιρέστε το κάλυμμα της μπαταρίας από την μπαταρία, και φορτίστε την μπαταρία.

Συμβουλευτείτε το Εγχειρίδιο χρήστη μπαταρίας και φορτιστή SRAM για οδηγίες φόρτισης, συντήρησης της μπαταρίας και οδηγίες ταξιδιού.

ΠΡΟΕΙΔΟΠΟΙΗΣΗ

Μην απορρίπτετε το κάλυμμα της μπαταρίας. Για να προστατεύσετε τα τερματικά της μπαταρίας, τοποθετήστε το κάλυμμα της μπαταρίας στην μπαταρία όταν δεν βρίσκεται στο φορτιστή ή τον εκτροχιαστή.



Remove/Loosen
Demontaj/Poluzuj
분리/풀기



Fjern/løs
Odmontovat/uvolit
Снять/ослабить



Demontare/slăbire
Αφαιρέση/Χαλάρωση



Install
Montuj
설치



Monter
Namontovat
Установить



Montare
Τοποθέτηση



Adjust
Reguluj
조정



Juster
Nastavit
Отрегулировать



Reglare
Προσαρμογή

SRAM Battery Installation

Montáž akumulátora SRAM
SRAM 배터리 설치

Montering af SRAM-batteri
Montáž akumulátoru SRAM
Установка батареи SRAM

Instalarea bateriei SRAM
Τοποθέτηση μπαταρίας SRAM

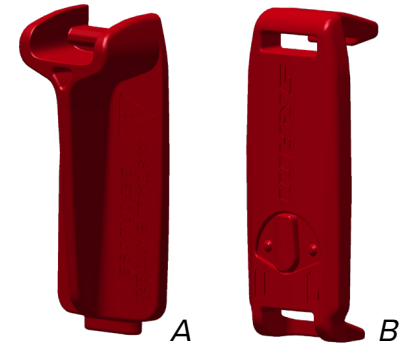
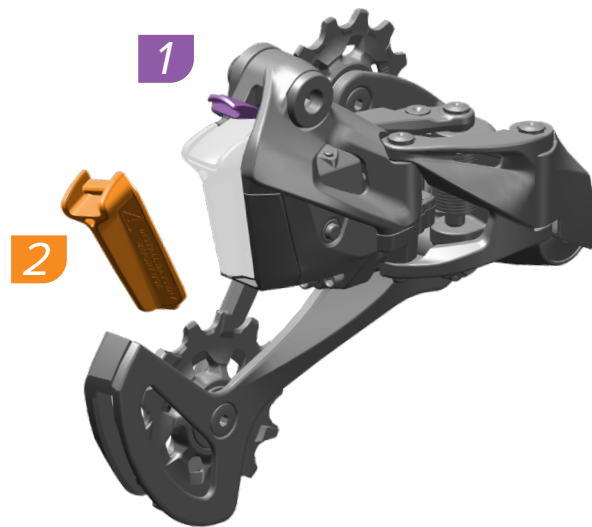

NOTICE

Do not discard the derailleur battery block (A) or the battery cover (B). To prevent battery depletion during transportation, remove the battery and install the derailleur battery blocks and battery covers. Failure to cover the battery and derailleur terminals could result in damage to the terminals.

BEMÆRK

Smid ikke batteriblok til gearskifter (A) eller batteridæksel (B) ud med husholdningsaffaldet. Fjern batteriet, og monter batteriblokke til gearskifter og batteridæksler for at forhindre, at batteriet aflades under transport. Hvis batteri- og gearskifterpolerne ikke dækkes til, kan det medføre skade på polerne.

NOTĂ

Nu aruncați blocul pentru bateria deraiorului (A) sau capacul bateriei (B). Pentru a preveni descărcarea bateriei în timpul transportului demontați bateria, apoi montați blocul pentru bateria deraiorului și capacul bateriei. Dacă terminalele bateriei și ale deraiorului nu sunt protejate, acestea se pot deteriora.

UWAGA

Nie należy wyrzucać bloku akumulatora przerzutki (A) ani pokrywy akumulatora (B). Aby zapobiec rozładowaniu akumulatora podczas transportu, wyjmij akumulator i zamontuj bloki akumulatorów przerzutki i pokrywy akumulatorów. Niedopełnienie wymogu zakrycia styków akumulatora i przerzutki może spowodować uszkodzenie styków.

UPOZORNĚNÍ

Akumulátorové záslepky měničů (A) ani kryt akumulátoru (B) nelikvidujte. Chcete-li zabránit vybití akumulátoru během přepravy, vyjměte akumulátor a nasadte akumulátorové záslepky měničů a kryty akumulátorů. Pokud konektory akumulátoru a měničů nejsou chráněny, může dojít k jejich poškození.

ΠΡΟΕΙΔΟΠΟΙΗΣΗ

Μην πετάτε το μπλοκ της μπαταρίας του εκτροχιαστή (A) ή το κάλυμμα της μπαταρίας (B). Για να αποτρέψετε άδειασμα της μπαταρίας κατά τη μεταφορά, αφαιρέστε την μπαταρία και τοποθετήστε τα μπλοκ της μπαταρίας του εκτροχιαστή και τα καλύμματα της μπαταρίας. Αν δεν καλύψετε τα τερματικά της μπαταρίας και του εκτροχιαστή θα μπορούσε να οδηγήσει σε ζημιά των τερματικών.

주의

디레일러 배터리 블록 (A) 또는 배터리 덮개 (B)를 버리지 마십시오. 운반 중 배터리의 방전을 예방하기 위해 배터리를 제거하고 디레일러 배터리 블록과 배터리 덮개를 설치하십시오. 배터리와 디레일러 단자를 덮지 않는 경우 단자가 손상될 수 있습니다.

ПРИМЕЧАНИЕ

Не выбрасывайте опоры батареи переключателя (A) или крышку батареи (B). Чтобы батарея не разрядилась при перевозке, выньте ее и установите опоры и крышки. Если не закрыть контакты на батарее и переключателе, возможна поломка.



Adjust
Reguluj
조정

Juster
Nastavit
Отрегулировать

Reglare
Προσαρμόζω



Remove/Loosen
Demontuj/Poluzuj
분리/풀기

Fjern/losn
Odmontovat/uvolnit
Снять/ослабить

Demontare/slăbire
Αφαίρεση/Χαλάρωση

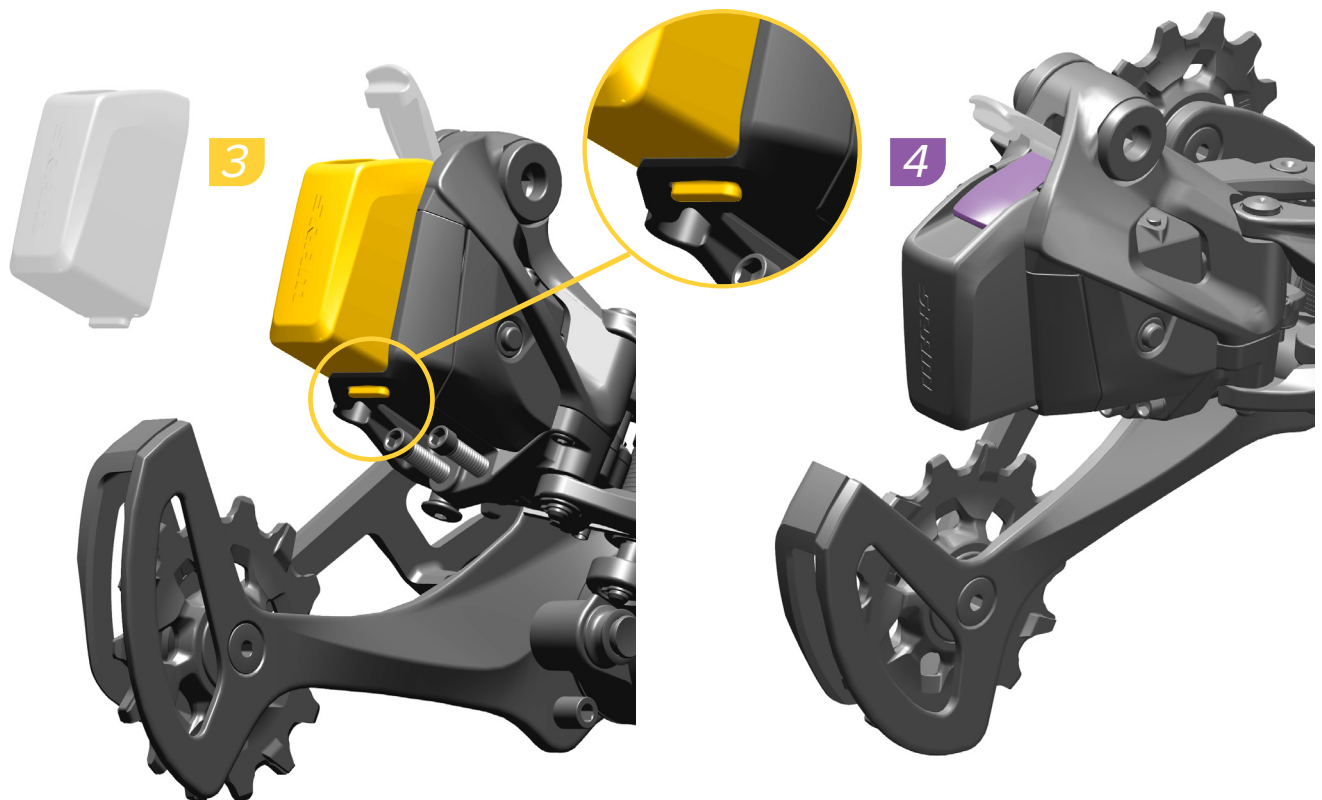

Insert the fully charged battery into the derailleur and close the battery latch. When installed correctly, the latch will snap into place.

Wsuń w pełni naładowany akumulator do przerzutki i zatrzaśnij zatrzaśnik akumulatora. Zatrzaśnik zaskoczy, o ile został zamontowany prawidłowo.

충전이 완료된 배터리를 디레일러에 끼우고 배터리 덮개의 래치를 잠그십시오. 제대로 설치되면 덮개의 래치가 찰칵하고 잠깁니다.

Sæt det fuldt opladede batteri ind i gearskifteren, og luk batterilåsen. Når det monteres korrekt, klikker låsen på plads.

Vložte plně nabitý akumulátor do měniče a zajistěte jeho západku. Při správné instalaci západka zacvakne na místo.

Установите полностью заряженную батарею в задний переключатель и задействуйте защелку. Если батарея правильно установлена, защелка встанет на место.

Introduceți bateria, încărcată complet, în deraiori și blocați închizătoarea. Dacă este montată corect, închizătoarea se va fixa în poziție.

Εισαγάγετε την πλήρως φορτισμένη μπαταρία μέσα στον εκτροχιαστή και κλείστε το μάνδαλο της μπαταρίας. Όταν τοποθετηθεί σωστά, το μάνδαλο κουμπώνει στη θέση του.



Install
Montuj
설치

Monter
Namontovat
Установить

Montare
Τοποθέτηση



Adjust
Reguluj
조정

Juster
Nastavit
Отрегулировать

Reglare
Προσαρμογή

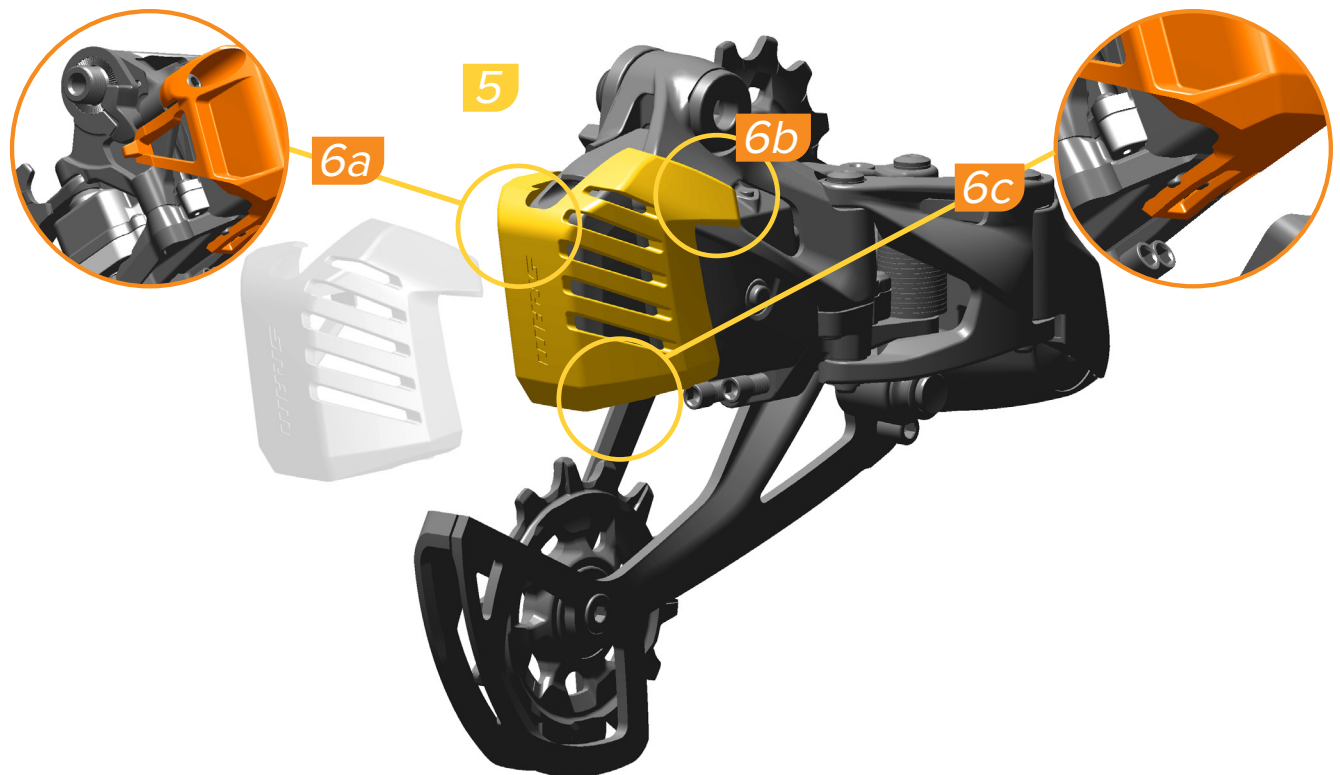

Install the battery protector until it snaps in place. To remove the battery protector, unhook the points at 6a, 6b, and 6c and pull off.

Montuj osłonę akumulatora do momentu, w którym zaskoczy zatrzask. Aby zdemontować osłonę akumulatora, odłącz punkty 6a, 6b i 6c, a następnie wyciągnij ją.

찰칵 소리가 날 때까지 배터리 보호 장비를 설치합니다. 배터리 보호 장비를 분리하려면 6a, 6b 및 6c 지점을 풀고 당깁니다.

Sæt batteribeskytteren på, indtil den klikker på plads. For at tage batteribeskytteren af skal punkterne ved 6a, 6b og 6c hægtes af og trækkes af.

Nasad'te chránič baterie tak, aby zacvakl na místo. Chcete-li chránič baterie sejmout, uvolněte body 6a, 6b a 6c a chránič stáhněte.

Установите защиту батареи так, чтобы она зафиксировалась на месте. Чтобы снять защиту батареи, отсоедините ее в точках 6a, 6b и 6c и потяните.

Împingeți protecția bateriei până când se fixează în poziție. Pentru a îndepărta protecția bateriei desprindeți-o în punctele 6a, 6b și 6c și extrageți-o.

Τοποθετήστε το προστατευτικό μπαταρίας ώστε να κουμπώσει στη θέση του. Για να αφαιρέσετε το προστατευτικό μπαταρίας, απασφαλίστε τα σημεία στα 6a, 6b, και 6c και τραβήξτε.



Install
Montuj
설치

Monter
Namontovat
Установить

Montare
Τοποθέτηση



Remove/Loosen
Demontuj/Poluzuj
분리/풀기

Fjern/loosn
Odmontovat/Uvolnit
Снять/ослабить

Demontare/slăbire
Αφαίρεση/Χαλάρωση

Extension Cord Installation

Montaż przedłużacza
익스텐션 코드 설치

Montering af forlængerledning
Montáž prodlužovacího kabelu
Установка удлинительного шнура

Montarea prelungitorului
Τοποθέτηση καλωδίου επέκτασης

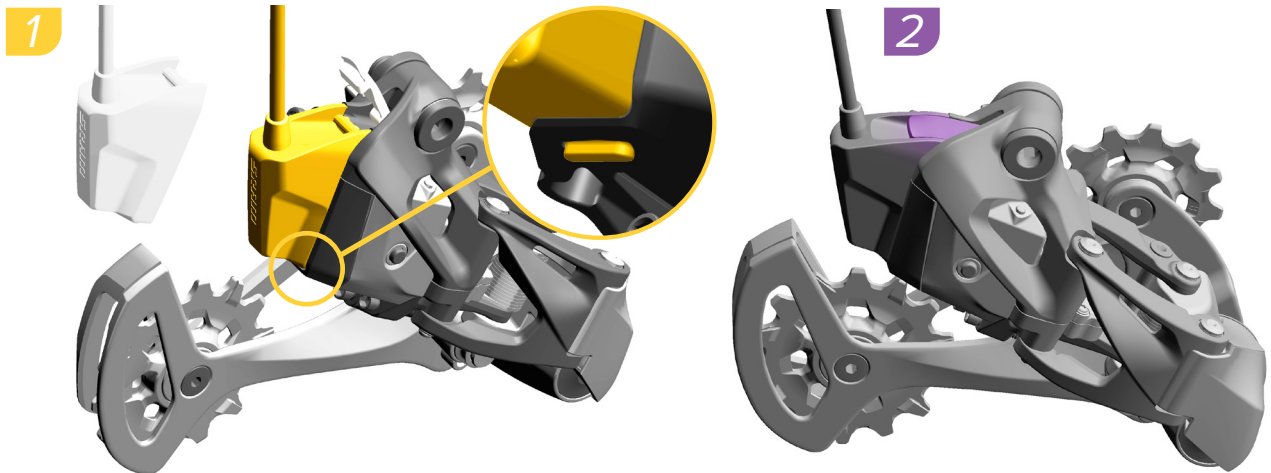

Insert the extension cord into the derailleur and close the battery latch. When installed correctly, the latch will snap into place. Consult the motor manufacturer's instructions for plug installation.

Sæt forlængerledningen ind i gearskifteren, og luk batterilåsen. Når den monteres korrekt, vil låsen klikke på plads. Se instruktionerne fra producenten af motoren for oplysninger om montering af prop.

Introduceți prelungitorul în deraior și blocați închizătoarea bateriei. Dacă este montată corect, închizătoarea se va fixa singură în poziție. Pentru montarea capacului consultați instrucțiunile producătorului motorului.

⚠ WARNING

The extension cord is not a battery. Never install the extension cord into the battery charger. Consult your motor manufacturer for safety instructions.

⚠ ADVARSEL

Forlængerledningen er ikke et batteri. Sæt aldrig forlængerledningen ind i batteriopladeren. Se oplysninger fra producenten af motoren for oplysninger om sikkerhed.

⚠ AVERTIZARE

Prelungitorul nu este o baterie. Nu conectați prelungitorul la încărcătorul bateriei. Pentru instrucțiuni referitoare la manipularea în siguranță consultați producătorul motorului.

Wsuń przedłużacz do przerzutki i zatrzaśnij zatrzaśk akumulatora. Zatrzaśk zaskoczy, o ile został zamontowany prawidłowo. Wskazówki dotyczące montażu zaślepki dostępne są u producenta silnika.

Zasuňte prodlužovací kabel do měniče a zavřete zajišťovací páčku baterie. Při správné instalaci páčka zacykne na místo. Při zapojování postupujte podle pokynů výrobce motoru.

Εισαγάγετε το καλώδιο επέκτασης μέσα στον εκτροχιαστή και κλείστε το μάνδαλο της μπαταρίας. Όταν τοποθετηθεί σωστά, το μάνδαλο κουμπώνει στη θέση του. Συμβουλευτείτε τις οδηγίες του κατασκευαστή του κινητήρα για τοποθέτηση του βύσματος.

⚠ OSTRZEŻENIE

Przedłużacz nie jest akumulatorem. W żadnym przypadku nie domontowuj przedłużacza do ładowarki akumulatora. Wskazówki dotyczące bezpiecznego użytkowania akumulatora dostępne są u producenta silnika.

⚠ VAROVÁNÍ

Prodlužovací kabel není baterie. Prodlužovací kabel nikdy nepřipojujte k nabíječce baterie. Bezpečnostní pokyny vám sdělí výrobce motoru.

⚠ ΠΡΟΕΙΔΟΠΟΙΗΣΗ

Το καλώδιο επέκτασης δεν είναι μπαταρία. Μην τοποθετείτε ποτέ το καλώδιο επέκτασης μέσα στον φορτιστή μπαταρίας. Συμβουλευτείτε τον κατασκευαστή του κινητήρα σας για οδηγίες ασφάλειας.

익스텐션 코드를 드레일러에 끼우고 배터리 덮개를 닫습니다. 제대로 설치되면 덮개가 찰칵하고 잠깁니다. 플러그 설치에 대한 정보는 모터 제조사의 지침을 참조하십시오.

Вставьте удлинительный шнур в переключатель передач и закройте защелку батареи. При правильной установке защелка встанет на место. Информацию об установке заглушки см. в инструкции производителя мотора.

⚠ 경고

익스텐션 코드는 배터리가 아닙니다. 절대로 익스텐션 코드를 배터리 충전기에 설치하지 마십시오. 안전 지침에 대한 정보는 모터 제조사에 문의하십시오.

⚠ ПРЕДУПРЕЖДЕНИЕ

Удлинительный шнур не предназначен для подсоединения к батарее. Никогда не вставляйте удлинительный шнур в зарядное устройство. За информацией о технике безопасности обращайтесь к производителю мотора.



Install
Montuj
설치

Monter
Namontovat
Установить

Montare
Τοποθέτηση



Adjust
Reguluj
조정

Juster
Nastavit
Отрегулировать

Reglare
Προσαρμολή

System Pairing

Parowanie systemu
시스템 페어링

Each AXS system has a primary component that begins and ends the pairing session. The SRAM AXS controller must be paired with the Eagle AXS rear derailleur primary component. Pairing allows the controller to communicate when a shift command is transmitted.

Additional AXS systems can be combined to create one AXS system. To combine AXS systems, begin pairing with any one of the primary components.

W każdym systemie AXS występuje główny komponent, od którego rozpoczyna się i na którym kończy się sesja parowania. Urządzenie sterujące SRAM AXS należy sparować z głównym komponentem przerzutki tylnej Eagle AXS. Parowanie umożliwia komunikację urządzenia sterującego, gdy wydane zostaje polecenie zmiany przełożenia.

Dodatkowe systemy AXS można połączyć, aby stworzyć jeden system AXS. Aby połączyć systemy AXS, rozpocznij parowanie od jakiegokolwiek z komponentów głównych.

각 AXS 시스템에는 페어링 세션을 시작하고 끝내는 메인 구성품이 있습니다. SRAM AXS 컨트롤러는 Eagle AXS 뒷 드레일러와 메인 구성품으로 페어링되어야 합니다. 페어링을 하면 변속 명령이 전송될 때 컨트롤러가 각각의 구성품과 통신할 수 있습니다.

추가로 다른 AXS 시스템을 결합하여 하나의 AXS 시스템을 만들 수 있습니다. AXS 시스템을 결합하려면 메인 구성품 중 한개의 구성품과 페어링을 시작합니다.

Parring af system
Párování systému
Сопряжение в системе

Hvert AXS-system har en primær komponent, som starter og afslutter parringsprocessen. SRAM AXS-kontrollen skal være parret med den primære komponent til Eagle AXS-bagskifteren. Pardannelse gør det muligt for kontrollen at kommunikere, når der sendes ordre til et gearskift.

Ekstra AXS-systemer kan sættes sammen, så man opretter et enkelt AXS-system. Når man skal sætte AXS-systemer sammen, skal parringen begynde med en af de primære komponenter.

Každý systém AXS má řídicí komponentu, která spouští a ukončuje relaci párování. Ovladač SRAM AXS musí být spárováný s řídicí komponentou zadního měniče Eagle AXS. Spárování umožňuje komunikaci ovladače při vyslání příkazu k řazení.

Systémy AXS lze kombinovat a vytvořit z nich jeden rozšířený systém AXS. Chcete-li systémy AXS zkombinovat, začněte párování u kterékoli z řídicích komponent.

В каждой системе AXS есть основной компонент, который начинает и завершает сеанс сопряжения. Каждый контроллер SRAM AXS должен быть сопряжен с основным компонентом заднего переключателя Eagle AXS. После сопряжения контроллер сможет обмениваться данными при подаче команды переключения.

Дополнительные системы AXS можно объединить для создания единой системы AXS. Для объединения систем AXS начните сопряжение с любым из основных компонентов.

Asocierea sistemului
Δημιουργία ζεύγους συστήματος

Fiecare sistem AXS deține o componentă principală, care începe și sfârșește sesiunea de asociere. Controlerul SRAM AXS trebuie asociat cu componenta principală, deraiorul spate Eagle AXS. Asocierea permite comunicarea cu controlerul la transmiterea unei comenzi de schimbare a vitezelor.

Pot fi combinate sisteme AXS adiționale, pentru a crea un singur sistem AXS. Pentru a combina sistemele AXS, începeți asocierea cu oricare dintre componentele principale.

Κάθε σύστημα AXS διαθέτει ένα πρωτεύον εξάρτημα που ξεκινά και τελειώνει την περίοδο δημιουργίας ζεύγους. Ο ελεγκτής SRAM AXS πρέπει να δημιουργήσει ζεύγος με το πρωτεύον εξάρτημα του πίσω εκτροχιαστή Eagle AXS. Η δημιουργία ζεύγους επιτρέπει στον ελεγκτή να επικοινωνεί όταν μεταδίδεται μια εντολή αλλαγής ταχύτητας.

Μπορούν να συνδυαστούν πρόσθετα συστήματα AXS ώστε να δημιουργηθεί ένα σύστημα AXS. Για να συνδυάσετε συστήματα AXS, ξεκινήστε τη δημιουργία ζεύγους με οποιοδήποτε από τα πρωτεύοντα εξαρτήματα.

1



Begin the pairing session at the rear derailleur. Press and hold the AXS button until the green LED blinks slowly, then release.

The pairing session will time out after 30 seconds of inactivity.

Sesję parowania należy rozpocząć od przerzutki tylnej. Naciśnij przycisk AXS i przytrzymaj go do momentu, gdy zielona dioda LED zacznie powoli migać. Następnie zwolnij ten przycisk.

Sesja parowania wygaśnie po 30 sekundach braku aktywności.

뒷 드래일러부터 페어링 세션을 시작하십시오. AXS 버튼을 계속 누르고 있다가 녹색 LED가 천천히 깜박이면 손을 땁니다.

30초간 아무 작업도 하지 않으면 페어링 세션이 타임아웃됩니다.

Start pairing af bagskifteren. Tryk på og hold AXS-knappen inde, indtil den grønne LED-lampe blinker langsomt, og slip derefter.

Parringen stopper efter 30 sekunders inaktivitet.

S párováním začnete u zadního měniče. Stiskněte tlačítko AXS a držte je, dokud zelený indikátor LED nezačne pomalu blikat. Pak tlačítko uvolněte.

Párování se po 30 sekundách nečinnosti automaticky ukončí.

Начните сеанс сопряжения с задним переключателем. Нажмите и удерживайте кнопку AXS до тех пор, пока зеленый светодиод не начнет медленно мигать. Затем отпустите ее.

После 30 секунд бездействия сеанс сопряжения заканчивается.

Începeți asocierea de la deraiorul din spate. Apăsați și mențineți apăsat butonul AXS până când ledul verde începe să clipească lent, apoi eliberați butonul.

Sesiunea de asociere se va opri după aproximativ 30 de secunde de inactivitate.

Ξεκινήστε την περίοδο δημιουργίας ζεύγους στον πίσω εκτροχιαστή. Πατήστε και κρατήστε πατημένο το κουμπί AXS μέχρι η πράσινη λυχνία LED να αναβοσβήνει αργά, και στη συνέχεια αφήστε το.

Η περίοδος δημιουργίας ζεύγους θα λήξει μετά από 30 δευτερόλεπτα αδράνειας.

2



Press and hold the AXS button on the controller until the green LED blinks quickly, then release.

Naciśnij przycisk AXS na urządzeniu sterującym i przytrzymaj go do momentu, gdy zielona dioda LED zacznie szybko migać. Następnie zwolnij przycisk.

컨트롤러의 AXS 버튼을 누르고 있다가 녹색 LED가 빠르게 깜빡이면 버튼에서 손을 땁니다.

Tryk på og hold AXS-knappen på kontrollen inde, indtil den grønne LED-lampe blinker hurtigt, og slip den så.

Stiskněte tlačítko AXS na ovladači a držte je, dokud zelený indikátor LED nezačne rychle blikat. Pak tlačítko uvolněte.

Нажмите и удерживайте кнопку AXS на контроллере до тех пор, пока зеленый светодиод не начнет быстро мигать. Затем отпустите ее.

Apăsați și mențineți apăsat butonul AXS de pe controler până când ledul verde începe să clipească rapid, apoi eliberați-l.

Πατήστε και κρατήστε πατημένο το κουμπί AXS στον ελεγκτή μέχρι η πράσινη λυχνία LED να αναβοσβήνει γρήγορα, και στη συνέχεια αφήστε το.



Press and hold
Naciśnij i przytrzymaj
오래 누르기

Tryk og hold inde
Stisknout a podržet
Нажать и удерживать

Apăsare și menținere
Παταμένο πάτημα



Press and release the AXS button on the derailleur to end the pairing session, or wait 30 seconds for the pairing session to time out. The green LED will stop blinking.

Naciśnij i zwolnij przycisk AXS na przerzutce, aby zakończyć sesję parowania lub odczekaj 30 sekund na wygaśnięcie sesji. Zielona dioda LED przestanie migać.

뒷 드레일러의 AXS 버튼을 눌렀다가 놓으면 페어링 세션이 완료됩니다. 또는 30 초를 기다리면 페어링 세션이 타임아웃됩니다. 녹색 LED가 깜빡임을 멈춥니다.

Tryk på og slip AXS-knappen på bagskifteren for at annullere parringen, eller vent 30 sekunder, så parringen afbrydes. Den grønne LED-lampe stopper med at blinke.

Párování ukončíte stisknutím a uvolněním tlačítka AXS na zadním měniči. Můžete také počkat 30 sekund na vypršení časového limitu pro párování. Zelený indikátor LED přestane blikat.

Нажмите и отпустите кнопку AXS на заднем переключателе, чтобы закончить сеанс сопряжения, или подождите 30 секунд, пока он не закончится сам. Зеленый светодиод перестанет мигать.

Apăsați și eliberați butonul AXS al deraiorului din spate pentru a încheia sesiunea de asociere, sau așteptați 30 de secunde pentru ca aceasta să expire. Ledul verde va înceta să clipească.

Πατήστε και αφήστε το κουμπί AXS στον εκτροχιαστή για να τερματίσετε την περίοδο δημιουργίας ζεύγους, ή περιμένετε 30 δευτερόλεπτα για να λήξει το χρονικό όριο της περιόδου δημιουργίας ζεύγους. Η πράσινη λυχνία LED σταματά να αναβοσβήνει.

The pairing process does **not** need to be repeated when batteries are removed and/or replaced.

The pairing process **must** be repeated if any components are replaced, added, or removed.

Procedura parowania **nie** musi być powtarzana, gdy akumulatory są demontowane i/lub wymieniane.

Procedura parowania **musi** być powtarzana, gdy jakiegokolwiek komponenty są wymieniane, dodawane lub demontowane.

배터리를 제거하거나 교체한 경우에는 페어링 절차를 반복할 필요가 **없습니다**.

구성품을 교체, 추가 또는 제거한 경우에는 **반드시** 페어링 절차를 반복해야 합니다.

Parringen skal **ikke** gentages, når batterier fjernes og/eller udskiftes.

Parringen skal gentages, hvis der udskiftes, tilføjes eller fjernes dele.

Po vyjmutí nebo výměně baterií **není nutné** párování opakovat.

Po výměně, přidání nebo odstranění kterékoli komponenty **je nutné** párování zopakovat.

Сопряжение **не** нужно повторять после снятия и/или установки батареи.

Сопряжение **необходимо** повторять после замены, добавления или снятия любого компонента.

Procesul de asociere **nu va trebui** repetat după îndepărtarea sau schimbarea bateriilor.

Procesul de asociere **va trebui** repetat după schimbarea, adăugarea sau îndepărtarea componentelor.

Η διαδικασία δημιουργίας ζεύγους **δεν** χρειάζεται να επαναληφθεί όταν αφαιρούνται ή/και αντικαθίστανται οι μπαταρίες.

Η διαδικασία δημιουργίας ζεύγους **πρέπει** να επαναληφθεί αν αντικατασταθούν, προστεθούν ή αφαιρεθούν οποιαδήποτε εξαρτήματα.



AXS Button Functions

Funkcje przycisku AXS

AXS 버튼 기능

AXS-knappens funktioner

Funkce tlačítka AXS

Функции кнопки AXS

Funcțiile butonului AXS

Λειτουργίες κουμπιού AXS

The AXS button has different functions that vary from component to component. Descriptions of each function can be found in their respective sections.

Przycisk AXS ma różne funkcje w przypadku różnych komponentów. Opisy poszczególnych funkcji można znaleźć w odpowiednich sekcjach.

AXS 버튼은 구성품별로 서로 다른 다양한 기능을 가지고 있습니다. 각 기능에 대한 설명은 해당 섹션에서 확인할 수 있습니다.

AXS-knappen har forskellige funktioner, der varierer fra en del til en anden. Beskrivelser af hver funktion findes i deres respektive afsnit.

Tlačítko AXS má různé funkce, které se mohou u jednotlivých komponent lišit. Popisy jednotlivých funkcí lze najít v příslušných oddílech.

На разных компонентах кнопка AXS имеет разные функции. Описание каждой функции см. в соответствующем разделе.

Butonul AXS are funcții diferite, care variază de la o componentă la alta. Descrierea funcțiilor în parte se găsește în secțiunile respective.

To κουπί AXS διαθέτει διάφορες λειτουργίες που ποικίλλουν μεταξύ των εξαρτημάτων. Περιγραφές κάθε λειτουργίας μπορούν να βρεθούν στις αντίστοιχες ενότητες.

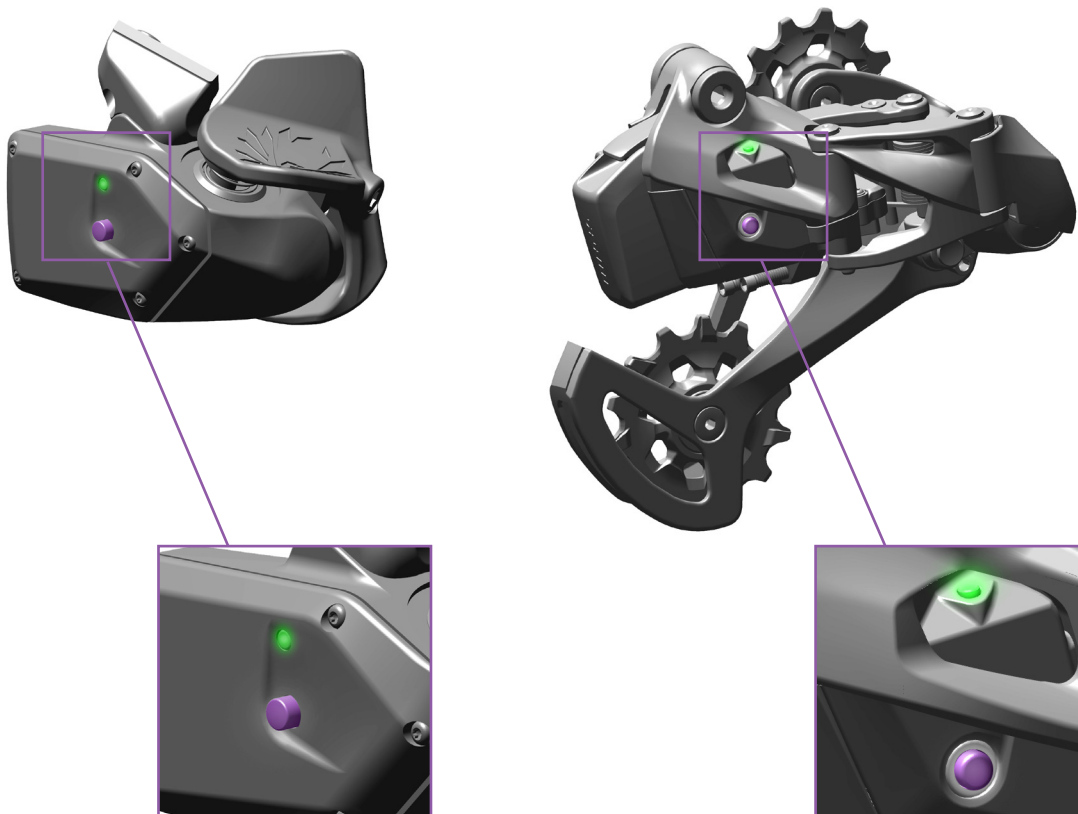

Shifting

Zmiana przełożeń
변속

Gearskift
Řazení
Переключение скоростей

Schimbarea vitezelor
Αλλαγή ταχυτήτων

Use the SRAM AXS App to personalize your system's logic.

Brug SRAM AXS-appen til at tilpasse systemets logik.

Utilizați aplicația SRAM AXS pentru a personaliza logica sistemului.

Użyj aplikacji SRAM AXS, aby dostosować działanie układu do indywidualnych potrzeb.

Logiku systému můžete přizpůsobit svým požadavkům v aplikaci SRAM AXS.

Χρησιμοποιήστε την εφαρμογή SRAM AXS για να εξατομικεύσετε τη λογική του δικού σας συστήματος.

SRAM AXS 앱으로 시스템의 로직을 개인 설정하십시오.

Логику системы можно настроить с помощью приложения SRAM AXS.

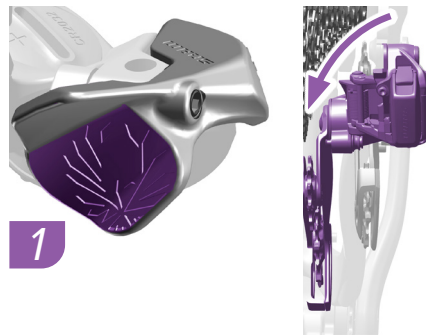

To move the derailleur inboard to a larger cog, press the controller paddle downward. Press and hold the paddle for multiple shifts.

Aby dokonac̨ zmianę przełozenia przerzutki do wewnątrz, na większą zębatkę, naciśnij dźwignię urządzenia sterującego w dół. Naciśnij i przytrzymaj dźwignię, aby dokonac̨ kilkukrotnej zmiany przełozenia.

컨트롤러 패들을 아래로 눌러 디레일러 인보드를 큰 코그로 이동합니다. 다만 변속하려면 패들을 오래 누릅니다.

Pres ned på kontrolgrebet for at flytte gearskifteren indad til et større tandhjul. Tryk og hold grebet inde for at skifte flere gange.

Stisknutím páčky ovladače směrem dolů posunete měnič směrem k rámu – na větší pastorek. Chcete-li řazení posunout o více pastorků, podržte páčku stisknutou.

Чтобы сдвинуть переключатель к раме и перейти на большую звезду, опустите рычажок на контроллере. Нажмите и удерживайте рычажок, чтобы пропустить несколько звезд.

Pentru a deplasa deraiorul spre interior, pe un pinion mai mare, apăsați padela controlerului în jos. Pentru schimbări multiple apăsați și mențineți apăsată padela.

Για να μετακινήσετε τον εκτροχιαστή προς τα μέσα σε μεγαλύτερο γρανάτζι, πατήστε το πτερύγιο του ελεγκτή προς τα κάτω. Πατήστε και κρατήστε πατημένο το πτερύγιο για πολλαπλή αλλαγή ταχυτήτων.

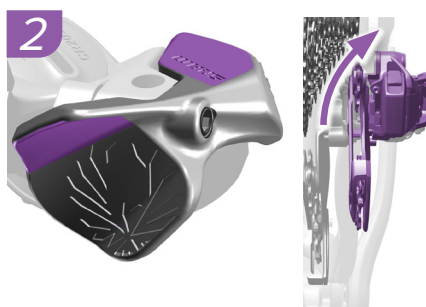

To move the derailleur outboard to a smaller cog, press the controller paddle upward, or press down on the forward paddle. Press and hold the paddle for multiple shifts.

Aby dokonac̨ zmianę przełozenia przerzutki na zewnątrz, na mniejszą zębatkę, naciśnij dźwignię urządzenia sterującego w górę lub naciśnij przednią część dźwigni w dół. Naciśnij i przytrzymaj dźwignię, aby dokonac̨ kilkukrotnej zmiany przełozenia.

디레일러 아웃보드를 작은 코그로 이동하려면 컨트롤러 패들을 위로 누르거나 포워드 패들을 아래로 누릅니다. 다만 변속하려면 패들을 오래 누릅니다.

Pres kontrolgrebet op, eller tryk ned på forreste greb for at flytte gearskifteren udad til et mindre tandhjul. Tryk og hold grebet inde for at skifte flere gange.

Stisknutím páčky ovladače směrem nahoru nebo stisknutím přední páčky dolů posunete měnič směrem od rámu – na menší pastorek. Chcete-li řazení posunout o více pastorků, podržte páčku stisknutou.

Чтобы переместить переключатель от рамы и перейти на меньшую звезду, поднимите рычажок контроллера или нажмите на передний рычажок. Нажмите и удерживайте рычажок, чтобы пропустить несколько звезд.

Pentru a deplasa deraiorul spre exterior, pe un pinion mai mic, apăsați padela controlerului în sus, sau apăsați în jos padela anterioară. Pentru schimbări multiple apăsați și mențineți apăsată padela.

Για να μετακινήσετε τον εκτροχιαστή προς τα έξω σε μικρότερο γρανάτζι, πατήστε το πτερύγιο του ελεγκτή προς τα πάνω, ή πατήστε προς τα κάτω το εμπρός πτερύγιο. Πατήστε και κρατήστε πατημένο το πτερύγιο για πολλαπλή αλλαγή ταχυτήτων.



Adjust
Reguluj
조정

Juster
Nastavit
Отрегулировать

Reglare
Προσαρμόζω

AXS Button Shifting

Zmiany przełożenia przy pomocy przycisku AXS

AXS 버튼 변속

AXS-knapskift

Řazení tlačítkem AXS

Переключение скоростей кнопкой AXS

Schimbarea vitezelor cu ajutorul butonului AXS

Αλλαγή ταχυτήτων με το κουμπί AXS

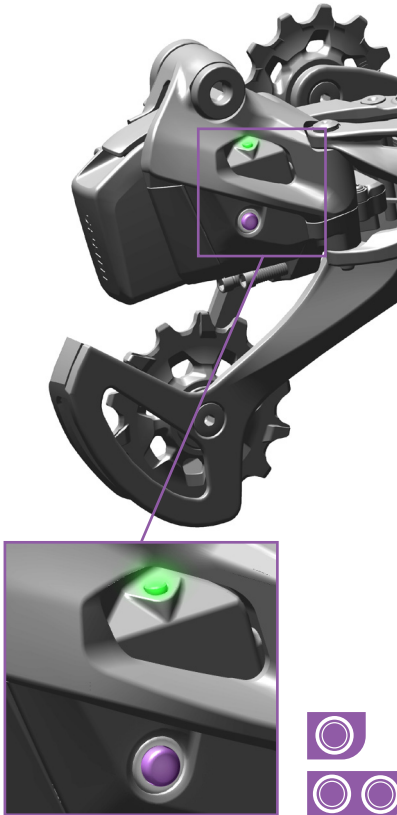

Press and release the AXS button on the derailleur once to move the derailleur outboard one position, or twice quickly to move inboard one position.

Naciśnij przycisk AXS na przerzutce jeden raz, aby zmienić bieg przerzutki o jedną pozycję na zewnątrz lub szybko dwa razy, aby zmienić bieg przerzutki o jedną pozycję do wewnątrz.

뒷 드레일러의 AXS 버튼을 한번 눌렀다가 놓으면 디레일러 아웃보드가 한 단계 이동하고, 두 번 빠르게 눌렀다가 놓으면 인보드가 한 단계 이동합니다.

Tryk på og slip AXS-knappen på bagskifteren én gang for at flytte bagskifteren en position udad eller to gange hurtigt for at flytte en position indad.

Jedním stisknutím a uvolněním tlačítka AXS na zadním měniči přehodíte o jednu polohu směrem na menší pastorek, dvojitým rychlým stisknutím přehodíte o jednu polohu směrem na větší pastorek.

Один раз нажмите и отпустите кнопку AXS на заднем переключателе, чтобы переключиться на одну большую звезду, или нажмите ее два раза подряд, чтобы переключиться на одну меньшую звезду.

Apăsați și eliberați butonul AXS al deraiorului din spate o dată pentru a deplasa deraiorul spre exterior cu o poziție, sau rapid de două ori pentru a-l deplasa spre interior cu o poziție.

Πατήστε και απελευθερώστε το κουμπί AXS στον εκτροχιαστή μία φορά για να μετακινήσετε τον εκτροχιαστή προς τα έξω μία θέση ή δυο φορές γρήγορα για να μετακινήσετε προς τα μέσα μία θέση.



Press & release
Naciśnij i zwolnij
눌렀다 놓기

Tryk & slip
Stisknout a uvolnit
Нажать и отпустить

Apăsare & eliberare
Πάτημα & απελευθέρωση



Double press
Naciśnij dwukrotnie
두 번 누르기

Dobbeltryk
Dvakrát stisknout
Нажать дважды

Apăsare dublă
Διπλό πάτημα

Cassette Installation

Montaż kasety
카세트 설치

Montering af kassette
Montáž kazety
Установка кассеты

Montarea casetei
Τοποθέτηση κασέτας

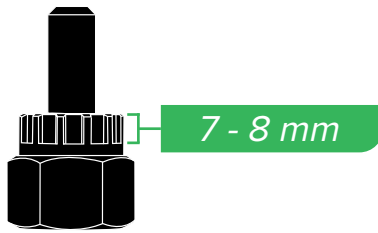

SRAM XD

NOTICE

Use a tool with a guide pin to prevent damage to the components. Cassette lockring tool splines must fully engage the cassette lockring or locktube (XD). Splines must be between 7 and 8 mm in length for XD cassettes. If there is lateral play or movement in the cassette after tightening it, contact your SRAM dealer. SRAM XD cassettes are exclusively compatible with the SRAM XD driver body.

UWAGA

Aby zapobiec uszkodzeniu komponentów, użyj narzędzia ze sworzniem prowadzącym. Wypusty narzędzia do blokowania kaset muszą dokładnie spasować się z pierścieniem lub podkładką blokującą kasety (XD). W przypadku kaset XD długość wypustu musi wynosić pomiędzy 7 a 8 mm. Jeśli po dokręceniu kasety nadal występuje luz boczny lub ruch, skontaktuj się z przedstawicielem firmy SRAM. Kasety SRAM XD są kompatybilne wyłącznie z bębenkiem piasty SRAM XD.

주의

구성품의 파손을 방지하기 위해 가이드 핀이 있는 도구를 사용하십시오. 카세트 락킹 톨 스플라인이 카세트 락킹이나 락튜브 (XD)와 완전히 맞물려야 합니다. XD 카세트의 스플라인은 길이가 7~8mm 사이여야 합니다. 조인 후에도 카세트가 측면 방향으로 움직일 경우 SRAM 대리점에 문의하십시오. SRAM XD 카세트는 SRAM XD 드라이버 바디와만 호환됩니다.

BEMÆRK

Brug et værktøj med en styrestift for at forhindre skade på delene. Noterne på låseringsværktøjet til kassette skal passe korrekt i kassetens låsering eller låserør (XD). For XD-kassetter skal noterne have en længde på mellem 7-8 mm. Kontakt din SRAM-forhandler, hvis der er slør fra side til side i kassetten, efter at den er spændt. SRAM XD-kassetter er kun kompatible med et SRAM XD-kassettenav.

UPOZORNĚNÍ

Používejte nástroj s vodícím kolíkem, aby se zabránilo poškození komponent. Drážky stahováku kazety musí být v zajišťovacím kroužku nebo zajišťovací trubce kazety plně nasazeny (XD). Délka drážek musí být v případě kaset XD 7 až 8 mm. Pokud má kazeta po utažení boční vůli nebo se volně pohybuje, obraťte se na prodejce SRAM. Kazety SRAM XD jsou kompatibilní výhradně s volnoběžným tělesem (ořechem) SRAM XD.

ПРИМЕЧАНИЕ

Во избежание поломки компонентов используйте инструмент с направляющим штифтом. Выступы на съёмнике кассеты должны полностью совместиться со стопорным кольцом или трубкой кассеты (XD). Для установки кассет XD необходим съёмник с выступами длиной 7–8 мм. Если после установки кассеты наблюдается боковой люфт или смещение, обратитесь к дилеру SRAM. Кассеты SRAM XD совместимы только с направляющими стандарта SRAM XD.

NOTĂ

Utilizați o sculă cu un știft de ghidare pentru a nu deteriora componentele. Canelurile sculei pentru inelul de blocare al casetei trebuie să se angreneze complet cu inelul sau bucușa de blocare (XD). Canelurile pentru casetele XD trebuie să aibă o lungime între 7 mm și 8 mm. Dacă există joc în casetă după strângere contactați dealerul SRAM. Casetele SRAM XD sunt compatibile numai cu driverul SRAM XD.

ΠΡΟΕΙΔΟΠΟΙΗΣΗ

Χρησιμοποιήστε ένα εργαλείο με οδηγό ακίδα για να αποφύγετε βλάβη στα εξαρτήματα. Τα σπειρώματα του εργαλείου δακτυλίου κλειδώματος κασέτας πρέπει να κουμπώνουν εντελώς στο δακτύλιο κλειδώματος ή στο σωλήνα κλειδώματος της κασέτας (XD). Τα σπειρώματα πρέπει να έχουν μήκος μεταξύ 7 και 8 mm για κασέτες XD. Αν κασέτα «παίξει» ή έχει τζόγο αφού την σφίξετε, επικοινωνήστε με τον έμπορο της SRAM. Οι κασέτες SRAM XD είναι συμβατές μόνο με το σώμα οδηγού SRAM XD.

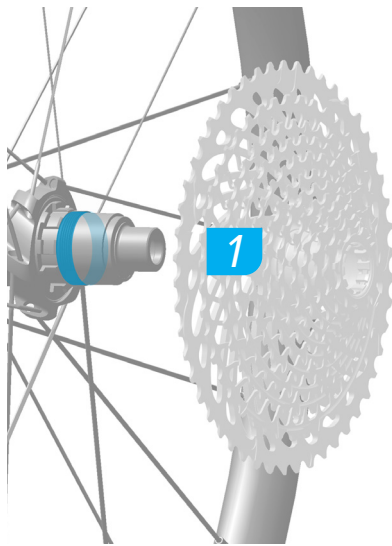

Install the cassette onto the driver body until it is fully seated with the splines engaged, then tighten the cassette.

NOTICE

Grease is critical to prevent the cassette from seizing onto the driver body. Make sure the hub driver body and cassette interface are free of dirt and debris.

Zamontuj kasetę na bębenku piasty do momentu jej pełnego osadzenia i pełnego wprowadzenia na wypusty, a następnie dokręć kasetę.

UWAGA

Smarowanie ma krytyczne znaczenie dla zabezpieczenia kasety przed zakleszczeniem się na bębenku piasty. Upewnij się, że bębenek piasty oraz powierzchnia kasety są wolne od brudu i zanieczyszczeń.

스플라인이 맞물린 상태에서 완전히 고정되도록 카세트를 드라이버 바디에 설치한 다음 카세트를 조입니다.

주의

그리스는 카세트와 드라이버 바디 사이의 고착을 막기 위해 매우 중요합니다. 허브 드라이브 바디와 카세트의 경계면에 흙먼지나 이물질이 없는지 확인하십시오.

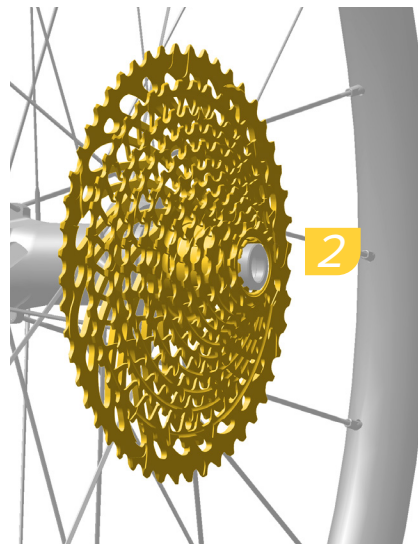

Montér kassetten på kassettenavet, indtil den sidder korrekt på plads, og spænd derefter kassetten.

BEMÆRK

Fedt er vigtigt for at forhindre, at kassetten sætter sig helt fast på kassettenavet. Sørg for, at fladerne mellem kassettenavet og kassetten er fri for støv og snavs.

Nasuňte kazetu na volnoběžné těleso (ořech) tak, aby drážky dosedaly v plném rozsahu, a pak kazetu dotáhněte.

UPOZORNĚNÍ

Je nezbytné použít mazivo, aby nedošlo k násilnému nasazení kasety na volnoběžné těleso. Zkontrolujte, že styčné plochy volnoběžného tělesa náboje a kasety neobsahují nečistoty a cizí tělesa.

Установите кассету на направляющую, вставьте до конца и затяните.

ПРИМЕЧАНИЕ

Чтобы кассета не заедала в направляющей, необходимо использовать консистентную смазку. Убедитесь, что между направляющей втулки и кассетой нет грязи и налета.



Introduceți caseta pe driver până la capăt, cu canelurile angrenate, apoi strângeți-o.

NOTĂ

Unsoarea este absolut necesară pentru a preveni griparea casetei pe driver. Verificați să nu existe noroi și depuneri la interfața dintre driver și casetă.

Τοποθετήστε την κασέτα στο σώμα του οδηγού μέχρι να εδράζεται πλήρως με κουμπωμένα τα σπειρώματα, και κατόπιν σφίξτε την κασέτα.

ΠΡΟΕΙΔΟΠΟΙΗΣΗ

Το γράσο είναι πολύ σημαντικό ώστε να μην επιτρέπεται στην κασέτα να πιαστεί πάνω στο σώμα του οδηγού. Βεβαιωθείτε ότι το σώμα του οδηγού του κέντρου και η διεπαφή της κασέτας δεν παρουσιάζουν βρωμιές και υπολείμματα.



Grease
Smaruj
윤활

Smor
Namazat
Консистентная смазка

Ungere
Грăсо



Install
Montuj
설치

Montér
Namontovat
Установить

Montare
Τοποθετήση



Torque
Wartość momentu
토크

Spænd
Utållsvaci moment
Затянуть

Cuplu de strângere
Ροπή

Crankset Installation

Montaż zespołu korbowego
크랭크 세트 설치

Montering af kranksæt
Montáž středu a klik
Установка системы

Montarea pedalierului
Τοποθέτηση δισκοβραχίονα

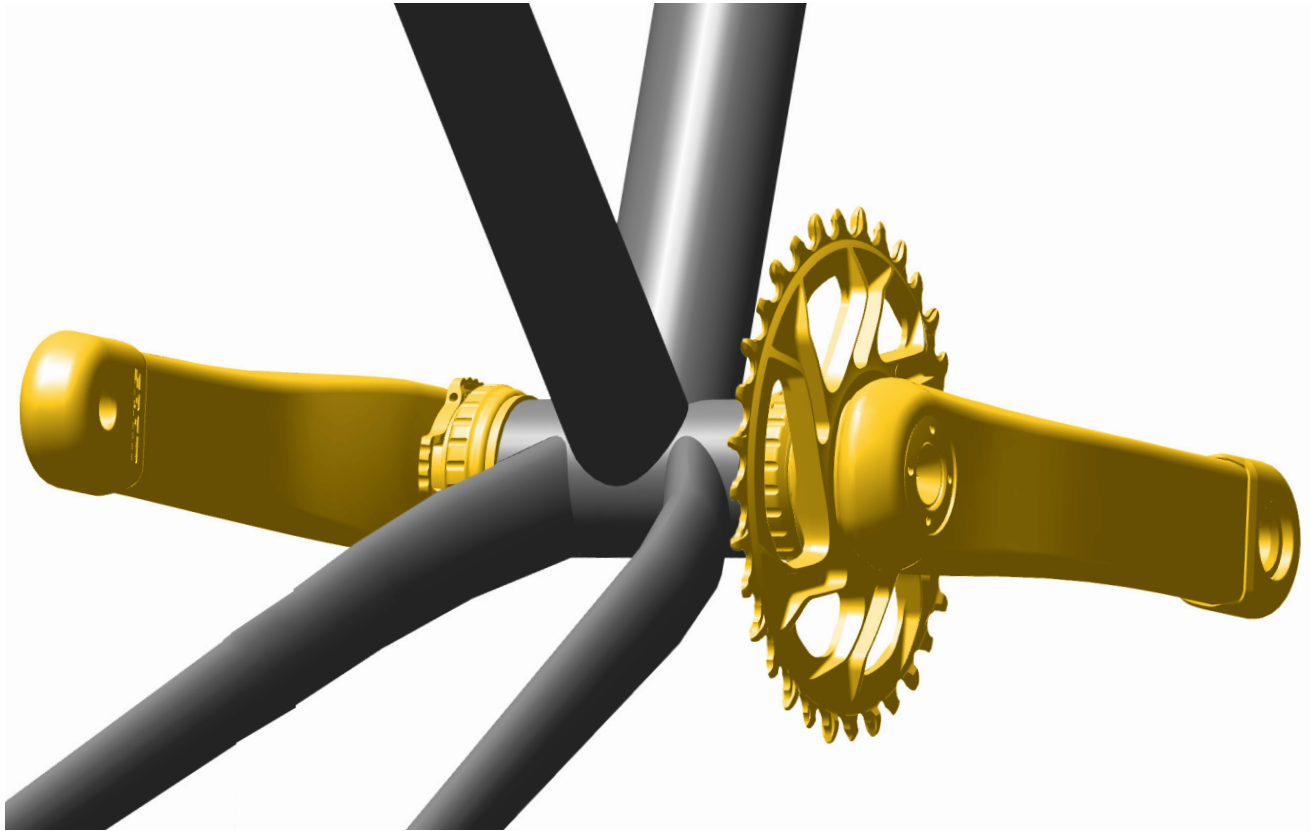

Consult the *SRAM DUB MTB and Road Cranksets and Bottom Brackets* user manual at www.sram.com/service for crankset and bottom bracket installation before proceeding.

Przed rozpoczęciem montażu zespołu korbowego i suportu zapoznaj się z informacjami w *Podręczniku użytkownika zespołu korbowego i suportu do rowerów MTB i szosowych SRAM DUB* pod adresem www.sram.com/service.

크랭크 세트와 BB(바텀 브래킷) 설치에 대해서는 설치 전에 www.sram.com/service 에서 *SRAM DUB MTB* 및 로드 크랭크 세트와 BB(바텀 브래킷) 사용 설명서를 참고하십시오.

Se brugervejledningen til *SRAM DUB kranksæt og krankboks til MTB og landevejscykler* på www.sram.com/service for montering af kranksæt og krankboks, før du fortsætter.

Před pokračováním si prostudujte pokyny k montáži středu, klik a středového složení v *Uživatelské příručce SRAM ke středovým osám a středovému složení pro silniční kola a MTB DUB* na adrese www.sram.com/service.

Перед тем как продолжить, посмотрите описание установки каретки и системы в *Руководстве пользователя систем и кареток для шоссейных велосипедов SRAM DUB MTB* на сайте www.sram.com/service.

Înainte de a începe montarea pedalierului și a monoblocului pedalier consultați manualul de utilizare *Pedaliere și monoblocuri pedalier MTB și pentru șosea SRAM DUB*, care poate fi găsit la www.sram.com/service.

Συμβουλευτείτε το εγχειρίδιο χρήστη *Δισκοβραχιόνων και μεσαίων τριβών SRAM DUB MTB και Road* στη διεύθυνση www.sram.com/service για την τοποθέτηση μεσαίας τριβής και δισκοβραχίονα πριν προχωρήσετε.



Install
Montuj
설치

Monter
Namontovat
Установить

Montare
Τοποθέτηση

Derailleur Installation

Montaż przerzutki
디레일러 설치

Montering af bagskifter
Montáž měniče
Установка переключателя

Montarea deraiorului
Τοποθέτηση εκτροχιαστή

Use a rear derailleur hanger alignment tool to make sure the derailleur hanger is straight.

NOTICE

A bent derailleur hanger can impact shifting performance.

Użyj narzędzia do ustawiania haka przerzutki tylnej, by zapewnić proste położenie haka przerzutki.

UWAGA

Wygięty hak przerzutki może wpływać na sprawność zmiany przełożeń.

뒷 드레일러 행어 정렬 도구를 사용해 디레일러 행어가 곧은지 확인합니다.

주의

디레일러 행어가 휘어지면 변속 성능에 영향을 줄 수 있습니다.

Brug et justeringsværktøj for beslaget til bagskifteren for at sikre, at beslaget til bagskifteren sidder lige.

BEMÆRK

Hvis beslaget til bagskifteren er bøjet, kan det påvirke ydeevnen ved gearskift.

Pomocí nástroje pro vyrovnání patky zadního měniče zkontrolujte a případně vyrovnejte patku měniče.

UPOZORNĚNÍ

Ohnutá patka zadního měniče může negativně ovlivnit činnost řazení.

С помощью специального инструмента убедитесь, что съемный держатель заднего переключателя ровный.

ПРИМЕЧАНИЕ

Погнутый съемный держатель заднего переключателя может помешать переключению.

Asigurați-vă că suportul deraiorului este drept cu ajutorul sculei de aliniere.

NOTĂ

Un suport deformat poate afecta performanțele de comutare.

Χρησιμοποιήστε εργαλείο ευθυγράμμισης αναρτήρα του πίσω εκτροχιαστή για να βεβαιωθείτε ότι ο αναρτήρας του εκτροχιαστή είναι ίσιος.

ΠΡΟΕΙΔΟΠΟΙΗΣΗ

Στραβός αναρτήρας εκτροχιαστή μπορεί να επηρεάσει την απόδοση της αλλαγής ταχυτήτων.

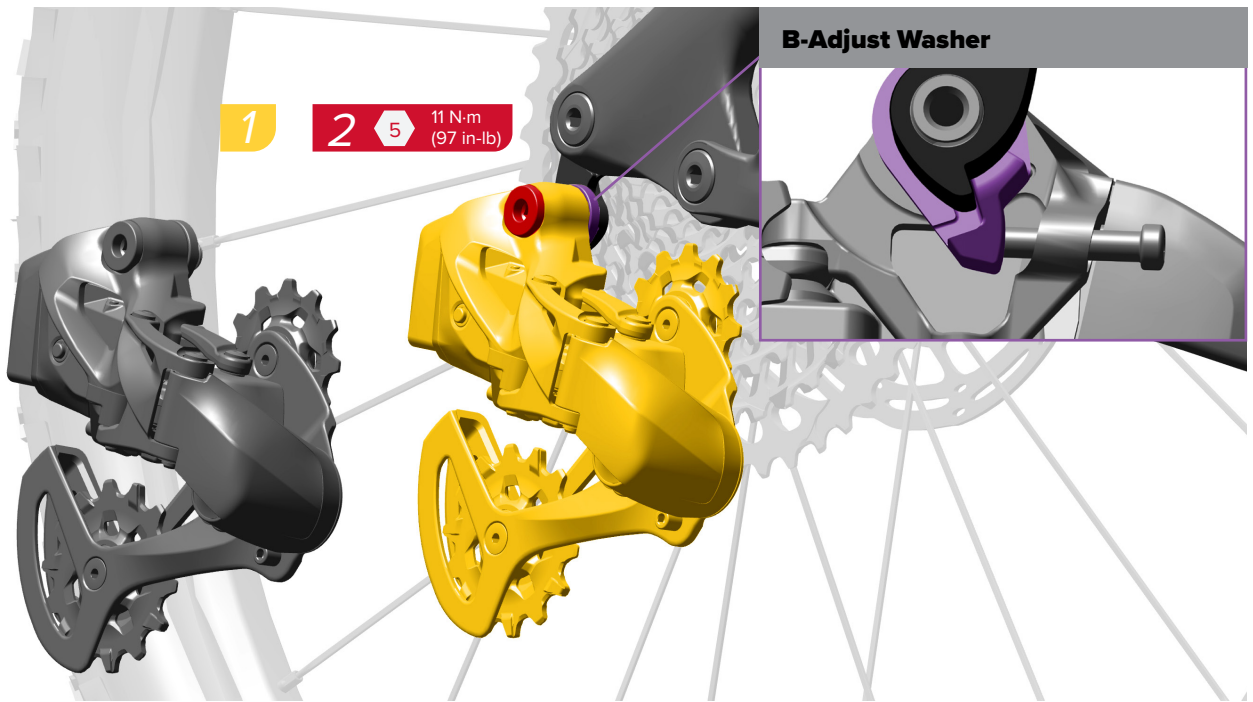

B-Adjust Washer

1

2

5 11 N-m
(97 in-lb)

NOTICE

Do not apply grease to the mounting bolt or derailleur hanger threads. Push the B-adjust washer forward when installing the derailleur. Make sure there is no gap between the B-Adjust washer and the derailleur hanger. A gap can cause poor shifting performance.

BEMÆRK

Smør ikke fedt på monteringskruen eller gevindet i beslaget til bagskifteren. Skub B-justeringsskiven fremad ved montering af bagskifteren. Kontrollér, at der ikke er mellemrum mellem B-justeringsskiven og beslaget til bagskifteren. Et mellemrum kan forårsage dårligt gearskift.

NOTĂ

Nu ungeți șurubul de prindere sau filetul deraiorului. La montarea deraiorului împingeți șaiba B-Adjust spre înainte. Asigurați-vă că nu există spațiu liber între șaiba B-Adjust și suportul deraiorului. Un spațiu liber poate afecta performanțele de comutare.

UWAGA

Nie nakładaj smaru na śrubę mocującą ani gwinty haka przerzutki. Podczas montażu przerzutki popchnij podkładkę śruby regulacyjnej typu B do przodu. Upewnij się, że pomiędzy podkładką śruby regulacyjnej typu B a hakiem przerzutki nie ma odstępów. Odstęp może obniżyć wydajność zmiany przełożeń.

UPOZORNĚNÍ

Nenanášejte mazivo na závit upevňovacího šroubu ani na závit patky měniče. Chcete-li namontovat měnič, zatlačte podložku zpětného odklonu směrem dopředu. Mezi podložkou zpětného odklonu a patkou zadního měniče nesmí zůstat žádná mezera. Mezera může negativně ovlivnit činnost řazení.

ΠΡΟΕΙΔΟΠΟΙΗΣΗ

Μην απλώσετε γράσο στο μπουλόνι στερέωσης ή τα σπειρώματα αναρτήρα εκτροχιαστή. Σπρώξτε τη ροδέλα ρύθμισης Β εμπρός όταν τοποθετείτε τον εκτροχιαστή. Βεβαιωθείτε ότι δεν υπάρχει κενό ανάμεσα στη ροδέλα της ρύθμισης Β και τον αναρτήρα του εκτροχιαστή. Το κενό μπορεί να προκαλέσει κακή απόδοση κατά την αλλαγή ταχυτήτων.

주의

마운팅 볼트나 디레일러 행어 나사산에 그리스를 사용하지 마십시오. 디레일러 설치 시 B-조정 와셔를 앞으로 누르십시오. B-조정 와셔와 디레일러 행어 사이에 간격이 없도록 하십시오. 간격이 있으면 변속 성능이 저해될 수 있습니다.

ПРИМЕЧАНИЕ

Не наносите консистентную смазку на резьбу монтажного болта или съемный держатель заднего переключателя переключателя. При установке переключателя толкните регулировочную шайбу В вперед. Убедитесь, что между шайбой регулятора В и съемным держателем заднего переключателя нет зазора. Наличие зазора может ухудшить переключение.



Install
Montaj
설치

Monter
Namontovat
Установить

Montare
Τοποθέτηση



Torque
Wartość momentu
토크

Spænd
Utahovací moment
Затянуть

Cuplu de strângere
Ροπή



Adjust
Regulaj
조정

Juster
Nastavit
Отрегулировать

Reglare
Προσαρμογή

Chain Sizing

Dopasowanie długości łańcucha
체인 사이징

Mål længden af kæden
Určení délky řetězu
Выбор размера цепи

Dimensionarea lanțului
Μέτρηση μεγέθους αλυσίδας

NOTICE

A chain must be installed to properly adjust your derailleur. For detailed chain installation instruction, visit www.sram.com/service.

⚠ WARNING – CRASH HAZARD

Failure to size or connect the chain properly may lead to chain failure or cause the rider to crash, resulting in serious injury and/or death.

UWAGA

Aby poprawnie wyregulować przrzutkę, łańcuch musi być zamontowany. Odwiedź witrynę www.sram.com/service, aby zapoznać się ze szczegółową instrukcją montażu łańcucha.

⚠ OSTRZEŻENIE – NIEBEZPIECZEŃSTWO WYPADKU

Niewłaściwe odmierzenie długości łańcucha lub jego nieprawidłowe założenie może doprowadzić do awarii łańcucha lub spowodować upadek rowerzysty skutkujący poważnymi obrażeniami ciała i/lub śmiercią.

주의

디레일러를 적당히 조정하려면 체인이 설치되어 있어야 합니다. 체인 설치에 대한 자세한 설명은 www.sram.com/service를 참조하십시오.

⚠ 경고 - 충돌 위험

잘못된 크기의 체인을 사용하거나 체인을 올바르게 연결하지 않는 경우 체인 고장을 일으키거나 충돌하여 중상 및/또는 사망 사고가 발생할 수 있습니다.

BEMÆRK

Der skal være en kæde monteret, for at bagskifteren kan justeres korrekt. For en detaljeret instruktion af montering af kæde se www.sram.com/service.

⚠ ADVARSEL – RISIKO FOR STYRT

Hvis kæden ikke måles korrekt ud eller sættes korrekt sammen, kan det medføre fejl, at rytteren styrtet, hvilket kan medføre alvorlige og/eller dødelige uheld.

UPOZORNĚNÍ

Pro řádné seřízení zadního měniče musí být namontován řetěz. Podrobné pokyny k montáži řetězu najdete na adrese www.sram.com/service.

⚠ VAROVÁNÍ – RIZIKO NEHODY

Pokud správně nenastavíte velikost řetězu nebo jej nezajistíte spojkou, může dojít k jeho selhání a případně k havárii s následkem vážného, či dokonce smrtelného zranění jezdce.

ПРИМЕЧАНИЕ

Для правильной настройки переключателя необходимо установить цепь. Подробные инструкции по установке цепи см. на сайте www.sram.com/service.

⚠ ПРЕДУПРЕЖДЕНИЕ – ОПАСНОСТЬ АВАРИИ

Неправильный выбор размера или неправильное соединение цепи может привести к ее разрыву или аварии, в которой велосипедист может получить серьезную травму или погибнуть.

NOTĂ

Pentru a regla corect deraiorul trebuie să fie montat lanțul. Pentru mai multe informații privind montarea vizitați www.sram.com/service.

⚠ AVERTIZARE – PERICOL DE ACCIDENTE

Dimensionarea incorectă sau închiderea incorectă a lanțului pot deteriora lanțul sau pot duce la căderea biciclistului, cu urmări posibile rănirea gravă și/sau chiar moartea.

ΠΡΟΕΙΔΟΠΟΙΗΣΗ

Πρέπει να τοποθετηθεί αλυσίδα για σωστή ρύθμιση του εκτροχιαστή σας. Για λεπτομερείς οδηγίες τοποθέτησης αλυσίδας, επισκεφθείτε τη διεύθυνση www.sram.com/service.

⚠ ΠΡΟΕΙΔΟΠΟΙΗΣΗ – ΚΙΝΔΥΝΟΣ ΑΤΥΧΗΜΑΤΟΣ

Αν δεν μετρήσετε ή δεν συνδέσετε σωστά την αλυσίδα, ενδέχεται να προκληθεί βλάβη της αλυσίδας ή πτώση του ποδηλάτη που οδηγεί σε σοβαρό τραυματισμό ή/και θάνατο.

Full Suspension Bicycles

Rowerzy z pełnym zawieszeniem
풀 서스펜션 자전거

Rammer med fuld affjedring
Celoodpružená jízdní kola
Двухподвесочные велосипеды

Biciclete cu suspensie integrală
Ποδήλατα πλήρους ανάρτησης

NOTICE

Full Suspension Frames: To size the chain, the rear shock must be fully compressed. Deflate or remove the rear shock if necessary.

BEMÆRK

Rammer med fuld affjedring: For at måle kæden skal bagdæmperen være fuldt sammentrukket. Luk luft ud af bagdæmperen, eller tag den af, hvis det er nødvendigt.

NOTĂ

Cadre cu suspensie integrală: pentru a dimensiona lanțul amortizorul din spate trebuie să fie comprimat la maximum. Dacă este necesar depresurizați sau demontați amortizorul din spate.

UWAGA

Ramy z pełnym zawieszeniem: Aby dokładnie odmierzyć długość łańcucha, amortyzator tylny musi być w pełni ugięty. Jeśli to konieczne, spuść powietrze z amortyzatora tylnego lub zdemontuj go.

UPOZORNĚNÍ

Celoodpružené rámy: Zadní tlumič musí být zcela stlačen, aby mohla být přesně stanovena délka řetězu. V případě potřeby vypustte nebo odmontujte zadní tlumič.

ΠΡΟΕΙΔΟΠΟΙΗΣΗ

Σκελετοί πλήρους ανάρτησης: Για να μετρήσετε την αλυσίδα, η πίσω ανάρτηση πρέπει να είναι εντελώς συμπιεσμένη. Ξεφουσκώστε ή αφαιρέστε την πίσω ανάρτηση αν χρειαστεί.

주의

풀 서스펜션 프레임 체인의 크기를 정하려면 리어쇼크가 완전히 압축되어 있어야 합니다. 필요 시 리어쇼크를 제거하거나 공기를 빼십시오.

ПРИМЕЧАНИЕ

Двухподвесочные рамы. При выборе длины цепи задний амортизатор должен быть полностью сжат. При необходимости выпустите воздух или снимите амортизатор.



Adjust
Reguluj
조정

Juster
Nastavit
Отрегулировать

Reglare
Προσαρμόζω

Eagle X-SYNC 2 Chainrings

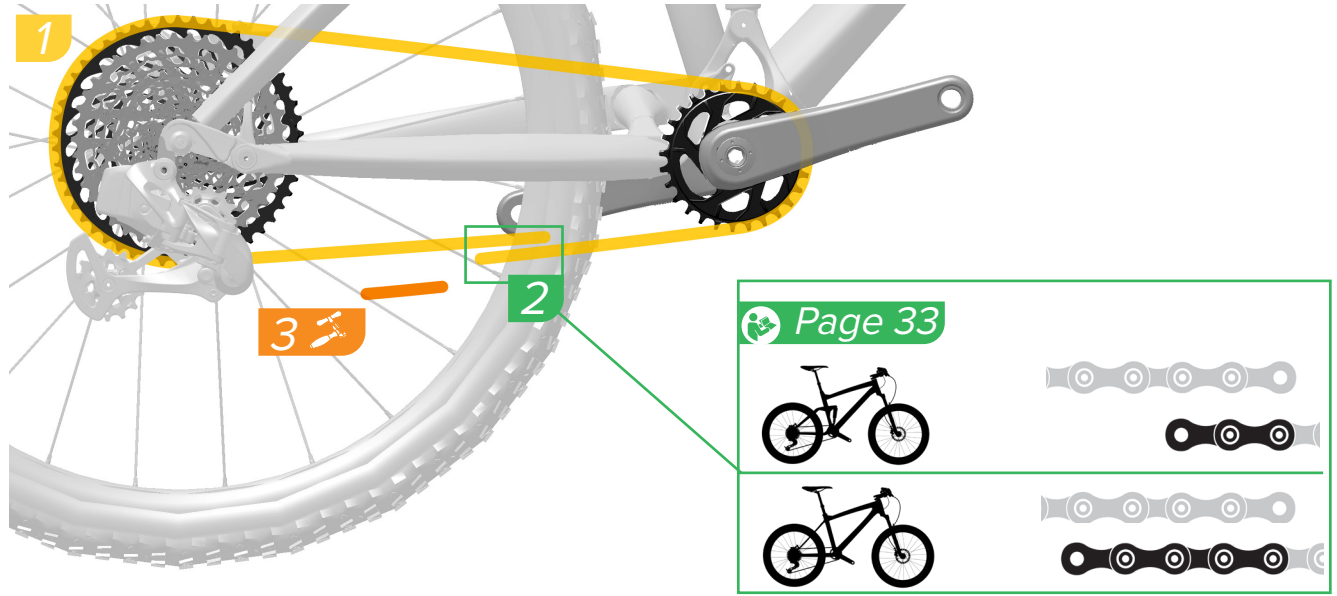

Wrap the chain around the chainring and largest cassette cog.

For **full suspension** bicycles, add one inner link and one outer link where the chain starts to overlap. For **hardtail** bicycles, add two inner links and two outer links where the chain starts to overlap.

Use a chain breaker tool to break the chain at the inner link.

Owiń łańcuch wokół zębátky przedniej i największej zębátky kasety.

W przypadku rowerów z **pełnym zawieszaniem**, dodaj jedno ogniwo wewnętrzne i jedno ogniwo zewnętrzne w miejscu, gdzie końce łańcucha zaczynają nachodzić na siebie.

W przypadku rowerów **typu hardtail**, dodaj dwa ogniwa wewnętrzne i dwa ogniwa zewnętrzne w miejscu, gdzie końce łańcucha zaczynają nachodzić na siebie.

Aby rozłączyć łańcuch na ogniwie wewnętrznym, użyj narzędzia do rozkuwania łańcucha.

체인링과 가장 큰 카세트 코그 주위로 체인을 감으십시오.

풀 서스펜션 자전거의 경우 체인이 겹치기 시작하는 곳에 이너 링크 1개와 아우터 링크 1개를 추가합니다. **하드테일** 자전거의 경우 체인이 겹치기 시작하는 곳에 이너 링크 2개와 아우터 링크 2개를 추가합니다.

체인 절단기를 사용해 이너 링크에서 체인을 절단합니다.

Vikl kæden rundt om klingen og det største tandhjul i kassetten.

For cykler med **fuld affjedring** skal der tilføjes et inderled og et yderled, hvor kæden starter med at overlappe. For cykler **uden affjedring** skal der tilføjes to inderled og to yderled, hvor kæden starter med at overlappe.

Brug et kædeværktøj til at adskille kæden ved det inderste kædeded.

Oviňte řetěz kolem převodníku a největšího pastorku.

U **celoodpružených** jízdních kol přidejte v místě spojení řetězu navíc jeden vnější a jeden vnitřní článek. U **hardtailů** (jízdních kol s pevnou zadní stavbou) přidejte v místě spojení řetězu navíc dva vnější a dva vnitřní články.

Pomocí nýtovačky rozpojte řetěz u vnitřního článku.

Оберните цепь вокруг передней звезды и самой большой задней звезды.

На **двухподвесочных** велосипедах добавьте одно внутреннее и одно наружное звено там, где концы цепи начинают накладываться друг на друга. На **хардтейлах** добавьте два внутренних и два наружных звена там, где концы цепи начинают накладываться друг на друга.

С помощью выжимки отсоедините внутреннее звено цепи.

Înfășurați lanțul pe foaia pedalieră și pe pinionul cel mai mare al casetei.

La bicicletele **cu suspensie integrală** adăugați o za interioară și o za exterioră unde lanțul începe să se suprapună. La bicicletele **fără suspensie în spate** adăugați două zale interioare și două zale exterioare unde lanțul începe să se suprapună.

Separati lanțul de la zaua interioară cu ajutorul unei scule pentru lanț.

Τυλίξτε την αλυσίδα γύρω από το δακτύλιο της αλυσίδας και το μεγαλύτερο γρανάζι της κασέτας.

Για ποδήλατα **πλήρους ανάρτησης**, προσθέστε έναν εσωτερικό κρίκο και έναν εξωτερικό κρίκο εκεί όπου ξεκινά η αλληλοεπικάλυψη της αλυσίδας. Για ποδήλατα **εμπρόσθιας ανάρτησης**, προσθέστε δύο εσωτερικούς κρίκους και δύο εξωτερικούς κρίκους εκεί όπου ξεκινά η αλληλοεπικάλυψη της αλυσίδας.

Χρησιμοποιήστε εξολκέα αλυσίδας για να διασπάσετε την αλυσίδα στον εσωτερικό κρίκο.



Install
Montaj
설치

Monter
Namontovat
Установить

Montare
Τοποθέτηση



Measure
Mierz
측정

Mål
Změřit
Измерить

Măsurare
Μέτρηση



Remove/Loosen
Demontaj/Poluzuj
분리/풀기

Fjern/Løs
Odmontovat/Uvolnit
Σнять/οσλαβίση

Demontare/Slabire
Αφαίρεση/Χαλάρωση

Eagle X-SYNC 2 Oval Chainrings

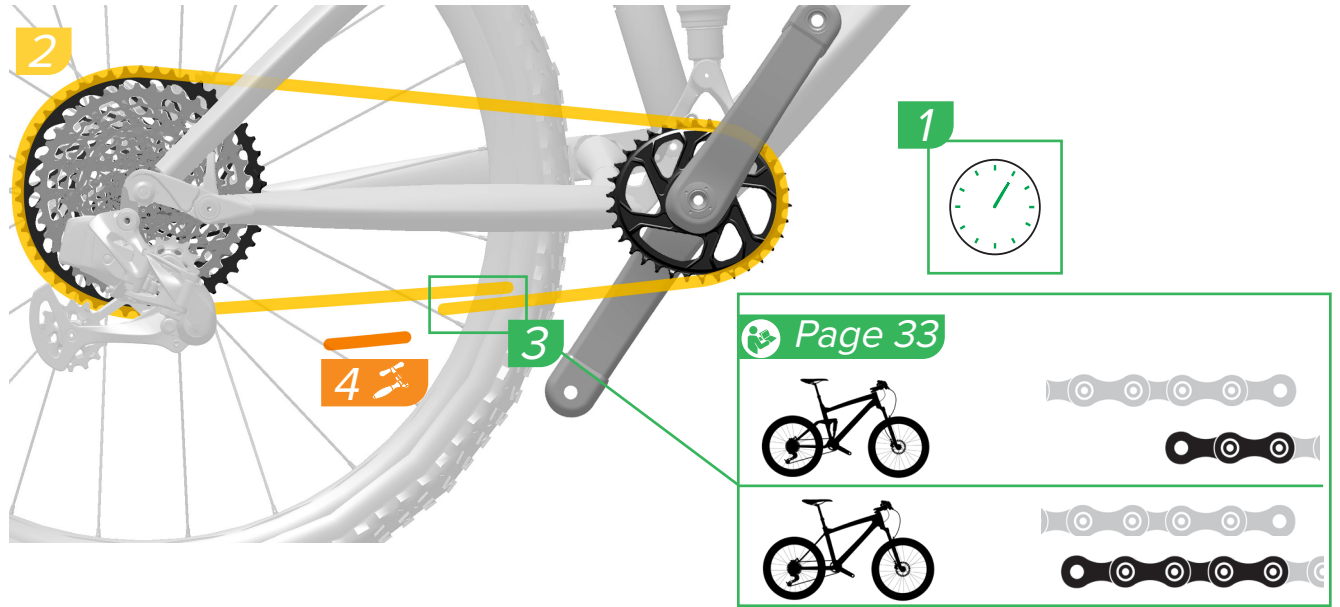

Rotate the crank arm to the 1 o'clock position.

Wrap the chain around the chainring and largest cassette cog.

For **full suspension** bicycles, add one inner link and one outer link where the chain starts to overlap. For **hardtail** bicycles, add two inner links and two outer links where the chain starts to overlap.

Use a chain breaker tool to break the chain at the inner link.

Obróć ramię korby do pozycji odpowiadającej godzinie pierwszej.

Owiń łańcuch wokół zębátky przedniej i największej zębátky kasety.

W przypadku rowerów z **pełnym zawieszeniem**, dodaj jedno ogniwo wewnętrzne i jedno ogniwo zewnętrzne w miejscu, gdzie końce łańcucha zaczynają nachodzić na siebie.

W przypadku rowerów **typu hardtail**, dodaj dwa ogniwa wewnętrzne i dwa ogniwa zewnętrzne w miejscu, gdzie końce łańcucha zaczynają nachodzić na siebie.

Aby rozłączyć łańcuch na ogniwie wewnętrznym, użyj narzędzia do rozkuwania łańcucha.

크랭크암을 회전시켜 시계의 1시 방향으로 놓습니다.

체인링과 가장 큰 카세트 코그 주위로 체인을 감습니다.

풀 서스펜션 자전거의 경우 체인이 겹치기 시작하는 곳에 이너 링크 1개와 아우터 링크 1개를 추가합니다. **하드테일** 자전거의 경우 체인이 겹치기 시작하는 곳에 이너 링크 2개와 아우터 링크 2개를 추가합니다.

체인 절단기를 사용해 이너 링크에서 체인을 절단합니다.

Drej krankarmen til positionen kl. 1.

Vikl kæden rundt om klingen og det største tandhjul i kassetten.

For cykler med **fuld affjedring** skal der tilføjes et inderled og et yderled, hvor kæden starter med at overlape. For cykler **uden affjedring** skal der tilføjes to inderled og to yderled, hvor kæden starter med at overlape.

Brug et kædeværktøj til at adskille kæden ved det inderste kædeled.

Natočte kliku do polohy 1 hodiny.

Oviňte řetěz kolem převodníku a největšího pastorku.

U **celoodpružených** jízdních kol přidejte v místě spojení řetězu navíc jeden vnější a jeden vnitřní článek. U **hardtailů** (jízdních kol s pevnou zadní stavbou) přidejte v místě spojení řetězu navíc dva vnější a dva vnitřní články.

Pomocí nýtovačky rozpojte řetěz u vnitřního článku.

Поверните шатун в положение «1 час».

Оберните цепь вокруг передней и самой большой задней звезды.

На **двухподвесочных** велосипедах добавьте одно внутреннее и одно наружное звено там, где концы цепи начинают накладываться друг на друга. На **хардтейлах** добавьте два внутренних и два наружных звена там, где концы цепи начинают накладываться друг на друга.

С помощью выжимки отсоедините внутреннее звено цепи.

Rotiți brațul pedaliier în poziția corespunzătoare orei 1.

Înfășurați lanțul pe foaia pedaliară și pe pinionul cel mai mare al casetei.

La bicicletele **cu suspensie integrală** adăugați o za interioară și o za exterioră unde lanțul începe să se suprapună. La bicicletele **fără suspensie în spate** adăugați două zale interioare și două zale exterioare unde lanțul începe să se suprapună.

Separați lanțul de la zaua interioară cu ajutorul unei scule pentru lanț.

Περιστρέψτε τη μανιβέλα στη θέση που παίρνει ο δείκτης ενός ρολογιού στην 1 η ώρα.

Τυλίξτε την αλυσίδα γύρω από το δακτύλιο της αλυσίδας και το μεγαλύτερο γρανάζι της κασέτας.

Για ποδήλατα **πλήρους ανάρτησης**, προσθέστε έναν εσωτερικό κρίκο και έναν εξωτερικό κρίκο εκεί όπου ξεκινά η αλληλοεπικάλυψη της αλυσίδας. Για ποδήλατα **εμπρόσθιας ανάρτησης**, προσθέστε δύο εσωτερικούς κρίκους και δύο εξωτερικούς κρίκους εκεί όπου ξεκινά η αλληλοεπικάλυψη της αλυσίδας.

Χρησιμοποιήστε εξολκέα αλυσίδας για να διασπάσετε την αλυσίδα στον εσωτερικό κρίκο.



Measure
Mierz
측정

Mål
Změřit
Измерить

Măsurare
Μέτρηση



Install
Montuj
설치

Monter
Namontovat
Установить

Montare
Τοποθέτηση



Remove/Loosen
Demontuj/Poluzuj
분리/풀기

Fjern/løsn
Odmontovat/Uvolnit
Снять/ослабить

Demontare/slăbire
Αφαιρέση/Χαλάρωση

Chain Installation

Montaż łańcucha
체인 설치

Montering af kæde
Montáž řetězu
Установка цепи

Montarea lanțului
Τοποθέτηση αλυσίδας

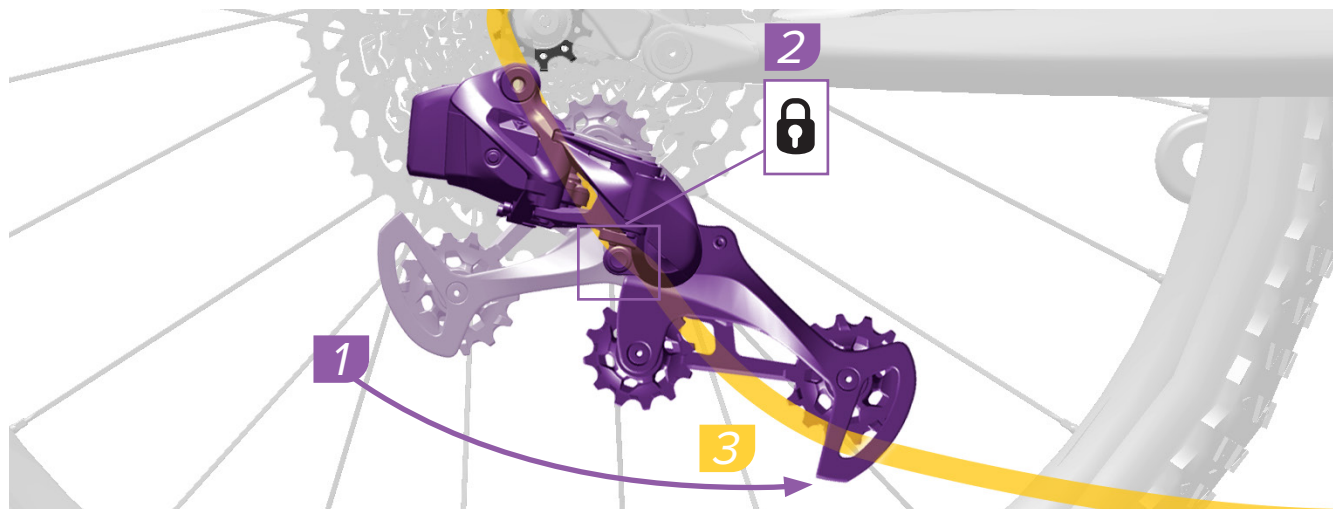

Place the chain onto the smallest cassette cog.
Rotate the derailleur cage forward and press the Cage Lock lock button to lock the derailleur in the extended position.

Route the chain through the derailleur pulleys. Make sure to route the chain below the tab in the cage.

⚠ WARNING - PINCH HAZARD

The derailleur is spring loaded and will return from the Cage Lock position rapidly. Keep fingers clear of pinch points.

Osadz łańcuch na najmniejszej zębatce kasety.
Aby zablokować przerzutkę w pozycji wysuniętej, wypchnij wózek przerzutki do przodu i wcisnij przycisk blokady wózka Cage Lock.

Przeprowadź łańcuch przez kółka przerzutki. Pamiętaj, aby poprowadzić łańcuch poniżej występu ustalającego wózka.

⚠ OSTRZEŻENIE – RYZYKO PRZYCIĘCIA SKÓRY

Przerzutka jest urządzeniem sprężynowym, w związku z czym szybko powróci z pozycji utrzymywanej mechanizmem Cage Lock do pozycji wyjściowej. Trzymaj palce z daleka od miejsc, w których występuje niebezpieczeństwo przycięcia skóry.

가장 작은 카세트 코그에 체인을 겁니다.
디레일러 케이지를 앞으로 회전하고 Cage Lock의 잠금 버튼을 눌러 디레일러를 연장 위치에 고정합니다.

체인이 디레일러 풀리를 지나가도록 합니다. 반드시 체인이 케이지의 탭 아래로 지나가도록 하십시오.

⚠ 경고 - 끼임 위험

디레일러의 스프링 하중으로 인해 Cage Lock 위치로부터 빠르게 제자리로 돌아오게 됩니다. 손가락이 끼지 않도록 주의하십시오.

Flyt kæden til det mindste tandhjul på kassetten.

Drej selv bagskifteren og tryk på Cage Lock-låseknappen for at låse bagskifteren i positionen, hvor den er længst udstrakt.

Før kæden gennem pulley-hjulene i bagskifteren. Sørg for at føre kæden under tappen i buret.

⚠ ADVARSEL – RISIKO FOR AT KLEMMER FINGRENE

Fjederen i bagskifteren er spændt og vil gå tilbage fra Cage Lock-positionen med en vis kraft. Hold fingrene væk fra steder, hvor de kan komme i klemme.

Nasadte řetěz na nejmenší pastorek kazety.
Natočte vodítko měniče směrem dopředu a stisknutím tlačítka Cage Lock uzamkněte měnič v natažené poloze.

Proveďte řetěz kladkami zadního měniče. Dbejte na to, aby řetěz procházel pod výstupkem ve vodítku měniče.

⚠ POZOR – NEBEZPEČÍ SKŘÍPNUTÍ

Zadní měnič je uchycen na pružině a ze zajištěné polohy systému Cage Lock se rychle vrátí. Nestrkejte prsty do míst, kde hrozí skřípnutí.

Наденьте цепь на самую маленькую звезду кассеты.

Переведите лапку переключателя вперед и нажмите кнопку блокировки Cage Lock, чтобы зафиксировать его в выдвинутом положении.

Пропустите цепь через ролики переключателя. Убедитесь, что цепь прошла под выступом на лапке.

⚠ ПРЕДУПРЕЖДЕНИЕ – ОПАСНОСТЬ ЗАЩЕМЛЕНИЯ

Переключатель подпружинен и быстро возвращается назад из положения Cage Lock. Соблюдайте осторожность, чтобы не прищемить пальцы.

Plasați lanțul pe pinionul cel mai mic al casetei.

Rotiți carcasa deraiorului spre înainte și apăsați butonul Cage Lock pentru a fixa deraiorul în poziție extinsă.

Treceți lanțul peste roțile deraiorului din spate. Asigurați-vă că lanțul trece pe sub profilul din colivie.

⚠ ATENȚIE – PERICOL DE PRINDERE

Deraiorul este tensionat de un arc și va reveni rapid din poziția Cage Lock. Țineți degetele la distanță față de punctele de prindere.

Τοποθετήστε την αλυσίδα στο μικρότερο γρανάζι της κασέτας.

Περιστρέψτε τον κλωβό του εκτροχιαστή εμπρός και πατήστε το κουμπί κλειδώματος του Cage Lock για να κλειδώσετε τον εκτροχιαστή στην προεκταμένη θέση.

Δρομολογήστε την αλυσίδα μέσα από τα ροδάκια του εκτροχιαστή. Βεβαιωθείτε ότι δρομολογήσατε την αλυσίδα κάτω από τη γλωττίδα στον κλωβό.

⚠ ΠΡΟΣΟΧΗ – ΚΙΝΔΥΝΟΣ ΕΜΠΛΟΚΗΣ

Ο εκτροχιαστής διαθέτει ταυσομένο ελατήριο και επιστρέφει γρήγορα από τη θέση Cage Lock. Κρατήστε τα δάχτυλά σας μακριά από τα σημεία εμπλοκής.



Adjust
Reguluj
조정

Juster
Nastavit
Отрегулировать

Reglare
Προσρμουλι
조절



Install
Montuj
설치

Monter
Namontovat
Установить

Montare
Τοποθετήρη

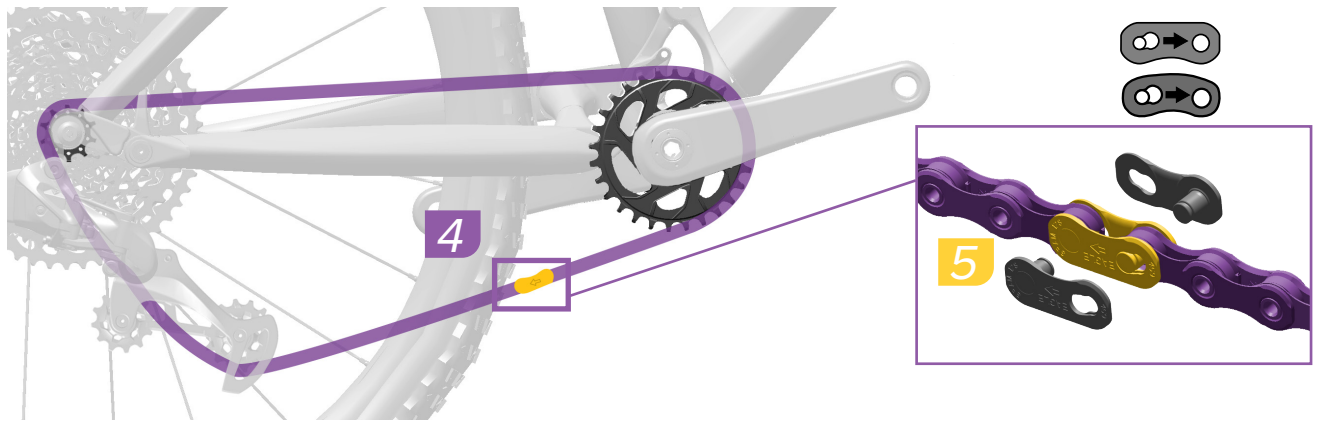

Pull each end of the chain together and install the PowerLock. Press the PowerLock connector links together.

NOTICE

The arrow must point in the direction of chain travel before locking the PowerLock into place.

Ściągnij oba końce łańcucha i zamontuj PowerLock. Zaciśnij ogniwa łącznika PowerLock.

UWAGA

Przed zamknięciem PowerLock strzałka musi wskazywać kierunek przesuwu łańcucha.

체인의 양 끝을 함께 당겨 PowerLock을 설치합니다. PowerLock 커넥터 링크를 함께 누릅니다.

주의

PowerLock을 위치에 고정하기 전에 화살표가 체인 이동 방향을 가리켜야 합니다.

Træk begge ender af kæden sammen og monter PowerLock'en. Pres PowerLock-forbindelsesledet sammen.

BEMÆRK

Pilen skal pege samme retning, som kæden går, før PowerLock'et låses.

Přitáhněte oba konce řetězu k sobě a nasad'te spojku PowerLock. Stiskněte články spojky PowerLock.

UPOZORNĚNÍ

Před zacvaknutím spojky PowerLock zkontrolujte, zda šipka ukazuje směr chodu řetězu.

Соедините концы цепи и установите замок PowerLock. Нажмите и соедините звенья PowerLock.

ПРИМЕЧАНИЕ

Перед закрытием замка PowerLock стрелка должна быть направлена по направлению хода цепи.

Aproiați capetele lanțului și montați dispozitivul PowerLock. Strângeți zalele dispozitivului PowerLock.

NOTĂ

Înainte de a bloca dispozitivul PowerLock asigurați-vă că săgeata indică în direcția de deplasare a lanțului.

Τραβήξτε μαζί κάθε άκρο της αλυσίδας και τοποθετήστε το PowerLock. Πατήστε μεταξύ τους τις συνδέσεις του συνδέσμου PowerLock.

ΠΡΟΕΙΔΟΠΟΙΗΣΗ

Το βέλος πρέπει να δείχνει προς την κατεύθυνση της διαδρομής της αλυσίδας πριν κλειδώσετε το PowerLock στη θέση του.



Adjust
Reguluj
조정

Juster
Nastavit
Отрегулировать

Reglare
Προσαρμόζω



Install
Montuj
설치

Monter
Namontovat
Установить

Montare
Τοποθετήσω

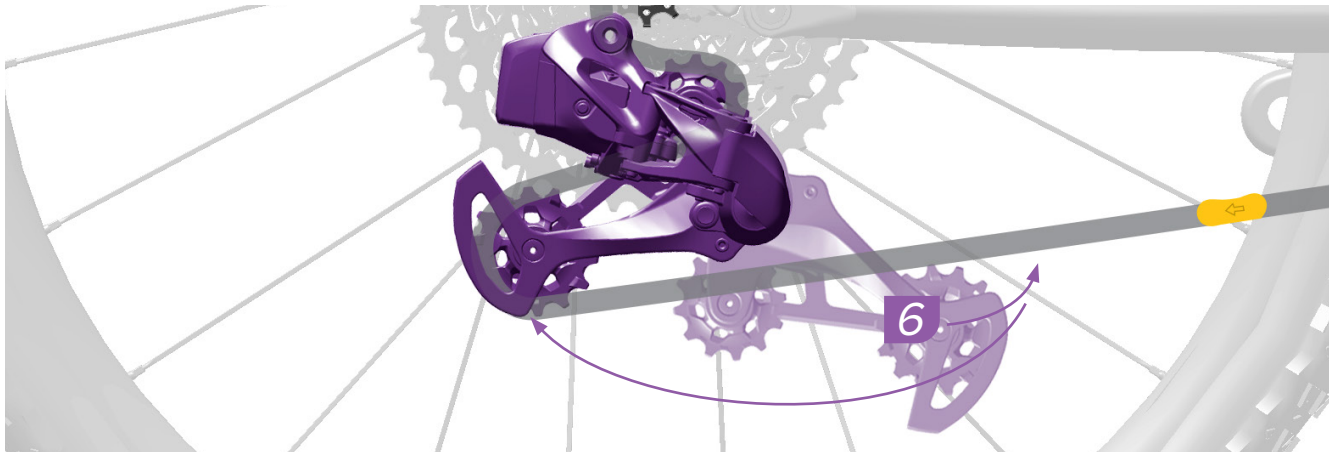

Release the Cage Lock by rotating the cage forward then carefully letting it return to the unlocked position.

Løsn Cage Lock'en ved forsigtigt at dreje selve bagskifteren fremad og lade den vende tilbage til den ulåste position.

Eliberați dispozitivul Cage Lock, pentru aceasta rotiți carcasa spre înainte, apoi lăsați-o cu atenție să revină în poziția deblocată.

Zwolnij Cage Lock poprzez obrócenie wózka do przodu i ostrożny powrót do pozycji niezablokowanej.

Uvolněte zámek Cage Lock tak, že vodítko natočíte dopředu a opatrně umožníte jeho návrat do odemčené polohy.

Απελευθερώστε το Cage Lock περιστρέφοντας τον κλωβό προς τα εμπρός και αφήνοντάς τον προσεκτικά στη συνέχεια να επιστρέψει στην ξεκλειδωτή θέση.

케이지를 앞으로 돌려서 Cage Lock을 풀고 조심스럽게 잠금해제 위치로 돌아오도록 하십시오.

Чтобы снять блокировку Cage Lock, сдвиньте лапку вперед и осторожно отпустите, чтобы она вернулась в нормальное положение.

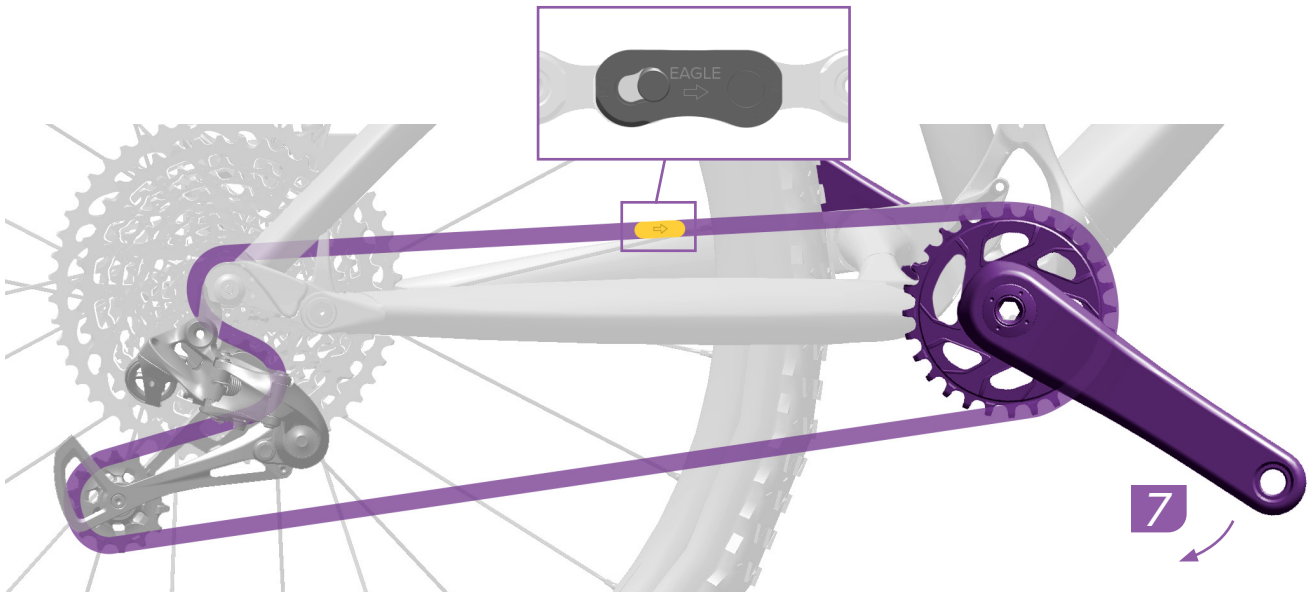

Rotate the crank until the PowerLock is above the chainstay.

Drej kranken, indtil PowerLock'en er oven for bagstræberen.

Rotiți pedaliereul astfel încât zaua PowerLock să fie deasupra segmentului inferior al triunghiului posterior al cadrului.

Obracaj korbą do momentu, w którym PowerLock znajdzie się powyżej rury łańcuchowej.

Otácejte středem, dokud se spojka PowerLock nedostane nad řetězovou vzperu.

Περιστρέψτε τη μανιβέλα μέχρι το PowerLock να βρίσκεται πάνω από τα κάτω ψαλίδια.

PowerLock이 체인스테이 위에 올 때까지 크랭크를 회전시킵니다.

Поверните шатун так, чтобы замок PowerLock оказался над нижним пером.



Adjust
Reguluj
조정

Juster
Nastavit
Отрегулировать

Reglare
Προσαρμόζω

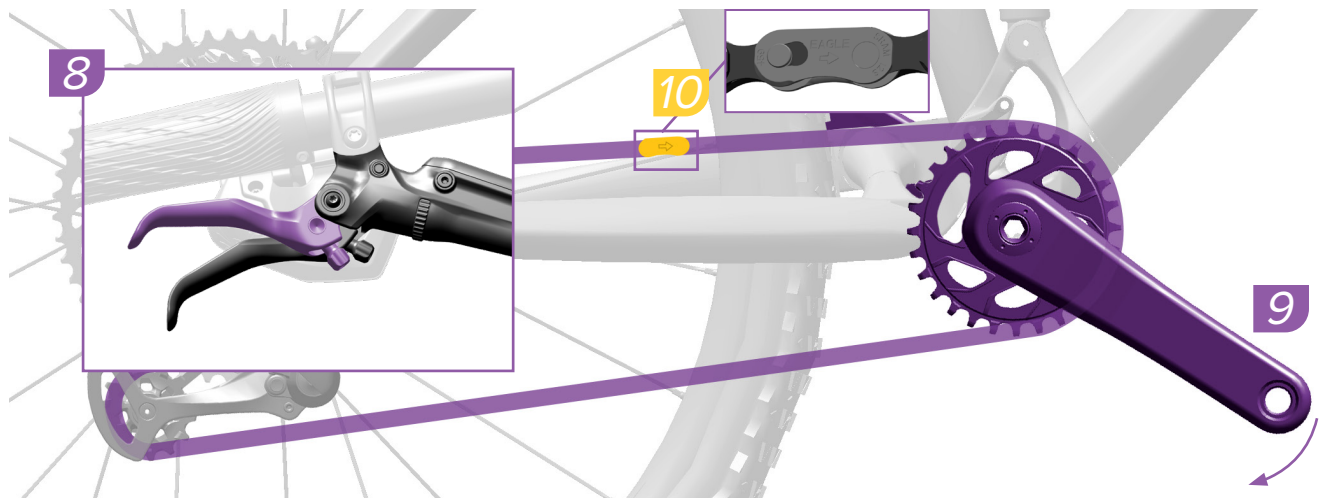

Check that the two halves of the PowerLock are aligned and properly engaged.

Apply the rear brake and firmly push the crank arm down to lock the PowerLock. You should hear and feel the PowerLock click into place.

Check the PowerLock by hand to make sure it moves freely.

Kontrollér, at de to halvdele af PowerLock'en er på linje med hinanden og korrekt i indgreb.

Træk i bagbremsen og pres pedalarmen hårdt ned for at låse PowerLock'en. Man skal kunne høre og mærke, at PowerLock'en klikker på plads.

Tjek PowerLock'en med hånden for at være sikker på, den kan bevæge sig frit.

Verificați dacă cele două părți ale zalei PowerLock sunt aliniate și îmbinate corect.

Strângeți frâna din spate și apăsați ferm brațul pedaliier în jos pentru a bloca zaua PowerLock. Ar trebui să auziți cum zaua PowerLock se fixează în poziție.

Verificați zaua PowerLock cu mâna, pentru a vă asigura că se mișcă liber.

⚠CAUTION

The PowerLock is designed for one-time use only. The PowerLock can only be removed with chain link pliers and must not be reused. Install a new PowerLock each time a new chain is installed.

⚠FORSIGTIG

PowerLock'en er designet til kun at blive brugt én gang. PowerLock'en kan kun tages af med et særligt værktøj til kædeled og må ikke bruges igen. Monter en ny PowerLock, hver gang der sættes ny kæde på.

⚠ATENȚIE

Zaua PowerLock este de unică folosință. Aceasta poate fi demontată numai cu o sculă de lanț și nu poate fi reutilizată. La fiecare montare a unui lanț nou montați și o za PowerLock nouă.

Sprawdź, czy obie połowy spinki PowerLock są odpowiednio ustawione wobec siebie i właściwie połączone.

Zaciśnij tylny hamulec i zdecydowanie nacisnij w dół ramię korby, by zablokować PowerLock. Powinieneś usłyszeć i odczuć kliknięcie zatraskującego się PowerLock.

Sprawdź ręką i upewnij się, że PowerLock może przesuwać się swobodnie.

Zkontrolujte správné zarovnání a zapojení obou polovin spojky PowerLock.

Aktivujte zadní brzdu a pevným zatlačením na kliku středu směrem dolů spojku PowerLock uzamkněte. Měli byste slyšet a cítit, jak spojka PowerLock zacvakne na místo.

Pohmatem ověřte, že se spojka PowerLock volně pohybuje.

Βεβαιωθείτε ότι τα δύο μισά του PowerLock έχουν ευθυγραμμιστεί και εμπλακεί σωστά.

Εφαρμόστε το πίσω φρένο και σπρώξτε σταθερά προς τα κάτω τη μανιβέλα για να κλειδώσετε το PowerLock. Θα πρέπει να ακούσετε και να νιώσετε το PowerLock να μπαίνει στη θέση του με ένα κλικ.

Ελέγξτε το PowerLock με το χέρι για να βεβαιωθείτε ότι κινείται ελεύθερα.

⚠OSTRZEŻENIE

Spinki PowerLock są przeznaczone wyłącznie do jednorazowego użytku. Spinki PowerLock można demontować jedynie przy użyciu szczypiec do łańcucha i nie można ich zastosować ponownie. Zakładając nowy łańcuch, każdorazowo zamontuj nową spinkę PowerLock.

⚠POZOR

Spojka PowerLock je určena pouze na jedno použití. Spojku PowerLock lze demontovat pouze pomocí kleští na články řetězu. Spojku už znovu nepoužívejte. Při nasazování nového řetězu vždy použijte novou spojku PowerLock.

⚠ΠΡΟΣΟΧΗ

To PowerLock είναι σχεδιασμένο μόνο για μία χρήση. Το PowerLock μπορεί να αφαιρεθεί μόνο με πένσα για αλυσίδες και δεν πρέπει να χρησιμοποιηθεί ξανά. Τοποθετήστε καινούριο PowerLock κάθε φορά που τοποθετείται καινούρια αλυσίδα.

PowerLock 쌍이 제대로 정렬되어 맞물려 있는지 확인합니다.

뒷 브레이크를 걸고 크랭크암을 아래로 강하게 밀어 PowerLock이 잠기게 합니다. PowerLock이 제자리에 찰칵하면서 잠기는 소리가 들리고 그것이 느껴져야 합니다.

PowerLock이 원활하게 움직이는지 직접 확인합니다.

Убедитесь, что обе половины замка PowerLock совмещены и правильно зафиксированы.

Включите задний тормоз и сильно нажмите на шатун, чтобы замок PowerLock защелкнулся. Должен быть слышен щелчок и чувствоваться, что замок PowerLock встал на место.

Потрогайте замок PowerLock и убедитесь, что он свободно движется

⚠주의

PowerLock은 일회 사용 목적으로 제작되었습니다. PowerLock은 체인링크플레이어로만 제거할 수 있으며 재사용할 수 없습니다. 새로 체인을 교체할 때마다 PowerLock을 새로 설치하십시오.

⚠ОСТОРОЖНО

Замок PowerLock одноразовый. Его можно снимать только щипцами для звена цепи и нельзя использовать повторно. Каждый раз при установке новой цепи используйте новый замок PowerLock.



Adjust
Reguluj
조정

Juster
Nastavit
Отрегулировать

Reglare
Prostardruoj
Процардуој



Install
Montuj
설치

Monter
Namontovat
Установить

Montare
Τοποθετήρη

Chain Gap Adjustment

Regulacja odległości pomiędzy
krążkiem naprężającym
a zębatką
체인 간격 조정

Justering af afstand til kæde
Seřizení odstupu řetězu

Настройка зазора цепи

Reglarea distanței lanțului
Ρύθμιση κενού αλυσίδας

NOTICE

For full suspension bicycles, measure the chain gap while the bicycle is in the sag position.

For Eagle X-SYNC 2 Oval chainrings, rotate the crankarm to the 4 o'clock position prior to rotating the B-Adjust Screw.

BEMÆRK

Ved cykler med fuld affjedring, eller full suspension, skal mellemrummet til kæden måles, mens cykel er presset ned.

For ovale klinger af typen Eagle X-SYNC 2 Oval skal krankarmen drejes til kl. 4. før B-justeringsskruen drejes.

NOTĂ

La bicicletele cu suspensie integrală măsurați spațiul cu suspensia comprimată static (sag).

La foile pedaliere ovale Eagle X-SYNC 2, înainte de a roti șurubul de reglare B-Adjust rotiți brațul pedaliier în poziția corespunzătoare orei 4.

UWAGA

W przypadku rowerów z pełną amortyzacją zmierz odległość pomiędzy krążkiem naprężającym łańcucha a zębatką, gdy rower jest w pozycji ugiętej.

W przypadku kół zębatych łańcucha Eagle X-SYNC 2 Oval obróć ramię korby do pozycji odpowiadającej godzinie czwartej przed obróceniem śruby regulacyjnej B.

UPOZORNĚNÍ

U celoodpružených jízdních kol provádějte měření odstupu řetězu vždy v dolní (zatížené) poloze systému odpružení (sag). V případě oválných převodníků Eagle X-SYNC 2 natočte kliky do polohy 4 hodin a teprve poté začněte otáčet šroubem zpětného odklonu.

ΠΡΟΕΙΔΟΠΟΙΗΣΗ

Για ποδήλατα με πλήρη ανάρτηση, μετρήστε το κενό της αλυσίδας ενώ το ποδήλατο βρίσκεται σε θέση βύθισης (sag).

Για οβάλ δακτυλίους αλυσίδας Eagle X-SYNC 2, περιστρέψτε τη μανιβέλα στη θέση που είναι ο δείκτης του ρολογιού στις 4 η ώρα, πριν την περιστροφή της βίδας ρύθμισης B.

주의

풀 서스펜션 자전거는 자전거가 늘어져 있는 상태에서 체인의 간격을 측정합니다.

Eagle X-SYNC 2 타원형 체인링의 경우, B-조정 나사를 돌리기 전에 크랭크암을 시계의 4시 방향으로 돌리십시오.

ПРИМЕЧАНИЕ

На двухподвесочных велосипедах зазор измеряется при проседании подвески.

При использовании овальных передних звезд Eagle X-SYNC 2 перед тем как настраивать регулировочный винт B, шатун нужно повернуть в положение «4 часа».

Chain Gap Adjustment with Gauge

Regulacja odległości pomiędzy krążkiem naprężającym a zębatką z użyciem miernika

게이지를 사용해 체인 간격 조정

Justering af kædeafstand med værktøj

Seřízení odstupu řetězu s použitím měřidla

Регулировка зазора цепи с помощью калибра

Reglarea distanței lanțului cu ajutorul sculei

Ρύθμιση κενού αλυσίδας με μετρητή

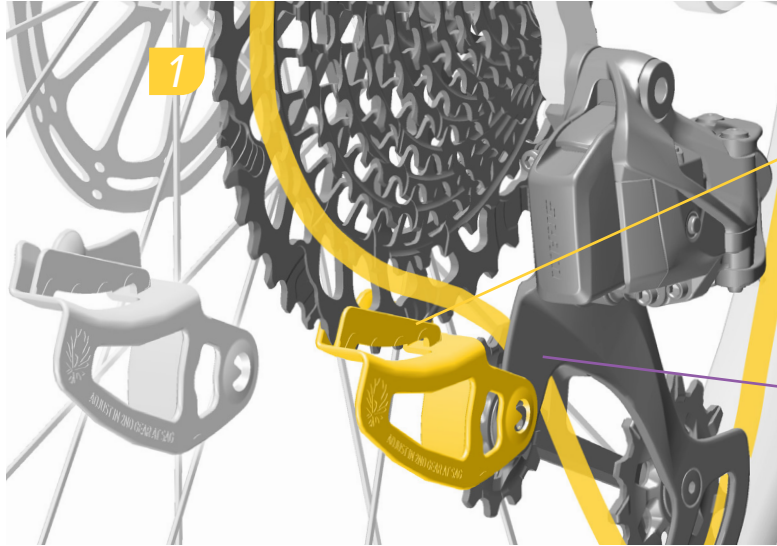

1. Shift the chain into the **second largest cog** (42T). For full suspension bicycles, measure the chain gap while the bicycle is in the sag position.

2. Snap the chain gap adjustment gauge onto the largest cassette cog (52T or 50T) so the largest cassette cog teeth touch the surface of the gauge in the window cut-out.

3. Rotate the gauge and the cassette until the ledge on the backside of the gauge contacts the upper pulley wheel.

1. Przesuń łańcuch na **drugą co do wielkości** zębatkę (42T). W przypadku rowerów z pełną amortyzacją zmierz odległość pomiędzy krążkiem naprężającym łańcucha a zębatką, gdy rower jest w pozycji ugiętej.

2. Załóż narzędzie do regulacji odległości pomiędzy krążkiem naprężającym łańcucha a zębatką na największą zębatkę kasety (52T lub 50T) w taki sposób, aby największa zębatka kasety weszła w kontakt z powierzchnią narzędzia w oknie wycięcia.

3. Obracaj narzędzie i kasetę do momentu, w którym płytki na odwrotnej stronie narzędzia wejdzie w kontakt z górną rolką prowadzącą.

1. 체인을 **두 번째로 큰** 코그(42T)로 옮깁니다. 풀 서스펜션 자전거는 자전거가 늘어져 있는 상태에서 체인의 간격을 측정합니다.

2. 체인 간격 조정 게이지를 가장 큰 카세트 코그 (52T 또는 50T)에 찰카하고 끼워 가장 큰 카세트 코그 톱니가 컷아웃 안의 게이지 표면에 닿도록 합니다.

3. 게이지와 카세트를 회전시켜 게이지 뒤쪽 받침대가 어퍼 폴리 휠에 닿도록 합니다.

1. Skift kæden til det **næststørste** tandhjul (42T). Ved cykler med fuld affjedring, eller full suspension, skal mellemrummet til kæden måles, mens cykel er presset ned.

2. Klem værktøjet til justering af kædeafstand på det største tandhjul på kassetten (52T eller 50T), så tænderne på kassetens største tandhjul rører overfladen af værktøjet i den udskårne ramme.

3. Drej værktøjet og kassetten, indtil kanten på bagsiden af værktøjet rører det øverste pulleyhjul.

1. Přeadte řetěz na **druhý největší** pastorek (42z). U celoodpružených jízdních kol provádějte měření odstupu řetězu vždy v dolní (zatížené) poloze systému odpružení.

2. Zacvakněte měřidlo pro nastavení odstupu řetězu do největšího pastorku v kazetě (52z nebo 50z) tak, aby se zuby největšího pastorku dotýkaly plochy ve výřezu okénka měřidla.

3. Otáčejte kazetou s měřidlem, dokud lišta na zadní straně měřidla nedolehne na horní kladku měniče.

1. Переведите цепь на **вторую по величине** заднюю звезду (42T). На двухподвесочных велосипедах зазор цепи измеряется при проседании подвески.

2. Установите регулировочный калибр на самую большую звезду кассеты (52T или 50T) таким образом, чтобы зубья самой большой звезды кассеты касались поверхности калибра в прорези.

3. Поворачивайте калибр и кассету до тех пор, пока выступ на задней стороне калибра не будет контактировать с верхним роликом.

1. Comutați lanțul pe **al doilea pinion cel mai mare** (42T). La bicicletele cu suspensie integrală măsurați spațiul cu suspensia comprimată static.

2. Prindeți scula de reglare a distanței lanțului pe pinionul cel mai mare al casetei (52T sau 50T), astfel încât dinții pinionului să atingă suprafața sculei în fantă.

3. Rotiți scula și caseta până când profilul din partea din spate a sculei vine în contact cu roțița de ghidare de sus.

1. Μετακινήστε την αλυσίδα στο **δεύτερο μεγαλύτερο** γρανάζι (42T). Για ποδήλατα με πλήρη ανάρτηση, μετρήστε το κενό της αλυσίδας ενώ το ποδήλατο βρίσκεται σε θέση βύθισης.

2. Κουμπώστε τον μετρητή ρύθμισης του κενού αλυσίδας στο μεγαλύτερο γρανάζι της κασέτας (52T ή 50T) έτσι ώστε τα δόντια του μεγαλύτερου γρανάζιού της κασέτας να ακουμπούν στην επιφάνεια του μετρητή στο άνοιγμα του παραθύρου.

3. Περιστρέψτε τον μετρητή και την κασέτα μέχρι το χείλος του πίσω μέρους του μετρητή να έρχεται σε επαφή με το πάνω ροδάκι.



Install
Montuj
설치

Monter
Namontovat
Установить

Montare
Τοποθέτηση



Adjust
Reguluj
조정

Juster
Nastavit
Отрегулировать

Reglare
Προσαρμύη

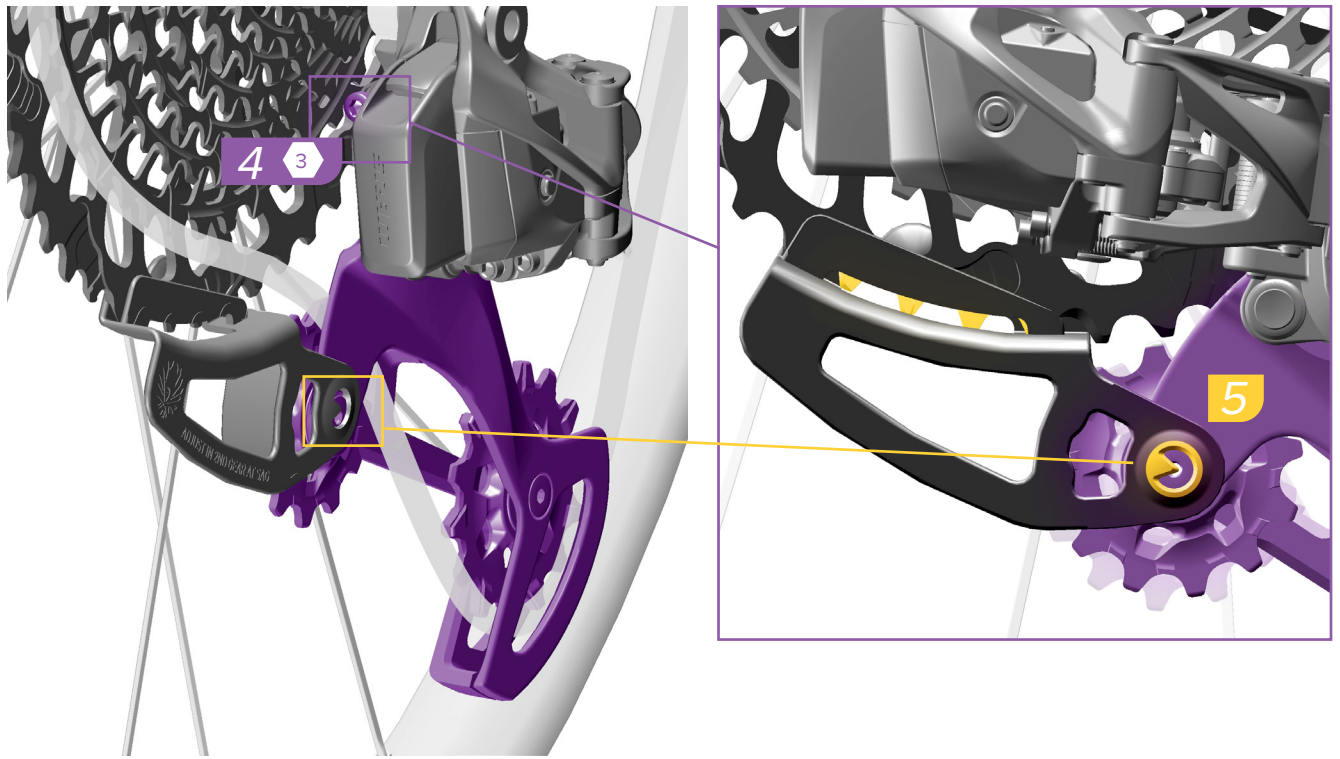

4. Rotate the B-Adjust screw until the center of the upper pulley screw and the tip of the pointer on the chain gap adjustment gauge tool align (step 5). Remove the tool.

NOTICE

Make sure that the largest cassette teeth remain in contact with the surface of the gauge and the upper pulley wheel remains in contact with the ledge while adjusting the chain gap.

4. Obracaj śrubę regulacyjną typu B do momentu, w którym położenia środka śruby górnej rolki prowadzącej i końcówki strzałki na narzędziu do regulacji odległości pomiędzy krążkiem naprzężającym łańcucha dopasują się (krok 5). Usuń narzędzie.

UWAGA

Upewnij się, że największe zęby kasety pozostają w kontakcie z powierzchnią narzędzia, a górna rolka prowadząca pozostaje w kontakcie z płytką podczas regulacji odległości pomiędzy krążkiem naprzężającym łańcucha a zębatką.

4. 체인 간격 조정 게이지의 포인터 끝과 어퍼 풀리 나사의 중심이 일치할 때까지 B조정 나사를 돌립니다(5단계). 게이지를 제거합니다.

주의

가장 큰 카세트 톱니가 게이지 표면에 닿아 있고 어퍼 풀리 휠이 받침대와 닿아 있는 상태에서 체인 간격을 조정하십시오.

4. Drej B-justeringssskruen, indtil midten af skruen for justering af øverste pulleyhjul og spidsen af måleværktøjet til justering af kædeafstand er på linje (trin 5). Fjern værktøjet.

BEMÆRK

Sørg for, at tænderne på kassetens største tandhjul stadig har kontakt med overfladen på værktøjet, og at det øverste pulleyhjul stadig har kontakt med kanten, mens kædeafstanden justeres.

4. Otáčejte šroubem pro nastavení zpětného odklonu tak dlouho, dokud nedojde k zarovnání středu šroubu horní kladky a špičky ukazatele na měřidle pro seřízení odstupu řetězu (krok 5). Odstraňte měřidlo.

UPOZORNĚNÍ

Mějte na paměti, že při seřizování odstupu se zuby největšího pastorku musejí neustále dotýkat plochy měřidla a horní kladka měniče se musí stále dotýkat lišty na měřidle.

4. Поворачивайте регулировочный винт B до выравнивания центра винта верхнего ролика и кончика указателя калибра регулировки зазора цепи (шаг 5). Снимите инструмент.

ПРИМЕЧАНИЕ

При регулировке зазора цепи следите за тем, чтобы зубья самой большой звезды кассеты сохраняли контакт с поверхностью калибра, а верхний ролик сохранял контакт с выступом.

4. Rotiți șurubul B-Adjust până când centrul șurubului rotiței de ghidare de sus și vârful indicatorului sculei de reglare a distanței lanțului se aliniază (etapa 5). Îndepărtați scula.

NOTĂ

Asigurați-vă că în timp ce reglați distanța lanțului dinții pinionului cel mai mare al casetei rămân în contact cu suprafața sculei și roțița de ghidare de sus rămâne în contact cu profilul sculei.

4. Περιστρέψτε τη βίδα ρύθμισης B μέχρι το κέντρο της βίδας για το πάνω ροδάκι και το άκρο του δείκτη στο εργαλείο μετρητή ρύθμισης του κενού της αλυσίδας να ευθυγραμμιστούν (βήμα 5). Αφαιρέστε το εργαλείο.

ΠΡΟΕΙΔΟΠΟΙΗΣΗ

Βεβαιωθείτε ότι τα δόντια της μεγαλύτερης κασέτας παραμένουν σε επαφή με την επιφάνεια του μετρητή και ότι το πάνω ροδάκι παραμένει σε επαφή με το χείλος ενώ ρυθμίζετε το κενό της αλυσίδας.



Adjust
Reguluj
조정

Juster
Nastavit
조정

Отрегулировать

Reglare
Proszaruj

Проармувати



Install
Montuj
설치

Monter
Namontovat
Установить

Montare
Τοποθετήρη

Chain Gap Adjustment without Gauge

Regulacja odległości pomiędzy krążkiem naprężającym przerzutki a zębatką bez miernika

게이지 없이 체인 간격 조정

Justering af kædefastand uden værktøj

Seřízení odstupu řetězu bez měřidla

Настройка зазора цепи без калибра

Reglarea distanței lanțului fără ajutorul sculei

Ρύθμιση κενού αλυσίδας χωρίς μετρητή

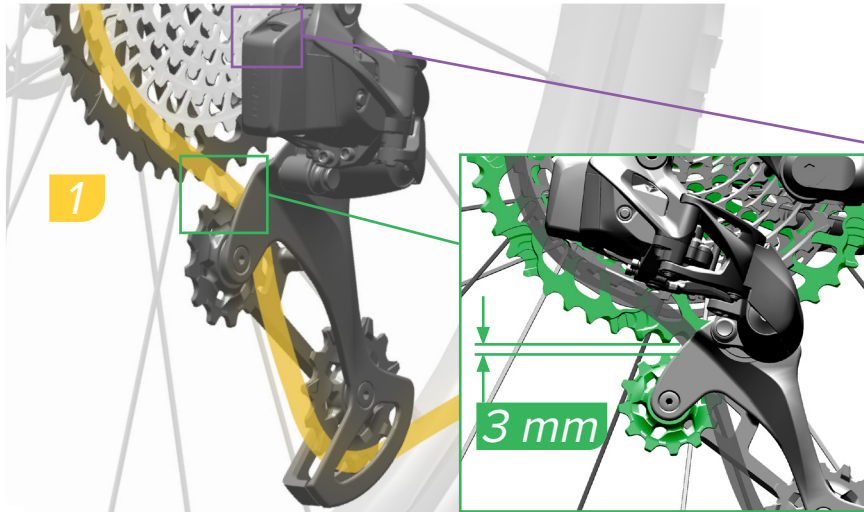

1. Shift the chain onto the **second largest** rear cog. For full suspension bicycles, measure the chain gap while the bicycle is in the sag position.

2. Rotate the B-Adjust screw until the gap between the upper pulley and the tallest teeth of the largest cog is 3 mm.

1. Przesuń łańcuch na **drugą co do wielkości** zębatkę tylnej kasety. W przypadku rowerów z pełną amortyzacją zmierz odległość pomiędzy krążkiem naprężającym łańcucha a zębatką, gdy rower jest w pozycji ugiętej.

2. Obracaj śrubę regulacyjną typu B do momentu uzyskania odstępu wielkości 3 mm pomiędzy górną rolką prowadzącą a najwyższymi zębami zębatki kasety.

1. 체인을 **두 번째로 큰** 리어 코그로 옮깁니다. 풀 서스펜션 자전거는 자전거가 늘어져 있는 상태에서 체인의 간격을 측정합니다.

2. B조정 나사를 돌려 어퍼 풀리와 가장 큰 코그의 가장 긴 톱니 사이의 간격을 3mm로 맞춥니다.

1. Skift kæden til det **næststørste** tandhjul på kassetten. Ved cykler med fuld affjedring, eller full suspension, skal mellemrummet til kæden måles, mens cykel er presset ned.

2. Drej B-justeringskruen, indtil mellemrummet mellem det øverste pulleyhjul og de højeste tænder på det største tandhjul er 3 mm.

1. Přeřadte řetěz vzadu na **druhý největší** pastorek. U celoodpružených jízdních kol provádějte měření odstupu řetězu vždy v dolní (zatížené) poloze systému odpružení.

2. Otáčením šroubu pro nastavení zpětného odklonu seřídte odstup tak, aby mezera mezi horní kladkou a nejvyšším zubem největšího pastorku byla 3 mm.

1. Переведите цепь на **вторую по величине** заднюю звезду. На двухподвесочных велосипедах зазор цепи измеряется при проседании подвески.

2. Поворачивайте регулировочный винт В до тех пор, пока зазор между верхним роликом и самыми высокими зубьями самой большой звезды не будет составлять 3 мм.

1. Comutați lanțul pe al **doilea pinion cel mai mare** din spate. La bicicletele cu suspensie integrală măsurați spațiul cu suspensia comprimată static.

2. Rotiți șurubul de reglare B-Adjust până când obțineți un spațiu de 3 mm între roțița de sus și dintele cel mai de sus al pinionului cel mai mare.

1. Μετακινήστε την αλυσίδα στο **δεύτερο μεγαλύτερο** πίσω γραναζι. Για ποδήλατα με πλήρη ανάρτηση, μετρήστε το κενό της αλυσίδας ενώ το ποδήλατο βρίσκεται σε θέση βύθισης.

2. Στρέψτε τη βίδα ρύθμισης Β μέχρι η απόσταση ανάμεσα στο πάνω ροδάκι και το ψηλότερο δόντι του μεγαλύτερου γραναζιού να είναι 3 mm.



Adjust
Reguluj
조정

Juster
Nastavit
Отрегулировать

Reglare
Προσρρυθμίση



Install
Montuj
설치

Monter
Namontovat
Установить

Montare
Τοποθέτηση



Measure
Mierz
측정

Mål
Změřit
Измерить

Măsurare
Μέτρηση

Derailleur Adjustments

Regulacja przerzutki
디레일러 조정

Justering af bagskifter
Seřízení měniče
Настройки переключателя

Reglarea deraiorului
Προσαρμογή εκτροχιαστή



Shift the chain into the 2nd largest cog. Align the pulley wheel with the center of the **2nd largest cog** by adjusting the rear derailleur.

Zmień przełożenie na drugą co do wielkości zębatkę. Dopasuj położenie kółka ze środkiem **drugiej co do wielkości zębatki** poprzez wyregulowanie przerzutki tylnej.

체인을 두 번째로 큰 코그로 이동하십시오. 뒷 드레일러를 조정하여 풀리 휠을 **두 번째로 큰 코그의** 중심과 일치선이 되게 합니다.

Skift kæden til næststørste tandhjul. Ret pulleyhjulet ind efter midten af det **næststørste tandhjul** ved at justere bagskifteren.

Přeřaďte řetěz na druhý největší pastorek. Seřízením zadního měniče vyrovnejte kladku se středem **druhého největšího pastorku**.

Переведите цепь на **2-ю по величине звезду**. Совместите ролик с центром 2-й по величине звезды, отрегулировав задний переключатель.

Plasați lanțul pe al 2-lea pinion cel mai mare. Ajustați deraiorul din spate pentru a alinia roțița de ghidare cu centrul **pinionului al 2-lea cel mai mare**.

Μετακινήστε την αλυσίδα στο 2ο μεγαλύτερο γρανάζι. Ευθυγραμμίστε το ροδάκι της τροχαλίας με το κέντρο του **2ου μεγαλύτερου γραναζιού** προσαρμόζοντας τον πίσω εκτροχιαστή.



Adjust
Reguluj
조정

Juster
Nastavit
Отрегулировать

Reglare
Προσαρμογή

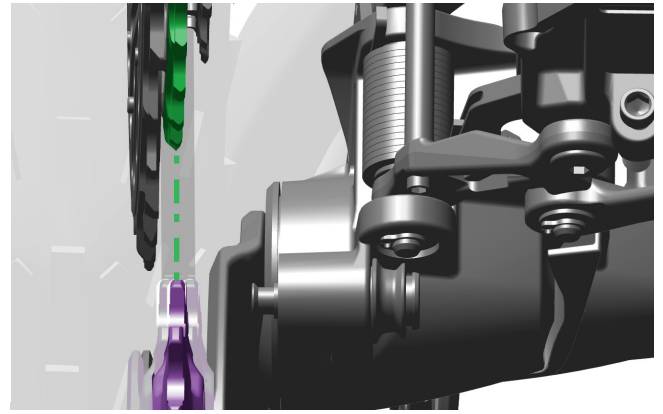
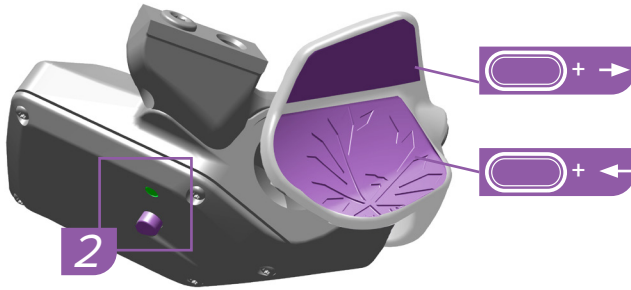

Press and hold the controller AXS button while pressing the paddle. Press downward on the paddle to adjust the derailleur inboard, and press upward on the paddle to adjust the derailleur outboard.

The rear derailleur may not appear to move. Watch for the derailleur LED to flash to confirm the derailleur executed the command.

Naciśnij i przytrzymaj przycisk AXS na urządzeniu sterującym, jednocześnie naciskając dźwignię. Naciśnięcie dźwigni w dół skieruje przerzutkę do wewnątrz, a w górę na zewnątrz.

Może wydawać się, że przerzutka tylna nie porusza się. Obserwuj, czy dioda LED przerzutki miga, co potwierdza wykonanie polecenia przez przerzutkę.

컨트롤러 AXS 버튼을 누른 채로 패들을 누르십시오. 패들을 아래 방향으로 눌러 디레일러 인보드를 조정하고, 패들을 위 방향으로 눌러 디레일러 아웃보드를 조정합니다.

뒷 드레일러가 움직이지 않는 것처럼 보일 수 있습니다. 디레일러가 명령을 실행했는지 확인하려면 디레일러 LED가 깜빡이는지 살펴보세요.

Tryk på og hold knappen AXS på kontrollen inde, mens du trykker grebet. Tryk ned på grebet for at justere gearskifteren indad, og pres op på grebet for at justere gearskifteren udad.

Det ser måske ikke ud til, at bagskifteren bevæger sig. Se efter, at LED-lampen for skifteren blinker for at bekræfte, at bagskifteren har udført kommandoen.

Stiskněte a podržte tlačítko AXS ovladače a současně stiskněte páčku. Stisknutím páčky dolů posunete měnič směrem k rámu, stisknutím páčky nahoru posunete měnič směrem od rámu.

Může se zdát, že se zadní měnič nehýbe. Vyčkejte, dokud blikání indikátoru LED na měniči nepotvrdí, že měnič příkaz provedl.

Нажмите и удерживайте кнопку AXS на контроллере, одновременно нажимая на рычажок. Сдвиньте рычажок вниз, чтобы переместить переключатель ближе к раме, и вверх, чтобы переместить его дальше от рамы.

Может быть незаметно, что задний переключатель движется. Если светодиод на переключателе мигает, команда выполнена.

Apăsati și mențineți apăsat butonul AXS al controlerului și în același timp apăsați padela. Apăsati padela în jos pentru a ajusta deraiorul spre interior și în sus pentru a ajusta deraiorul spre exterior.

Deraiorul din spate poate părea că nu se mișcă. Urmăriți clipirea ledului deraiorului pentru a confirma executarea comenzii de către deraior.

Πατήστε και κρατήστε πατημένο το κουμπί AXS του ελεγκτή ενώ πατάτε το πτερόγιο. Πατήστε προς τα κάτω το πτερόγιο για να ρυθμίσετε τον εκτροχιαστή προς τα μέσα, και πατήστε προς τα πάνω το πτερόγιο για να ρυθμίσετε τον εκτροχιαστή προς τα έξω.

Ο πίσω εκτροχιαστής μπορεί να μην φαίνεται να κινείται. Παρακολουθήστε μέχρι να αναβοσβήσει η λυχνία LED του εκτροχιαστή για να επιβεβαιώσετε ότι ο εκτροχιαστής εκτέλεσε την εντολή.



Press & hold, shift
Naciśnij i przytrzymaj, zmieniaj przełożenie
오래 누르기, 변속

Tryk og hold, skift
Stisknuti a podržeti, přefazení
Нажать и удерживать, переключить

Apăsare și menținere, comutare
Παράτεταμένο πάτημα, αλλαγή ταχύτητας

Measure
Mierz
측정

Mål
Změřit
Измерить

Măsurare
Μέτρηση

Adjust Limit Screws

Regulacja śrub ograniczających
제한 나사 조정

Justering af grænsekruer

Seřízení šroubů dorazů

Настройка ограничительных винтов

Reglarea șuruburilor de limitare

Ρύθμιση βιδών ορίου

1

Shift the derailleur inboard to the largest cassette cog.

Zmień przełożenie przerzutki do wewnątrz na największą zębatkę kasety.

디레일러 인보드를 가장 큰 카세트 코그로 이동합니다.

Skift bagskifteren indad til det største tandhjul på kassetten.

Přeřaďte měnič na největší pastorek kazety.

Переведите задний переключатель на самую большую звезду кассеты.

Comutați deraiorul spre interior, pe pinionul cel mai mare al casetei.

Μετακινήστε τον εκτροχιαστή προς τα μέσα ως το μεγαλύτερο γρανάζι της κασέτας.

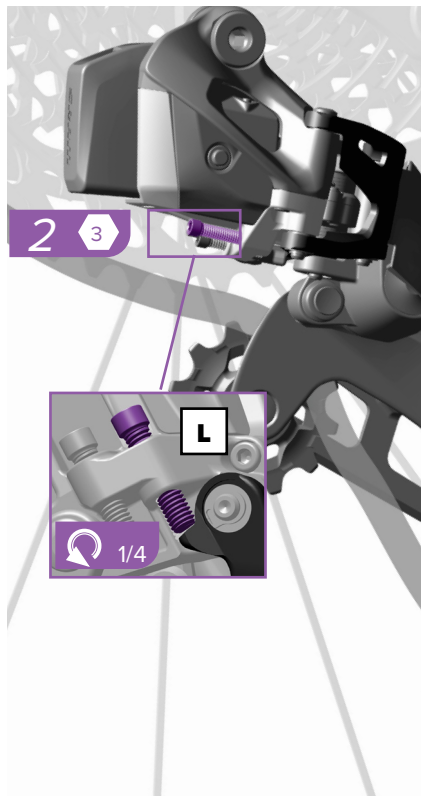

Adjust the low limit screw (L) so that it lightly contacts the outer link of the derailleur, then back the screw out a 1/4 turn.

Wyreguluj dolną śrubę ograniczającą (L) w taki sposób, aby stykała się ona lekko z zewnętrznym łącznikiem przerzutki, a następnie wykręć śrubę o 1/4 obrotu.

하한 나사 (L)를 조정하여 디레일러의 바깥쪽 링크에 가볍게 닿도록 한 후 나사를 1/4회전하여 뒤로 뺍니다.

Justér lavgrænsekruen (L), så den netop berører yderleddet på bagskifteren. Drej derefter skruen en 1/4 omgang tilbage.

Seřidte šroub dolního dorazu (L) tak, aby se lehce dotýkal vnějšího ramene měniče, a pak šroub povolte o 1/4 otáčky.

Закрутите винт-ограничитель низкой передачи (L) так, чтобы он слегка касался наружной части переключателя, затем отверните на 1/4 оборота.

Reglați șurubul pentru limita inferioară (L) astfel încât să atingă ușor levierul exterior al deraiorului, apoi rotiți-l înapoi 1/4 de rotație.

Ρυθμίστε τη βίδα χαμηλού ορίου (L) έτσι ώστε να έρχεται ελαφρώς σε επαφή με τον εξωτερικό σύνδεσμο του εκτροχιαστή, και κατόπιν βγάλτε κατά 1/4 της στροφής.



Adjust
Reguluj
조정

Juster
Nastavit
Отрегулировать

Reglare
Προσαρμόση

3 Shift the derailleur outboard to the smallest cog.

Zmień przełożenie na przerzutce na zewnątrz, na najmniejszą zębatkę.

디레일러 아웃보드를 가장 작은 코그로 이동합니다.

Skift bagskifteren udad til det mindste tandhjul.

Přeřaďte měnič na nejmenší pastorek.

Переключите задний переключатель на самую маленькую заднюю звезду.

Comutați deraiorul spre exterior, pe pinionul cel mai mic.

Μετακινήστε τον εκτροχιαστή προς τα έξω ως το μικρότερο γρανάτζι.

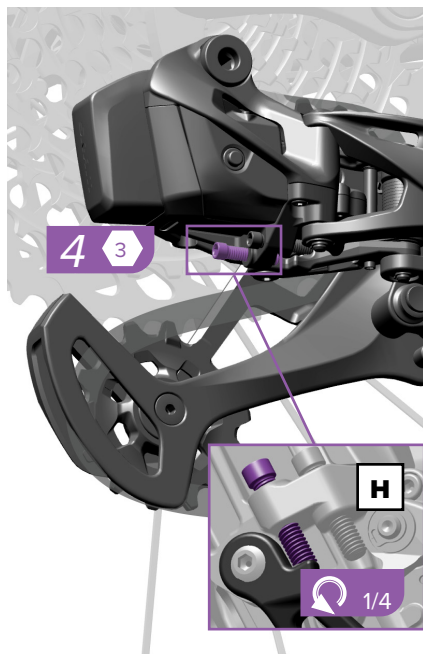

Adjust the high limit screw (H) until it lightly touches the inner link of the derailleur, then back the screw out a 1/4 turn.

Wyreguluj górną śrubę ograniczającą (H) w taki sposób, aby stykała się ona lekko z wewnętrznym łącznikiem przerzutki, a następnie wykręć śrubę o 1/4 obrotu.

디레일러의 안쪽 링크에 가볍게 닿을 때까지 상한 나사 (H)를 조정한 다음, 나사를 1/4 회전하여 뒤로 뺍니다.

Justér højgrænseskruen (H), indtil den netop berører inderleddet på bagskifteren. Drej derefter skruen en 1/4 omgang tilbage.

Seřiďte šroub horního dorazu (H) tak, aby se lehce dotýkal vnitřního ramene měniče, a pak šroub povolte o 1/4 otáčky.

Закрутите винт-ограничитель высокой передачи (H) так, чтобы он слегка касался внутренней части переключателя, затем отверните на 1/4 оборота.

Reglați șurubul pentru limita superioară (H) astfel încât să atingă ușor levierul interior al deraiorului, apoi roțiți-l înapoi 1/4 de rotație.

Ρυθμίστε τη βίδα υψηλού ορίου (H) έτσι ώστε να έρχεται ελαφρώς σε επαφή με τον εσωτερικό σύνδεσμο του εκτροχιαστή, και κατόπιν βγάλτε κατά 1/4 της στροφής.



Fine Tuning

Ostateczna regulacja
미세조정

Finindstilling
Jemné nastavení
Подстройка

Reglajul fin
Βελτιστοποίηση

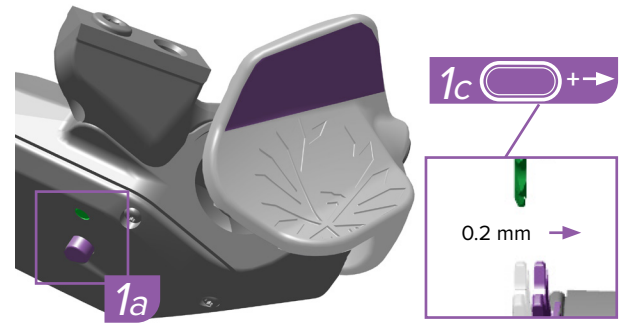
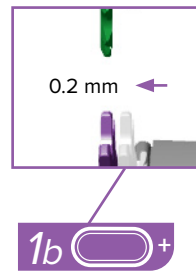
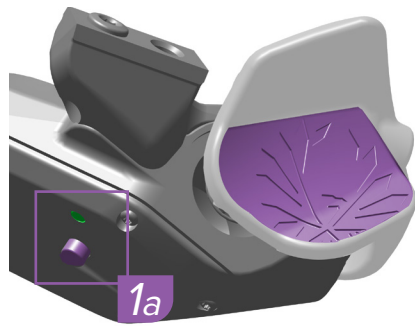

Derailleur shift performance can be optimized and unwanted rasping noises eliminated by fine-tuning the derailleur position with micro-adjustments.

Press and hold the controller AXS button (1a) while pressing the controller paddle downward (1b). This will adjust the derailleur inboard. Press and hold the controller AXS button (1a) while pressing the controller paddle upward (1c) to adjust the derailleur outboard.

Zoptymalizuj zmiany przełożeń przez przerywkę i wyeliminuj niepożądane zgrzyty poprzez dokładną regulację pozycji przerywki przy zastosowaniu mikroregulacji.

Naciśnij i przytrzymaj przycisk AXS na urządzeniu sterującym (1a), jednocześnie naciskając dźwignię urządzenia sterującego w dół (1b). Spowoduje to wyregulowanie przerywki do wewnątrz. Naciśnij i przytrzymaj przycisk AXS na urządzeniu sterującym (1a), jednocześnie naciskając dźwignię urządzenia sterującego w górę (1c), aby wyregulować przerywkę na zewnątrz.

미세 조정을 통해 디레일러의 위치를 정교하게 맞춤으로써 디레일러 이동 성능을 최적화하고 귀에 거슬리는 필요없는 소음을 제거할 수 있습니다.

컨트롤러 AXS 버튼 (1a)을 누른 채로 컨트롤러 패들을 아래쪽(1b)으로 누르십시오. 이를 통해 디레일러 인보드를 조정합니다. 컨트롤러 AXS 버튼 (1a)을 누른 채로 컨트롤러 패들을 위쪽(1c)으로 누르면 디레일러의 아웃보드를 조정하게 됩니다.

Bagaskifteren evne til at skifte kan optimeres, og uønskede skrabelyde kan fjernes, ved at finindstille bagaskifterens position med mikrojusteringer.

Tryk på og hold knappen AXS på kontrollen (1a) inde, mens du trykker ned på grebet på kontrollen (1b). Dette justerer bagaskifteren indad. Tryk på og hold knappen AXS på kontrollen (1a), mens du trykker op på grebet på kontrollen (1c) for at justere bagaskifteren udad.

Jemným seřizením polohy měniče pomocí funkce mikroseřizení lze optimalizovat řazení měniče a eliminovat nežádoucí skřípavé zvuky.

Stiskněte a podržte tlačítko AXS ovladače (1a) a současně stiskněte páčku ovladače směrem dolů (1b). Měníč se posune směrem k rámu. Stiskněte a podržte tlačítko AXS ovladače (1a) a současně stiskněte páčku ovladače nahoru (1c). Měníč se posune směrem od rámu.

Чтобы оптимизировать эффективность переключателя и устранить нежелательный скрежет, нужно подстроить положение заднего переключателя микрорегуляторами.

Нажмите и удерживайте кнопку AXS на контроллере (1a), одновременно сдвигая рычажок на контроллере вниз (1b). При этом переключатель сдвинется к раме. Чтобы перевести переключатель от рамы, нажмите и удерживайте кнопку AXS на контроллере (1a), одновременно сдвигая рычажок на контроллере внутрь (1c).

Pentru a optimiza performanțele de comutare ale deraiurului și a elimina zgomotele de frecare nedorite efectuate un reglaj fin al poziției deraiurului din spate cu ajutorul microreglajelor.

Apăsati și mențineți apăsat butonul AXS al controlerului (1a) și în același timp apăsați padela în jos (1b). Astfel deraiorul va fi reglat spre interior. Apăsati și mențineți apăsat butonul AXS al controlerului (1a) și în același timp apăsați padela în sus (1c) pentru a regla deraiorul spre exterior.

Η απόδοση μετακίνησης του εκτροχιαστή μπορεί να βελτιστοποιηθεί και να εξαλειφθούν ανεπιθύμητοι θόρυβοι τριγμών με βελτιστοποίηση της θέσης του εκτροχιαστή με μικροπροσαρμογές.

Πατήστε και κρατήστε πατημένο το κουμπί AXS του ελεγκτή (1a) ενώ πατάτε το πτερόγιο του ελεγκτή προς τα κάτω (1b). Αυτό ρυθμίζει τον εκτροχιαστή προς τα μέσα. Πατήστε και κρατήστε πατημένο το κουμπί AXS του ελεγκτή (1a) ενώ πατάτε το πτερόγιο του ελεγκτή προς τα πάνω (1c) για να ρυθμίσετε τον εκτροχιαστή προς τα έξω.

AXS Controller Installation

Montaż urządzenia sterującego
AXS

AXS 컨트롤러 설치

Montering af AXS-kontrol

Montáž ovladače AXS

Установка контроллера AXS

Montarea controlerului AXS

Τοποθέτηση ελεγκτή AXS

AXS Controller Discrete Clamp

Zacisk Discrete urządzenia
sterującego AXS

AXS 컨트롤러 Discrete 클램프

Discrete-spændebånd til AXS-kontrol
Objímka Discrete ovladače AXS

Хомут Discrete для контроллера AXS

Colierul Discrete al controlerului AXS
Σφιγκτήρας Discrete ελεγκτή AXS

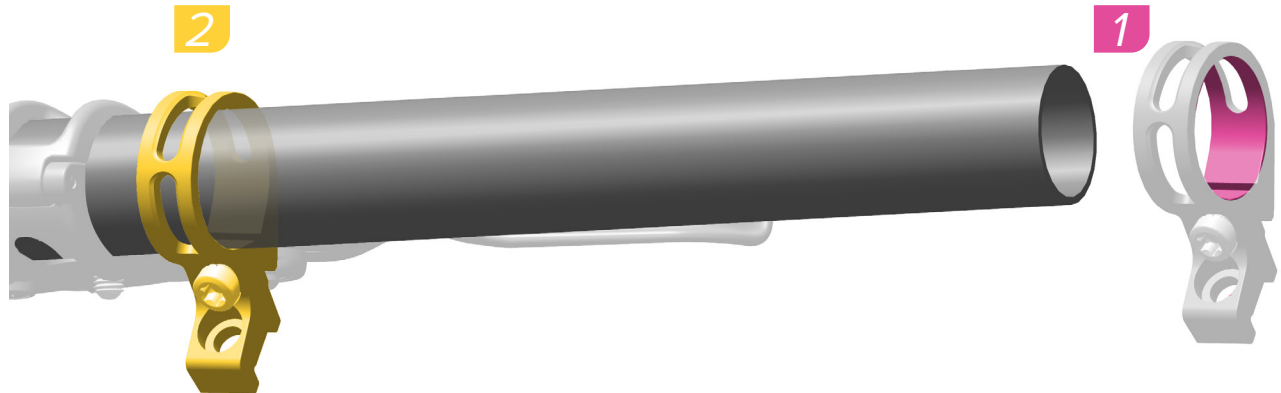

NOTICE

Use an AXS controller discrete clamp only; the controller will not function with a standard discrete clamp.

BEMÆRK

Brug kun et Discrete-spændebånd til en AXS-kontrol; kontrollen vil ikke fungere med et standard Discrete-spændebånd.

NOTĂ

Utilizați numai un colier Discrete pentru un controler AXS; controlerul nu funcționează cu un colier Discrete standard.

UWAGA

Używaj jedynie zacisku Discrete urządzenia sterującego AXS. Urządzenie sterujące nie będzie działać ze standardowym dyskretnym zaciskiem.

UPOZORNĚNÍ

Používejte pouze objímku Discrete pro ovladač AXS; se standardní objímkou Discrete ovladač fungovat nebude.

ΠΡΟΕΙΔΟΠΟΙΗΣΗ

Χρησιμοποιείτε μόνο σφιγκτήρα Discrete ελεγκτή AXS. Ο ελεγκτής δεν λειτουργεί με τυπικό διακριτό σφιγκτήρα.

주의

AXS 컨트롤러 Discrete 클램프만 사용하십시오. 표준 Discrete 클램프를 사용하면 컨트롤러가 작동하지 않습니다.

ПРИМЕЧАНИЕ

Используйте только хомут Discrete для контроллера AXS; контроллер не будет работать со стандартным хомутом.



Friction Paste
Pasta antypoślizgowa

Friktionspasta
Montážní pasta
Фрикционная паста

Pastă de fricțiune
Πάστα τριβής



Install
Montuj
설치

Monter
Namontovat
Установить

Montare
Τοποθέτηση

3 2.5



4

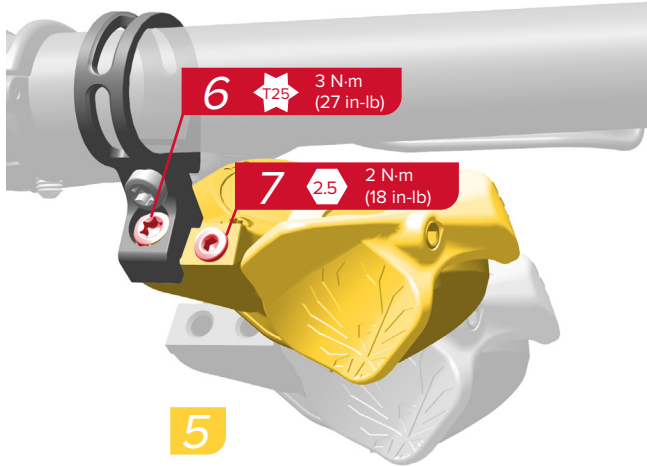
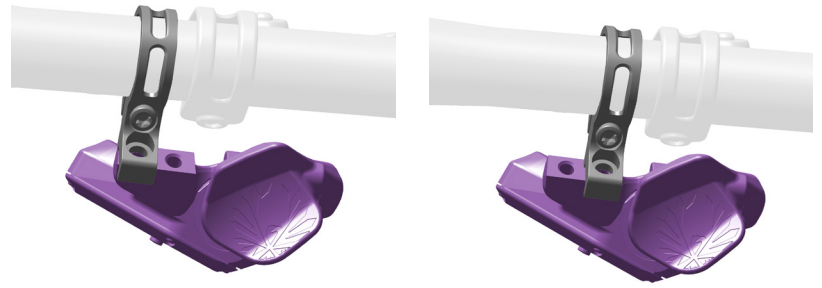

5



8

9 2 N-m (18 in-lb)

Remove/Loosen
Demontu/Poluzuj
분리/풀기

Fjern/løsn
Odmontovat/uvolnit
Снять/ослабить

Demontare/slăbire
Αφαιρέση/Χαλάρωση

Adjust
Reguluj
조정

Juster
Nastavit
Отрегулировать

Reglare
Προσαρμογή

Install
Montuj
설치

Monter
Namontovat
Установить

Montare
Τοποθέτηση

Torque
Wartosc momentu
토크

Spænd
Utahovací moment
Затянуть

Cuplu de strângere
Ροπή

MMX ClampZacisk MMX
MMX 클램프MMX-spændebånd
Objímka MMX
Хомут MMXColierul MMX
Σφιγκτήρας MMXFriction Paste
Pasta antypoślizgowaFriktionspasta
Montážní pasta
Фрикционная пастаPastă de fricțiune
Πάστα τριβήςInstall
Montuj
설치Monter
Namontovat
УстановитьMontare
ΤοποθέτησηTorque
Wartość momentu
τορκSpænd
Utahovací moment
ЗатянутьCuplu de strângere
ΡοπήRemove/Loosen
Demontuj/Poluzuj
분리/풀기Fjern/loosn
Odmontovat/uvolnit
Снять/ослабитьDemontare/elăbire
Αφαίρεση/ΧαλάρωσηAdjust
Reguluj
조정Juster
Nastavit
ОтрегулироватьReglare
Προσαρμογή

AXS Controller Paddle Change

Zmiana dźwigni urządzenia sterującego AXS
AXS 컨트롤러 패들 변경

Skift med AXS-kontrollens greb

Výměna ráčky ovladače AXS

Смена рычага контроллера AXS

Schimbarea padelei controlerului AXS

Αλλαγή πτερυγίου ελεγκτή AXS

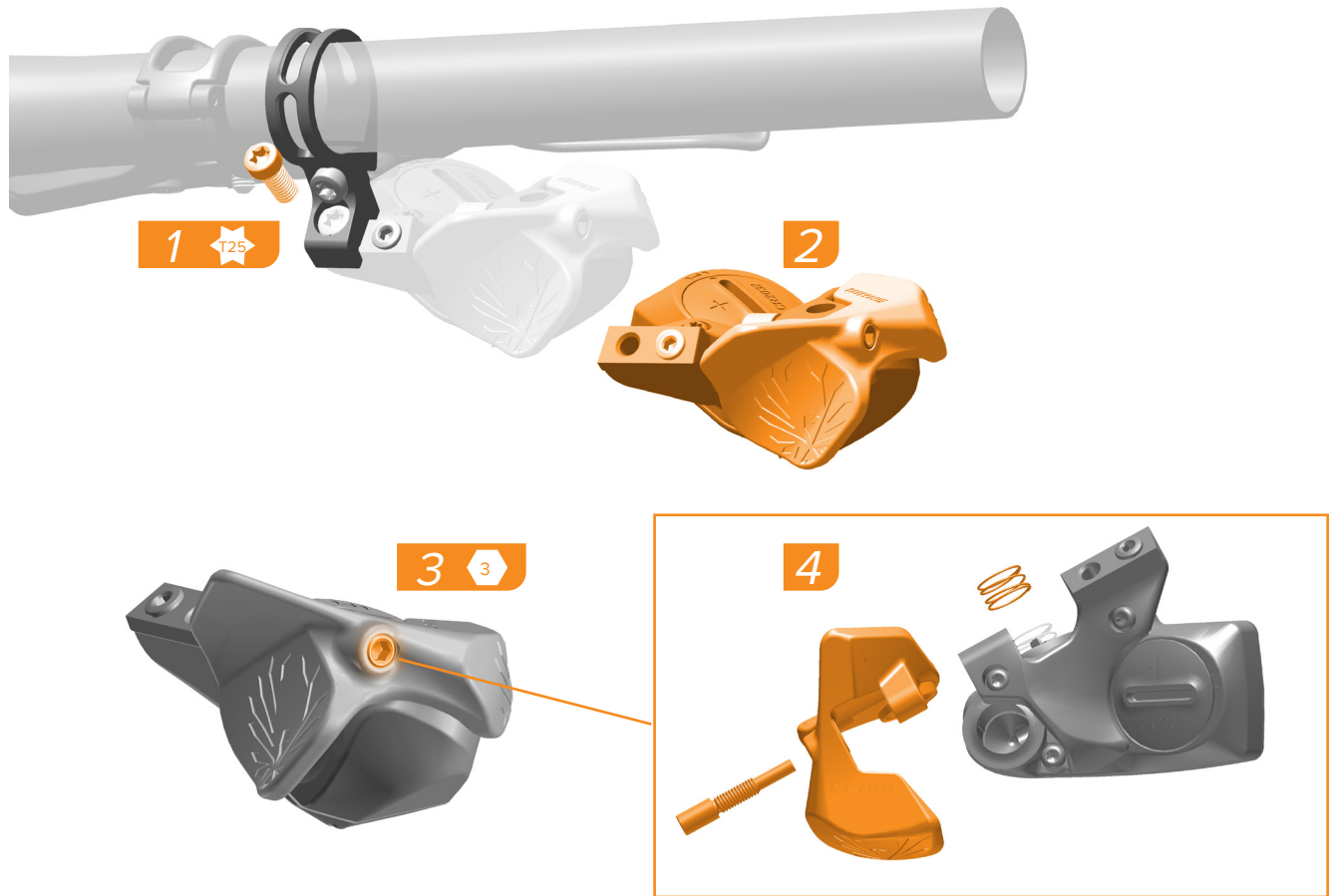

Remove/Loosen
Demontuj/Poluzuj
분리/풀기

Fjern/løsn
Odmontovat/uvolnit
Снять/ослабить

Demontare/slăbire
Αφαίρεση/Χαλάρωση



Install the new spring into the groove on the controller. Compress the spring and slide the paddle on the controller. Install the pin and tighten. Move the paddle in both directions to check for function.

NOTICE

Make sure the paddle makes an audible click and release in both directions.

Zamontuj nową sprężynę w rowku na urządzeniu sterującym. Ścisnij sprężynę, a następnie wsuń dźwignię na urządzenie sterujące. Zamontuj bolec i dokręć. Aby sprawdzić poprawność funkcjonowania, przesuń dźwignię w obu kierunkach.

UWAGA

Upewnij się, że dźwignia wydaje odgłos kliknięcia i zwalnia przy ruchu w obu kierunkach.

새 스프링을 컨트롤러 홈에 설치합니다. 스프링을 누르고 컨트롤러의 패들을 밀니다. 핀을 설치하고 조입니다. 패들을 양방향으로 움직여 제대로 작동하는지 확인합니다.

주의

패들에서 찰칵 소리가 나고 양방향으로 풀어지는지 확인하십시오.

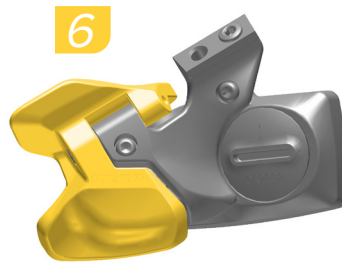

Sæt en ny fjeder i rillen på kontrollen. Pres fjederen sammen og skub grebet på kontrollen. Sæt stiften i og spænd. Flyt grebet i begge retninger for at tjekke funktionaliteten.

BEMÆRK

Sørg for, at grebet giver et hørbart klik og slipper i begge retninger.

Do drážky na ovladači nasadte novou pružinu. Stlačte pružinu a nasuňte páčku na ovladač. Zasuňte do ovladače kolíček a utáhněte ho. Zkontrolujte funkci posunutím páčky na jednu a na druhou stranu.

UPOZORNĚNÍ

Ujistěte se, že páčka při pohybu na každou stranu vydá slyšitelné cvaknutí a pak se odjítí.

Установите новую пружину в паз на контроллере. Сожмите пружину и наденьте рычаг на контроллер. Установите штифт и затяните. Проверьте функционирование рычага, перемещая его в обоих направлениях.

ПРИМЕЧАНИЕ

Убедитесь, что рычаг издает щелчок и выполняет высвобождение в обоих направлениях.



Montați arcul nou în canalul de pe controler. Comprimați arcul și culisați padela pe controler. Montați știftul și strângeți-l. Deplasați padela în ambele sensuri pentru a-i verifica funcționarea.

NOTĂ

Asigurați-vă că padela emite un declic audibil și eliberează în ambele sensuri.

Τοποθετήστε το καινούριο ελατήριο μέσα στο αυλάκι στον ελεγκτή. Συμπίεστε το ελατήριο και σύρετε το πτερόγιο πάνω στον ελεγκτή. Τοποθετήστε τον πείρο και σφίξτε. Κινήστε το πτερόγιο και προς τις δύο κατευθύνσεις για να ελέγξετε τη λειτουργία του.

ΠΡΟΕΙΔΟΠΟΙΗΣΗ

Βεβαιωθείτε ότι ακούτε έναν ήχο «κλικ» από το πτερόγιο και απελευθερώστε και προς τις δύο κατευθύνσεις.

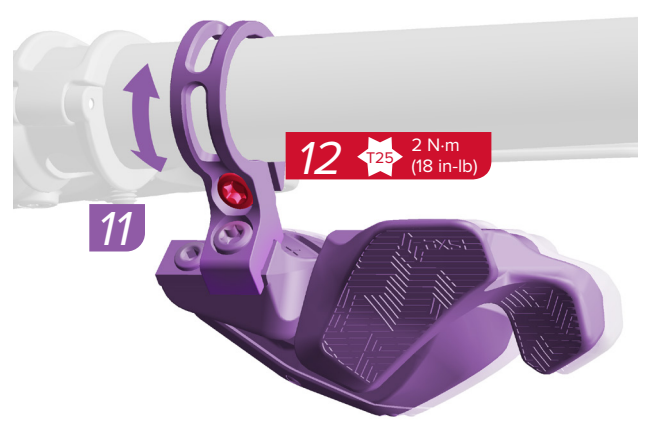
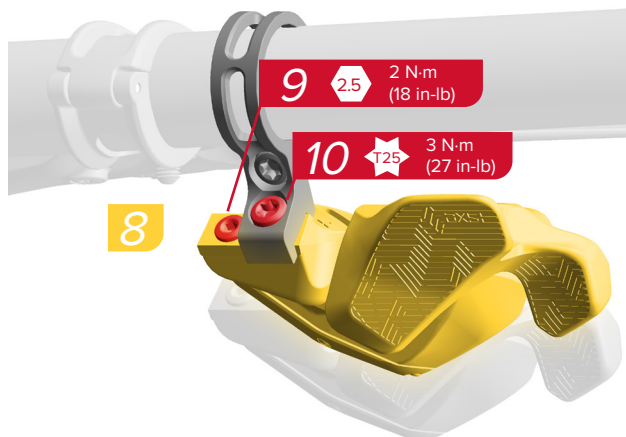

Install
Montuj
설치

Monter
Namontovat
Установить

Montare
Τοποθέτηση



Torque
Wertosec momentu
토크

Spænd
Utahovací moment
Затянуть

Cuplu de strângere
Ροπή



Adjust
Reguluj
조정

Juster
Nastavit
Отрегулировать

Reglare
Προσαρμογή

Battery Overview

Informacje o akumulatorze
배터리 개요

Overblik over batteriet

Přehled akumulátoru

Общие сведения о батарее

Bateria

Επισκόπηση μπαταρίας

Battery Charge LED Indicator

Wskaźnik LED poziomu
naładowania
배터리 충전 LED 표시기

LED-indikator for batteriladning

Indikátor LED nabití akumulátoru

Светодиодный индикатор
зарядки батареи

Ledul indicator al nivelului de
încărcare

Ενδεικτική λυχνία LED φόρτισης
μπαταρίας

The LED illuminates when a shift is performed. The color of the LED indicates the ride time remaining. Consult the *SRAM Battery and Charger user manual* for charging instructions.

The LED on the derailleur will blink red and green when a shift has been rejected. Shifts can be rejected when the temperature is below -15 °C.

Dioda LED zapala się, gdy następuje zmiana przełożenia. Kolor diody LED wskazuje pozostały czas jazdy. Wskazówki dotyczące ładowania znaleźć można w *Podręczniku użytkownika akumulatora i ładowarki SRAM*.

Dioda LED na przerzutce będzie migać w kolorze czerwonym i zielonym w przypadku, gdy zmiana przełożenia została odrzucona. Zmiany przełożenia mogą zostać odrzucone w temperaturze poniżej -15°C.

변속이 되면 LED에 불이 들어옵니다. LED 색은 남은 라이딩 시간을 나타냅니다. 충전 방법에 대해서는 *SRAM 배터리 및 충전기 사용 설명서*를 참조하십시오.

변속이 거부되면 뒷 드레일러의 LED가 적색과 녹색으로 깜박입니다. 기온이 영하 15도 아래일 때 변속이 거부될 수 있습니다.

LED-lampen lyser, når der skiftes gear. Farven på LED-lampen angiver den resterende køretid. Se brugervejledningen til *SRAM-batteri og -oplader* for opladningsinstruktioner.

LED-lampen på bagskifteren blinker rødt og grønt, hvis et gearskift er afvist. Gearskift kan afvises, når temperaturen er under -15 °C.

Při přeřazení se rozsvítí indikátor LED. Barva indikátoru LED signalizuje zbývající dobu funkčnosti. Pokyny ohledně nabíjení jsou uvedeny v *uživatelské příručce k akumulátorům a nabíječkám SRAM*.

Při odmítnutém přeřazení bude indikátor LED na měniči blikat červenou a zelenou barvou. K odmítnutí přeřazení může dojít při teplotě nižší než -15 °C.

При переключении загорается светодиод. Цвет светодиода показывает, сколько времени еще можно ехать. Инструкции по зарядке см. в *руководстве по эксплуатации батареи и зарядного устройства SRAM*.

Если переключение невозможно, светодиод на переключателе мигает красным и зеленым. Переключение может быть заблокировано при температуре ниже -15 °C.

Ledul se aprinde la schimbarea vitezelor. Culoarea ledului indică timpul de mers rămas. Pentru instrucțiuni privind încărcarea bateriei consultați manualul de utilizare *Bateria și încărcătorul SRAM*.

Dacă a fost respinsă o comutare, ledul de pe deraior clipește cu roșu și verde. Comutarea vitezelor poate fi respinsă când temperatura scade sub -15°C.

Η λυχνία LED ανάβει όταν εκτελείται μια αλλαγή ταχύτητας. Το χρώμα της λυχνίας LED υποδεικνύει το χρόνο ποδηλασίας που απομένει. Συμβουλευτείτε το *Εγχειρίδιο χρήστη μπαταρίας και φορτιστή SRAM* για οδηγίες φόρτισης.

Η λυχνία LED του εκτροχιαστή αναβοσβήνει με κόκκινο και πράσινο χρώμα όταν απορριφθεί μια αλλαγή ταχύτητας. Οι αλλαγές ταχύτητας μπορούν να απορριφθούν όταν η θερμοκρασία είναι κάτω από -15°C.



	3-12 months 3–12 miesięcy 3~12 개월	3-12 måneder 3–12 mēsicū 3–12 месяцев	3-12 luni 3-12 μήνες
	1-3 months 1–3 miesiące 1~3 개월	1-3 måneder 1–3 mēsicē 1–3 месяца	1-3 luni 1-3 μήνες
	< 1 month < 1 miesiąc < 1 개월	< 1 måned < 1 mēsic < 1 месяца	< 1 lunā < 1 μήνας



	5-25 hours 5–25 godzin 5~25 시간	5-25 timer 5–25 hodin 5–25 часов	5-25 ore 5-25 ώρες
	1.5-5 hours 1,5–5 godzin 1.5~5 시간	1,5-5 timer 1,5–5 hodin 1,5–5 часов	1,5-5 ore 1,5-5 ώρες
	< 1.5 hours < 1,5 godziny < 1.5 시간	< 1,5 timer < 1,5 hodiny < 1,5 часов	< 1,5 ore < 1,5 ώρες
	Rejected Shift Odrzucona zmiana przełożenia 변속 거부	Afvist gearskift Odmítnutí přeřazení Недопустимое переключение	Comutare respinsă Απορριφθείσα αλλαγή ταχυτήτων

Controller Battery Replacement

Wymiana baterii urządzenia sterującego
컨트롤러 배터리 교체

Udskiftning af kontrolbatteri
Výměna baterie ovladače

Замена батареи контроллера

Înlocuirea bateriei controlerului
Αντικατάσταση μπαταρίας ελεγκτή

Make sure the controller is clean before opening the battery latch. Use a damp cloth to wipe off any dirt and debris from the control. Clean the components with soap and water only. Rinse thoroughly with water and allow the parts to dry completely before opening.

Sørg for, at kontrollen er ren, før batterilåsen åbnes. Brug en fugtig klud til at tørre snavs og støv af kontrollen. Rengør kun delene med sæbe og vand. Skyl grundigt med vand, lad den tørre helt, før den åbnes.

Înainte de a deschide închizătoarea bateriei asigurați-vă că controlerul este curat. Ștergeți praful și depunerile de pe comandă cu o cârpă umedă. Curățați componentele numai cu apă și săpun. Clătiți bine cu apă și lăsați piesele să se usuce complet înainte de a le deschide.

⚠ WARNING

Consult the battery manufacturer for safe handling instructions.
Keep the battery out of reach of children.
Do not put the battery in your mouth.
If ingested, seek medical attention immediately.
Do not use sharp objects to remove batteries.

Przed otwarciem zatrzasku akumulatora upewnij się, że urządzenie sterujące jest czyste. Aby usunąć brud i okruchy z urządzenia sterującego, używaj wilgotnej ściereki. Myj komponenty wyłącznie mydłem i wodą. Przed otwarciem dokładnie opłucz części wodą i poczekaj do ich całkowitego wyschnięcia.

⚠ ADVARSEL

Kontakt producenten af batteriet for at få anvisninger til sikker håndtering.
Hold batteriet væk fra børn. Put ikke batteriet i munden. Hvis det sluges, skal man øjeblikkeligt søge lægehjælp.
Brug ikke skarpe genstande til at fjerne batterier.

Před otevřením zajišťovací páčky baterie se ujistěte, že je ovladač čistý. Vlhkým hadříkem setřete z ovladače veškerou nečistotu. Součásti čistěte pouze mýdlem a vodou. Součásti důkladně opláchněte vodou a před otevřením je nechte zcela oschnout.

⚠ AVERTIZARE

Pentru instrucțiunile referitoare la manipularea în siguranță consultați producătorul bateriei.
Nu lăsați bateria la îndemâna copiilor.
Nu introduceți bateria în gură. În caz de ingerare apălați imediat la asistență medicală.
Nu utilizați instrumente ascuțite pentru a îndepărta bateria.

Βεβαιωθείτε ότι ο ελεγκτής είναι καθαρός πριν ανοίξετε το μάνδαλο της μπαταρίας. Χρησιμοποιείτε νωπό πανί για να σκουπίζετε τυχόν βρωμιά ή κατάλοιπα από το χειριστήριο. Καθαρίζετε τα εξαρτήματα μόνο με νερό και σαπούνι. Ξεπλύνετε προσεκτικά με νερό και αφήστε τα τμήματα να στεγνώσουν εντελώς πριν ανοίξετε.

⚠ OSTRZEŻENIE

Wskazówki dotyczące bezpiecznego użytkowania baterii dostępne są u producenta baterii.
Przechowuj baterię w miejscach niedostępnych dla dzieci. Nie wkładaj baterii do ust. W przypadku połknięcia bezzwłocznie zwróć się o pomoc lekarską.
Nie używaj ostrych narzędzi do wyjmowania baterii.

배터리 덮개를 열기 전에 컨트롤러가 깨끗한지 확인하십시오. 젖은 천으로 컨트롤의 먼지와 이물질을 닦아내십시오. 구성품은 비누와 물로만 세척하십시오. 물로 깨끗하게 헹구고 열기 전에 부품을 완전히 말리십시오.

⚠ VAROVÁNÍ

Ohledně pokynů pro bezpečnou manipulaci se obraťte na výrobce baterie.
Uchovávejte baterii mimo dosah dětí. Baterii si nevkládejte do úst. V případě požití ihned vyhledejte lékařskou pomoc.
K vyjímání baterií nepoužívejte ostré předměty.

Пřed открыванием защелки батареи убедитесь в том, что контроллер чистый. При необходимости удалите грязь и налет влажной тканью. Очищайте компоненты только мылом и водой. Перед открыванием хорошо промойте детали водой и дайте им просохнуть.

⚠ ΠΡΟΕΙΔΟΠΟΙΗΣΗ

Συμβουλευτείτε τον κατασκευαστή της μπαταρίας για οδηγίες ασφαλούς χειρισμού.
Φυλάξτε την μπαταρία μακριά από παιδιά.
Μην βάζετε την μπαταρία στο στόμα σας.
Αν καταποθεί, ζητήστε αμέσως ιατρική φροντίδα.
Μην χρησιμοποιείτε αιχμηρά αντικείμενα για να αφαιρέσετε τις μπαταρίες.

⚠ 경고

배터리의 안전한 취급 방법에 대해서는 배터리 제조사에 문의하십시오.
배터리는 어린이의 손이 닿지 않는 곳에 보관하십시오. 배터리를 입에 넣지 마십시오.
배터리를 삼킨 경우 즉시 의사의 진찰을 받으십시오.
배터리를 분리할 때 날카로운 물체를 사용하지 마십시오.

⚠ ПРЕДУПРЕЖДЕНИЕ

За инструкциями по безопасной эксплуатации обращайтесь к производителю батареи.
Берегите батарею от детей. Не кладите батарею в рот. При проглатывании немедленно обратитесь к врачу.
Не извлекайте батарею с использованием острых предметов.



Use a coin to remove the battery cover.
Remove the battery.

NOTICE

To prevent moisture damage do not remove the battery cover o-ring seal.

Zdejmij pokrywę baterii, używając monety.
Wymij baterię.

UWAGA

Aby uniknąć uszkodzenia na skutek wilgoci, nie usuwaj uszczelki typu o-ring z pokrywy baterii.

동전을 이용해서 배터리 덮개를 제거합니다.
배터리 덮개를 분리합니다.

주의

습기로 인한 손상을 방지하기 위해 배터리 덮개의 O-링 씬을 제거하지 마십시오.



Brug en mønt til at fjerne batteridækslet.
Tag batteriet ud.

BEMÆRK

Forsglingsringen på batteridækslet må ikke fjernes for at forhindre fugtskade.

Kryt baterie sejměte pomocí mince.
Vyjměte baterii.

UPOZORNĚNÍ

Aby nedošlo k poškození vlivem vlhkosti, nesnímejte těsnění O-kroužku krytu baterie.

Снимите крышку отсека батареи с помощью монеты.

Извлеките батарею.

ПРИМЕЧАНИЕ

Чтобы избежать поломки из-за попадания влаги, не снимайте уплотнительное кольцо крышки отсека батареи.



Demontați capacul bateriei cu ajutorul unei monede.

Îndepărtați bateria.

NOTĂ

Pentru a preveni deteriorarea datorită umidității nu îndepărtați garnitura toroidală a capacului.

Χρησιμοποιήστε ένα κέρμα για να αφαιρέσετε το κάλυμμα της μπαταρίας.

Αφαιρέστε την μπαταρία.

ΠΡΟΕΙΔΟΠΟΙΗΣΗ

Για να αποτρέψετε ζημιά λόγω υγρασίας, μην αφαιρείτε το στρογγυλό βύσμα από το κάλυμμα της μπαταρίας.



Adjust
Reguluj
조정

Juster
Nastavit
Отрегулировать

Reglare
Προσαρμόζω



Remove/Loosen
Demontuj/Poluzuj
분리/풀기

Fjern/losn
Odmontovat/Uvolnit
Снять/ослабить

Demontare/slăbire
Αφαίρεση/Χαλάρωση

Insert a new CR2032 battery with the positive + sign facing into the cover.

Zamontuj nową baterię CR2032 tak, by znak + skierowany był do pokrywy

+ 극이 덮개 쪽을 향한 상태로 CR2032 배터리를 삽입합니다.

Indsæt et nyt CR2032-batteri med det positive + tegn ind mod dækslet.

Novou baterii CR2032 vložte do přihrádky tak, aby strana kladného pólu (+) směřovala ven ke krytce.

Вставьте новую батарею CR2032 знаком + к крышке.

Introduceți o baterie CR2032 nouă cu semnul + spre capac.

Τοποθετήστε μια καινούρια μπαταρία CR2032 με τη θετική σήμανση + να βλέπει προς το κάλυμμα.

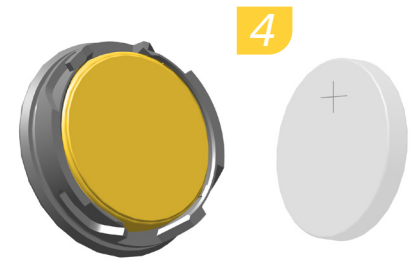

Reinstall the battery cover. Use a coin to turn the cover clockwise to align the dots and lock it into place.

Ponownie zamontuj pokrywę baterii. Korzystając z monety, obróć pokrywę w kierunku zgodnym z ruchem wskazówek zegara tak, aby wyrównać kropki i aby pokrywa weszła na miejsce.

배터리 덮개를 다시 설치합니다. 동전을 이용해 덮개를 시계 방향으로 돌려 두 점이 정렬되면 잠깁니다.

Sæt batteridækslet på igen. Brug en mønt til at dreje dækslet med uret, så prikkerne er på linje, og det er låst på plads.

Znovu nasad'te kryt baterie. Pomocí mince otočte krytem ve směru pohybu hodinových ručiček tak, aby byly tečky u sebe a kryt byl upevněn ve správné poloze.

Установите крышку отсека батареи. С помощью монеты поверните крышку по часовой стрелке, совместите и защелкните ее.



Montați la loc capacul bateriei. Rotiți capacul cu ajutorul unei monede, astfel încât punctele să fie aliniate și capacul să se fixeze.

Τοποθετήστε και πάλι το κάλυμμα της μπαταρίας. Χρησιμοποιήστε ένα κέρμα για να στρέψετε το κάλυμμα δεξιόστροφα και να ευθυγραμμίσετε τις κουκκίδες ασφαλιζοντάς το στη θέση του.



Install
Montuj
설치

Monter
Namontovat
Установить

Montare
Τοποθέτηση



Adjust
Reguluj
조정

Juster
Nastavit
Отрегулировать

Reglare
Προσαρμογή

Maintenance

Konserwacja

유지 보수

We recommend that you periodically clean your electrical components. Use a damp cloth to wipe off any dirt and debris. Clean the components with soap and water only. Rinse thoroughly with water and allow the parts to dry, then lubricate the chain.

NOTICE

Do not use or clean your electrical shifters without connector wires or seal plugs installed. Moisture will damage the electronic components. Remove the SRAM derailleur batteries and install the derailleur battery blocks before cleaning.

Do not clean the components with a power washer. Do not use acidic or grease-dissolving agents on your electrical components. Do not soak or store your electrical components in any cleaning product or liquid. Chemical cleaners and solvents can damage plastic components.

Zalecamy okresowe czyszczenie komponentów elektrycznych. Aby usunąć brud i osady, używaj wilgotnej ściereki. Myj komponenty wyłącznie mydłem i wodą. Dokładnie opłucz wodą części i poczekaj do momentu ich wyschnięcia, a następnie nasmaruj łańcuch.

UWAGA

Nie korzystaj z manetek elektrycznych ani nie czyść ich, gdy nie są zamontowane przewody złączny czy zaślepki. Wilgoć uszkodzi komponenty elektroniczne. Przed czyszczeniem usuń akumulator przerzutki SRAM i zamontuj blok akumulatora przerzutki.

Nie myj komponentów przy użyciu myjki ciśnieniowej. Nie należy używać środków na bazie kwasu ani rozpuszczających tłuszcz na komponentach elektrycznych. Komponentów elektrycznych nie należy moczyć ani przechowywać w jakimkolwiek preparacie czyszczącym ani w płynie. Chemiczne środki czyszczące i rozpuszczalniki mogą uszkodzić plastikowe komponenty.

전기부품은 정기적으로 청소해 주는 것이 좋습니다. 젖은 천으로 먼지와 이물질을 닦아 내십시오. 구성품은 비누와 물로만 청소하십시오. 물로 깨끗하게 행구고 부품을 말린 다음, 체인에 윤활유를 바릅니다.

주의

전동식 슈프터는 커넥터 와이어나 씰 플러그가 설치되어 있지 않은 상태에서 사용하거나 청소하지 마십시오. 습기로 인해 전자 부품이 손상될 수 있습니다. 청소하기 전에 SRAM 디레일러 배터리를 제거하고 디레일러 배터리 블록을 설치하십시오. 구성품을 고압 세척기로 청소하지 마십시오. 전기부품에 산성 또는 그리스 용해제를 사용하지 마십시오. 청소용 제품이나 세정액에 전기부품을 적시거나 담가 두지 마십시오. 화학 세제 및 용매는 플라스틱 구성품을 손상시킬 수 있습니다.

Vedligeholdelse

Údržba

Техническое обслуживание

Vi anbefaler, at du regelmæssigt rengør de elektriske dele. Brug en fugtig klud til at tørre snavs og støv af. Rengør kun delene med sæbe og vand. Skyl omhyggeligt med vand, og lad alle delene tørre. Smør derefter kæden.

BEMÆRK

Brug ikke eller rengør dine elektriske gearskiftere uden at tilslutte ledninger eller tætningsstik. Fugt skader de elektroniske dele. Fjern SRAM-batteriet til gearskifteren, og monter batteriblokkene til gearskifteren før rengøring. Rengør ikke delene med en højtrykvaske. Brug ikke syreholdige eller fedtopløselige midler på de elektriske dele. De elektriske dele må ikke placeres eller opbevares i rengøringsmiddel eller væske. Kemiske rengøringsmidler og opløsningsmidler kan skade plastkomponenter.

Doporučujeme provádět pravidelné čištění elektrických součástí. Vlhkým hadříkem setřete veškerou nečistotu. Součásti čistěte pouze mydlem a vodou. Součásti důkladně propláchněte vodou a nechte oschnout. Poté řetěz namažte.

UPOZORNĚNÍ

Ovladače elektrického řazení nepoužívejte ani nečistěte bez namontovaných spojovacích vodičů či těsnících krytek. Působením vlhkosti se elektrické součásti poškozuji. Před čištěním vyjměte akumulátory měničů SRAM a nasadte akumulátorové záslepky měničů. Součásti nemyjte tlakovým mycím zařízením. Na elektrické součásti nepoužívejte prostředky na bázi kyselin ani prostředky pro rozpouštění maziva. Elektrické součásti nenamáčejte do žádného čistícího prostředku či kapaliny ani je v nich neskladujte. Chemické čistící prostředky a rozpouštědla mohou poškodit plastové součásti.

Мы рекомендуем периодически очищать электрические компоненты. Стирайте грязь и налет влажной тканью. Очищайте компоненты только мылом и водой. Хорошо промойте детали водой и дайте им просохнуть, затем смажьте цепь.

ПРИМЕЧАНИЕ

Не используйте и не очищайте электрические переключатели, не установив соединительные провода или заглушки. Влага может повредить электрические компоненты. Перед очисткой снимите батареи переключателя SRAM и установите опоры. Не очищайте компоненты в моечной машине. Не наносите на электрические компоненты кислотные или растворяющие концентрированную смазку средства. Не замачивайте электрические компоненты и не храните в любом моющем средстве или жидкости. Химические очистители и растворители могут повредить пластиковые детали.

Întreținerea

Συντήρηση

Recomandăm să curățați componentele electrice periodic. Ștergeți praful și impuritățile cu o cârpă umedă. Curățați componentele numai cu apă și săpun. Clătiți bine cu apă și lăsați piesele să se usuce, apoi lubrifiați lanțul.

NOTĂ

Nu utilizați și nu curățați schimbătoarele electrice fără a fi montate cablurile sau dopurile de protecție. Umiditatea va deteriora componentele electronice. Înainte de curățare scoateți bateria SRAM a deraiorului și montați blocul pentru baterie.

Nu curățați componentele cu jet sub presiune. Nu folosiți agenți acizi sau degresanți pe componentele electrice. Nu înmuiați sau depozitați componentele electrice în agenți de curățat sau lichide. Agenții de curățat chimici și diluanții pot deteriora componentele din plastic.

Συστοιόμε να καθαρίζετε περιοδικά τα ηλεκτρικά εξαρτήματα σας. Χρησιμοποιείτε νωπό πανί για να σκουπίζετε τυχόν βρωμιά και κατάλοιπα. Καθαρίζετε τα εξαρτήματα μόνο με νερό και σαπούνι. Ξεπλύνετε προσεκτικά με νερό και αφήστε τα τμήματα να στεγνώσουν. Κατόπιν λιπαίνετε την αλυσίδα.

ΠΡΟΕΙΔΟΠΟΙΗΣΗ

Μην χρησιμοποιείτε και μην καθαρίζετε τα ηλεκτρικά χειριστήρια ταχυτήτων χωρίς να είναι τοποθετημένα σύρματα συνδέσμων ή μονωτικά βύσματα. Η υγρασία βλάπτει τα ηλεκτρονικά εξαρτήματα. Αφαιρείτε την μπαταρία του εκτροχιαστή SRAM και τοποθετείτε το μπλοκ της μπαταρίας του εκτροχιαστή πριν το καθάρισμα.

Μην καθαρίζετε τα εξαρτήματα με ηλεκτρική συσκευή πλύσης. Μην χρησιμοποιείτε όξινους παράγοντες ή διαλυτικά γράσου πάνω στα ηλεκτρικά εξαρτήματα. Μην μουλιάζετε και μην αποθηκεύετε τα ηλεκτρικά εξαρτήματα σε οποιοδήποτε καθαριστικό προϊόν ή υγρό. Τα χημικά καθαριστικά και διαλύτες μπορούν να επιφέρουν βλάβη στα πλαστικά εξαρτήματα.

Storage and Transportation

Składowanie i przewożenie
보관 및 운반

Storage conditions: Temperature from -40°C to 70°C, humidity from 10% to 85%

Operating conditions: Temperature from -10°C to 40°C, humidity from 0% to 100%

Service life: 5 years

Warunki przechowywania: temperatura od -40°C do 70°C, wilgotność od 10% do 85%

Warunki pracy: temperatura od -10°C do 40°C, wilgotność od 0% do 100%

Żywotność: 5 lat

보관 조건 : 온도 -40°C ~ 70°C, 습도 10% ~ 85%

작동 조건 : 온도 -10°C ~ 40°C, 습도 0% ~ 100%

서비스 기간 : 5 년

Opbevaring og transport

Skladování a přeprava
Хранение и транспортировка

Opbevaringsforhold: Temperatur fra -40°C til 70°C, fugtighed fra 10% til 85%

Driftsforhold: Temperatur fra -10°C til 40°C, fugtighed fra 0% til 100%

Levetid: 5 år

Podmínky skladování: Teplota od -40 °C do 70 °C, vlhkost od 10 % do 85 %

Provozní podmínky: Teplota od -10 °C do 40 °C, vlhkost od 0 % do 100 %

Životnost: 5 let

Условия хранения: Температура от -40°C до 70°C, влажность от 10% до 85%

Условия эксплуатации: Температура от -10°C до 40°C, влажность от 0% до 100%

Срок службы: 5 лет

Depozitarea și transportul Αποθήκευση και μεταφορά

Condiții de depozitare: temperatură de la -40°C la 70°C, umiditate de la 10% la 85%

Condiții de funcționare: temperatură de la -10°C la 40°C, umiditate de la 0% la 100%

Durata de viață: 5 ani

Συνθήκες αποθήκευσης: Θερμοκρασία από -40°C έως 70°C, υγρασία από 10% έως 85%

Συνθήκες λειτουργίας: Θερμοκρασία από -10°C έως 40°C, υγρασία από 0% έως 100%

Διάρκεια ζωής: 5 χρόνια

NOTICE

Check the battery level of each component before and after each use.
Remove the SRAM derailleur batteries and install the derailleur battery blocks when the bicycle is being transported or not in use for long periods of time. Failure to remove the battery could result in unintentional actuation and/or battery depletion.
Install the battery cover on the battery when the battery is not in use. Failure to cover the battery terminals could result in damage to the battery.

BEMÆRK

Kontrollér batteriniveaet for hver del før og efter hver brug.
Fjern SRAM-batterierne til bagskifteren, og monter batteriblokkene til bagskifteren, når cyklen transporteres eller ikke bruges i længere tid. Hvis batteriet ikke fjernes, kan det medføre utilsigtet aktivering og/eller afladning af batteriet.
Sæt batteridækslet på batteriet, når batteriet ikke er i brug. Hvis batteripolerne ikke dækkes til, kan det medføre skade på batteriet.

NOTĂ

Verificați înainte și după fiecare utilizare nivelul de încărcare al bateriei la fiecare componentă.
Când bicicleta este transportată sau nu este utilizată pentru o perioadă mai îndelungată de timp scoateți bateriile deraiarelor SRAM și montați în locul lor blocurile pentru baterii. Dacă bateria nu este demontată se poate descărca sau componentele pot fi acționate accidental.
Când nu utilizați bateria montați capacul. Dacă terminalele nu sunt protejate bateria se poate defecta.

UWAGA

Przed i po każdym użyciu sprawdź poziom naładowania akumulatora/baterii każdego z komponentów.
Usuń akumulatory/przerzutki SRAM i zamontuj bloki akumulatorów/przerzutki na okres transportowania roweru lub gdy nie będzie on używany przez dłuższy okres.
Pozostawienie akumulatora może spowodować nieumyślne uruchomienie i/lub rozładowanie akumulatora.
Zamontuj pokrywę akumulatora na akumulatorze, kiedy nie jest on używany.
Niedopełnienie wymogu zakrycia styków akumulatora może spowodować uszkodzenie akumulatora.

UPOZORNĚNÍ

Před použitím a po něm vždy zkontrolujte úroveň nabití baterií/akumulátorů jednotlivých součástí.
Pokud připravujete jízdní kolo na přepravu nebo pokud je nebudete delší dobu používat, vyjměte akumulátory z měničů SRAM a nasadte akumulátorové záslepky měničů.
Pokud akumulátor nevyjmete, může dojít k nežádoucí aktivaci komponent nebo se může akumulátor vybit.
Pokud se akumulátor nepoužívá, nasadte na něj kryt akumulátoru. Pokud konektory akumulátoru nejsou chráněny krytem, může dojít k poškození akumulátoru.

ΠΡΟΕΙΔΟΠΟΙΗΣΗ

Ελέγξτε τη στάθμη της μπαταρίας κάθε εξαρτήματος πριν και μετά από κάθε χρήση.
Αφαιρείτε τις μπαταρίες του εκτροχιαστή SRAM και τοποθετείτε τα μπλοκ της μπαταρίας του εκτροχιαστή όταν το ποδήλατο μεταφέρεται ή δεν χρησιμοποιείται για παρατεταμένες χρονικές περιόδους.
Αν δεν αφαιρέσετε την μπαταρία, θα μπορούσε να ενεργοποιηθεί κατά λάθος ή/και να εξαντληθεί.
Τοποθετήστε το κάλυμμα της μπαταρίας στην μπαταρία όταν η μπαταρία δεν χρησιμοποιείται.
Αν δεν καλύψετε τα τερματικά της μπαταρίας θα μπορούσε να οδηγήσει σε ζημιά της μπαταρίας.

주의

각 구성품 사용 전후에 배터리 잔량을 확인하십시오.
자전거를 운반하거나 오랫동안 사용하지 않을 때는 SRAM 디레일러 배터리를 제거하고 디레일러 배터리 블록을 설치하십시오.
배터리를 제거하지 않으면 의도하지 않게 작동되거나 배터리가 방전될 수 있습니다.
배터리를 사용하지 않을 때는 배터리에 있는 배터리 덮개를 끼우십시오.
배터리 단자를 덮지 않으면 배터리가 손상될 수 있습니다.

ПРИМЕЧАНИЕ

Проверяйте зарядку каждого компонента до и после каждого использования.
При транспортировке или длительном простое велосипеда снимите батареи переключателей SRAM и установите опоры.
Если не снять батарею, возможно случайное срабатывание и/или разрядка.
Установите на разъемы неиспользуемой батареи крышку.
Если не закрыть контакты на батарее, возможна поломка.

Extension Cord Maintenance

Konserwacja przedłużacza
익스텐션 코드 유지 보수

Vedligeholdelse af forlængerledning
Údržba prodlužovacího kabelu
Обслуживание удлинительного
шнура

Întreținerea prelungitorului
Συντήρηση καλωδίου επέκτασης

Keep the extension cord installed in the rear derailleur. It is not necessary to remove the extension cord when cleaning, storing, or transporting your bike.

Every 50 hours: Check the extension cord for damage such as cuts and breaks in the insulation.

Hold forlængerledningen monteret i bagskifteren. Det er ikke nødvendigt at tage forlængerledningen af ved rengøring, opbejling eller transport af cyklen.

Efter 50 timer: Tjek forlængerledningen for skader, som revner eller brud i isoleringen.

Lăsați prelungitorul montat în deraiorul din spate. Nu este necesar să demontați prelungitorul când curățați, depozitați sau transportați bicicleta.

La ficare 50 de ore: Verificați dacă prelungitorul nu prezintă deteriorări cum sunt tăierea sau fisurarea izolației.

⚠ WARNING

Consult the motor manufacturer for safe handling instructions.
Do **NOT** use if there is damage to the extension cord.
Do **NOT** repair the extension cord yourself. Consult your motor manufacturer's authorized dealers for repair.

Przedłużacz winien pozostawać zamontowany do przzerwki tylnej. Podczas czyszczenia, składowania i przewożenia roweru nie jest konieczne odmontowanie przedłużacza.

Każdorazowo po przejechaniu 50 godzin: Sprawdź przedłużacz pod kątem uszkodzeń, np. nacięcia lub pęknięcia izolacji.

⚠ ADVARSEL

Kontakt producenten af motoren for at få anvisninger til sikker håndtering.
Må **IKKE** bruges, hvis der er skader på forlængerledningen.
Du må **IKKE** selv reparere forlængerledningen.
Se oplysninger fra en autoriseret forhandler af motoren for at få oplysninger om reparationer.

Prodlužovací kabel nechávejte nainstalovaný v zadním měnič. Při čištění, skladování či přepravě kola není třeba prodlužovací kabel sejmout.

Po každých 50 hodinách jízdy: Zkontrolujte, zda prodlužovací kabel není poškozený, například zda není porušena izolace.

⚠ AVERTIZARE

Pentru instrucțiunile referitoare la manipularea în siguranță consultați producătorul motorului.
NU-l utilizați dacă prelungitorul este deteriorat.
NU încercați să reparați prelungitorul. Pentru reparații apelați la un dealer autorizat al producătorului motorului.

Κρατήστε το καλώδιο επέκτασης τοποθετημένο μέσα στον πίσω εκτροχιαστή. Δεν χρειάζεται να αφαιρείτε το καλώδιο επέκτασης κατά τον καθαρισμό, αποθήκευση ή μεταφορά του ποδηλάτου σας.

Κάθε 50 ώρες: Ελέγξτε το καλώδιο επέκτασης για βλάβες όπως κοψίματα και σπασίματα του μονωτικού υλικού.

⚠ OSTRZEŻENIE

Wskazówki dotyczące bezpiecznego użytkowania akumulatora dostępne są u producenta silnika.
NIE używaj, jeśli przedłużacz jest uszkodzony.
NIE naprawiaj samodzielnie przedłużacza.
W sprawie napraw kontaktuj się z autoryzowanymi sprzedawcami swojego silnika.

익스텐션 코드를 뒷 드레일러에 설치해 두십시오. 자전거를 청소, 보관 또는 운반할 때 익스텐션 코드를 반드시 분리하지 않아도 됩니다.

50시간마다: 익스텐션 코드가 절단되거나 고장나지 않았는지 밝은 곳에서 확인하십시오.

⚠ VAROVÁNÍ

Pokyny pro bezpečnou manipulaci vám sdělí výrobce motoru.
Pokud je prodlužovací kabel poškozený, **NEPOUŽÍVEJTE** jej.
Prodlužovací kabel **NEOPRAVUJTE** svépomocí.
Ohledně opravy se obraťte na autorizované prodejce produktů výrobce motoru.

Удлинительный шнур должен быть всегда установлен в заднем переключателе передач. Не отсоединяйте удлинительный шнур при очистке, хранении или транспортировке велосипеда.

Каждые 50 часов: проверяйте удлинительный шнур на предмет повреждений, порезов и нарушения изоляции.

⚠ ΠΡΟΕΙΔΟΠΟΙΗΣΗ

Συμβουλευτείτε τον κατασκευαστή του κινητήρα για οδηγίες ασφαλούς χειρισμού.
MHN το χρησιμοποιείτε εάν το καλώδιο επέκτασης έχει υποστεί ζημιά.
MHN επισκευάσετε το καλώδιο επέκτασης μόνοι σας.
Συμβουλευτείτε τους εξουσιοδοτημένους εμπόρους του κατασκευαστή του κινητήρα σας για επισκευές.

⚠ 경고

안전한 취급 방법에 대해서는 모터 제조사에 문의하십시오.
익스텐션 코드가 손상된 경우 사용하지 **마십시오**.
익스텐션 코드를 스스로 수리하지 **마십시오**. 수리가 필요한 경우 모터 제조사가 승인한 대리점에 문의하십시오.

⚠ ПРЕДУПРЕЖДЕНИЕ

За инструкциями по безопасной эксплуатации обращайтесь к производителю мотора.
НЕ используйте удлинительный шнур при наличии повреждений.
НЕ выполняйте ремонт удлинительного шнура самостоятельно.
При необходимости ремонта обращайтесь к авторизованному дилеру производителя мотора.

Chain Replacement

Wymiana łańcucha
체인 교체

Udskiftning af kæde
Výměna řetězu
Замена цепи

Înlocuirea lanțului
Αντικατάσταση αλυσίδας

Use the SRAM Chain Wear Indicator tool to measure chain wear and replace the chain when it reaches 0.8% elongation.

Brug et SRAM indikatorværktøj til måling af kædeslitage, og udskift kæden, når den er 0,8% forlænget.

Pentru a măsura uzura lanțului utilizați scula SRAM Chain Wear Indicator și înlocuiți lanțul când elongația atinge 0,8 %.

NOTICE

For a list of approved chain tools, consult the 11 speed, Eagle, and Flattop Chain Compatible Tools compatibility map on www.sram.com/service.

BEMÆRK

Se en liste over godkendte kædeværktøjer under 11 speed, Eagle og Flattop Chain Compatible Tools i kompatibilitetsoversigten på www.sram.com/service.

NOTĂ

Pentru o listă a sculelor de lanț aprobate consultați schema de compatibilitate Scule compatibile Eagle 11 viteze și lanț plat de la www.sram.com/service.

Narzędziem do pomiaru zużycia łańcucha SRAM sprawdź stopień rozciągnięcia łańcucha. Przy wartości 0,8% każdorazowo wymień go na nowy.

Opotřebení řetězu pravidelně kontrolujte měrkou SRAM na opotřebení řetězu, a jakmile prodloužení dosáhne 0,8 %, řetěz vyměňte.

Χρησιμοποιήστε ένα εργαλείο ένδειξης φθοράς της αλυσίδας της SRAM για να μετρήσετε τη φθορά της αλυσίδας και αντικαθιστάτε την αλυσίδα όταν φθάσει σε επιμήκυνση 0,8%.

UWAGA

Lista zatwierdzonych narzędzi do łańcucha 11 speed, Eagle, oraz Flattop Chain Compatible Tool dostępna jest pod adresem: www.sram.com/service.

UPOZORNĚNÍ

Seznam schválených nástrojů pro montáž řetězu najdete v přehledu „11 speed, Eagle, and Flattop Chain Compatible Tools“ (Nástroje kompatibilní s 11rychlostními řetězy, řetězy typu flattop a řetězy Eagle) na webových stránkách www.sram.com/service.

ΠΡΟΕΙΔΟΠΟΙΗΣΗ

Για λίστα των εγκεκριμένων εργαλείων αλυσίδας, συμβουλευτείτε τον χάρτη συμβατότητας για Συμβατά εργαλεία με αλυσίδες 11 ταχυτήτων, Eagle, και Flattop στη διεύθυνση www.sram.com/service.

SRAM 체인 마모 측정틀을 사용해 체인 마모도를 측정하고 신장률이 0.8%가 되기 전에 체인을 교환하십시오.

Используйте индикатор износа цепи SRAM для измерения износа цепи и заменяйте цепь при удлинении на 0,8%.

주의

승인된 체인툴 리스트를 확인하려면, 11단, Eagle, 플랫탑 체인툴 호환성 맵을 www.sram.com/service 에서 확인해 주십시오.

ПРИМЕЧАНИЕ

Чтобы ознакомиться со списком утвержденных инструментов для цепи, см. схему совместимости «Инструменты, совместимые с 11-скоростной и плоскозвенной цепью и цепью Eagle» по адресу www.sram.com/service.

B-Bolt Removal

Demontaž šruby typu B
B볼트 제거

Fjernelse af B-Bolt
Demontáž B-šroubu
Отсоединение В-болтов

Demontarea șurubului B
Αφαίρεση μπουλονιού Β

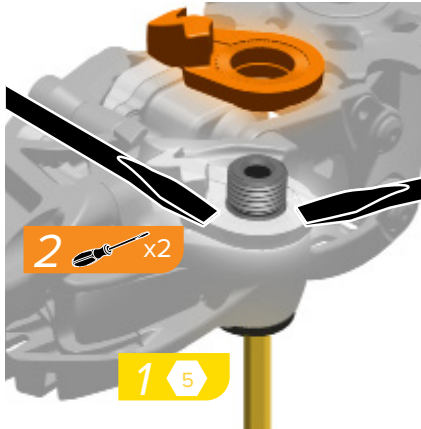

1. Clamp a 5 mm hex in a vise, then install the b-bolt onto the 5 mm hex to hold it in place.
2. Use 2 small flat blade screwdrivers to lever the b-washer from the derailleur.
3. Remove the b-bolt.
4. Remove the o-ring from the derailleur.

⚠ CAUTION - EYE DAMAGE

Wear safety glasses while removing the circlip.

1. Zamocuj klucz imbusowy 5 mm w imadle, a następnie zamontuj śrubę typu B na kluczu imbusowy 5 mm, by przytrzymać ją w miejscu.
2. Użyj 2 matych śrubokrętów płaskich, by podważyć podkładkę typu B i odchylić ją od przerzutki.
3. Odmontuj śrubę typu B.
4. Odmontuj uszczelkę typu o-ring od przerzutki.

⚠ OSTRZEŻENIE – RYZYKO OBRAŻEŃ OCZU

Miej na sobie okulary ochronne, gdy demontujesz pierścień osadczy.

1. 5mm 육각 렌치를 바이스에서 조이고 B볼트를 5mm 육각 렌치에 설치하여 제자리에 고정합니다.
2. 소형 일자형 스크루드라이버 2개를 사용하여 B워셔를 디레일러에서 떼어 냅니다.
3. B볼트를 제거합니다.
4. 디레일러에서 O링을 제거합니다.

⚠ 주의 - 눈 부상

서클립을 제거하는 동안 보안경을 착용하십시오.

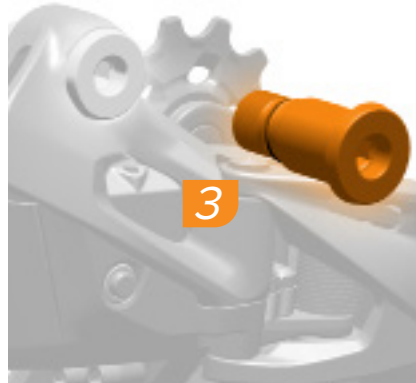

1. Spænd en 5 mm unbrakonøgle fast i en skruetvinge, og placer b-bolten på 5 mm unbrakonøglen for at holde den på plads.
2. Brug 2 små skruetrækkere for at vippe b-skiven ud fra bagskifteren.
3. Fjern b-bolten.
4. Tag O-ringen af bagskifteren.

⚠ ADVARSEL – RISIKO FOR ØJENSKADE

Brug sikkerhedsbriller, når låseringen fjernes.

1. Upněte do svěráku 5mm šestihránný klíč (imbus) a potom na něj nasadte B-šroub. Tím ho zafixujete.
2. Pomocí dvou malých plochých šroubováků odstraňte jemným ráčením B-podložku z měniče.
3. Odmontujte B-šroub.
4. Z měniče sejměte O-kroužek.

⚠ POZOR – NEBEZPEČÍ POŠKOZENÍ ZRAKU

Při odstraňování pojistného kroužku použijte ochranné brýle.

1. Зажмите шестигранник на 5 мм в тисках, а затем установите на него b-болт, чтобы зафиксировать его на месте.
2. Используя 2 небольшие отвертки с плоским шлицем, подденьте b-шайбу и снимите ее с петуха.
3. Отсоедините b-болт.
4. Снимите с петуха уплотнительное кольцо.

⚠ ОСТОРОЖНО – РИСК ПОВРЕЖДЕНИЯ ОРГАНОВ ЗРЕНИЯ

При снятии пружинного кольца пользуйтесь защитными очками.



1. Prindeți o cheie inbus hexagonală de 5 mm într-o menghină, apoi montați șurubul B pe cheia inbus de 5 mm pentru a-l ține în poziție.
2. Îndepărtați șaiba B de pe deraior cu ajutorul a 2 șurubelnițe drepte mici.
3. Demontați șurubul B.
4. Îndepărtați garnitura toroidală de pe deraior.

⚠ ATENȚIE – PERICOL PENTRU OCHI

Purtați ochelari de protecție la demontarea inelului de siguranță.

1. Σφίξτε ένα εξαγωνικό 5 mm με μέγγενη, και μετά τοποθετήστε το μπουλόνι Β πάνω στο εξαγωνικό των 5 mm για να το κρατήσετε στη θέση του.
2. Χρησιμοποιήστε 2 μικρά κατσαβίδια με επίπεδη κεφαλή για να μετακινήσετε τη ροδέλα Β από τον εκτροχιαστή.
3. Αφαιρέστε το μπουλόνι Β.
4. Αφαιρέστε τον δακτύλιο Ο από τον εκτροχιαστή.

⚠ ΠΡΟΣΟΧΗ - ΒΛΑΒΗ ΣΤΑ ΜΑΤΙΑ

Να φοράτε προστατευτικά γυαλιά ενώ αφαιρείτε τον κυκλικό συνδετήρα.



Install
Montaj
설치

Monter
Namontovat
Установить

Montare
Τοποθέτηση



Remove/Loosen
Demontaj/Poluzuj
분리/풀기

Fjern/loosn
Odmontovat/uvolnit
Снять/ослабить

Demontarea/slăbire
Αφαίρεση/Χαλάρωση

B-Bolt Installation

Montaż śruby typu B
B볼트 설치

Montering af B-Bolt
Montáž B-šroubu
Установка В-болта

Montarea șurubului B
Τοποθέτηση μπουλονιού Β

Thoroughly clean all parts before installation.

Dokładnie oczyść wszystkie części przed montażem.

설치 전에 모든 부품을 꼼꼼히 닦습니다.

Rengør omhyggeligt alle dele, før montering.

Před montáží pečlivě očistěte všechny díly.

Прежде чем приступить к установке, тщательно очистите все компоненты.

Curățați temeinic toate piesele înainte de montare.

Καθαρίζετε όλα τα μέρη προσεκτικά πριν την τοποθέτηση.

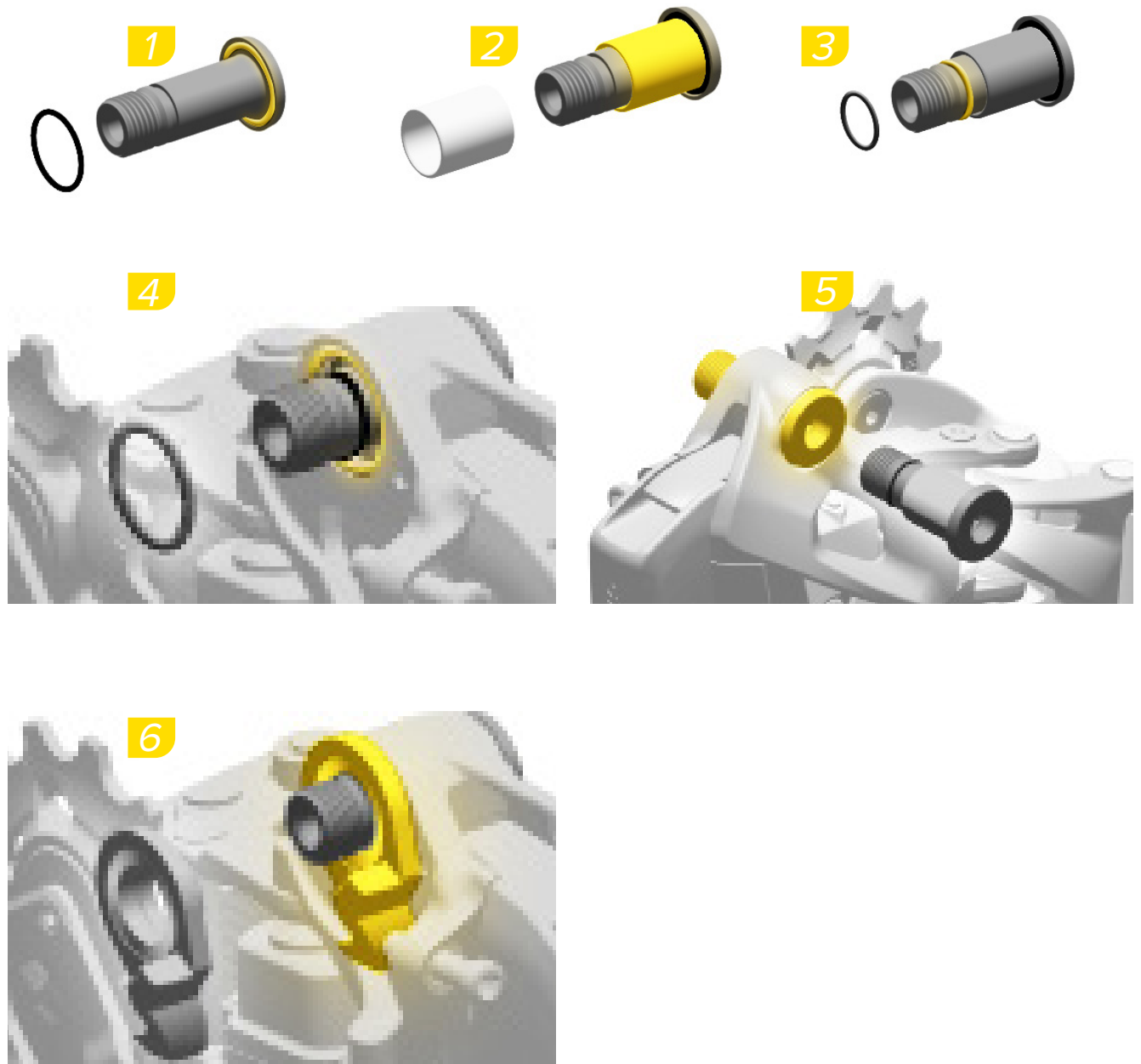

Install
Montaj
설치

Monter
Namontovat
Установить

Montare
Τοποθέτηση

Recycling

Recykling

재활용

 For recycling and environmental compliance, please visit <https://www.sram.com/en/company/about/environmental-policy-and-recycling>.

Replace the SRAM battery with an authentic SRAM replacement battery only. Replace the SRAM AXS Controller battery with a CR2032 coin cell battery only.

Consult the *SRAM Battery and Charger User Manual* for battery maintenance and specifications.

⚠ WARNING

Never dispose of batteries in a fire.

 Informacje na temat recyklingu i zgodności z przepisami w zakresie ochrony środowiska znaleźć można na stronie <https://www.sram.com/en/company/about/environmental-policy-and-recycling>.

Wymieniając akumulator SRAM, korzystaj wyłącznie z oryginalnych zamienników akumulatorów firmy SRAM. Baterię urządzenia sterującego SRAM AXS wymieniaj wyłącznie na baterie pastylkowe CR2032.

Wskazówki dotyczące konserwacji akumulatora oraz specyfikacje można znaleźć w *Podręczniku użytkownika akumulatora i ładowarki SRAM*.

⚠ OSTRZEŻENIE

Nigdy nie wyrzucaj akumulatorów/baterii do ognia.

 재활용 및 환경 규정 준수에 관한 사항은 <https://www.sram.com/en/company/about/environmental-policy-and-recycling> 을 참조하십시오.

SRAM 배터리 교체 시 SRAM 교체용 배터리 정품만 사용하십시오. SRAM 배터리는 반드시 CR2032 코인 셀 배터리로 교체하십시오.

배터리 유지 보수 및 사양은 *SRAM 배터리 및 충전기 사용 설명서*를 참조하십시오.

⚠ 경고

절대로 배터리를 소각하지 마십시오.

Genanvendelse

Recyklace

Утилизация

 Se <https://www.sram.com/en/company/about/environmental-policy-and-recycling> for at få informationer om genanvendelser og miljømæssige regler.

Udskift kun SRAM-batteriet med et ægte SRAM-batteri. Udskift kun SRAM AXS-kontrolbatteriet med et CR2032-knapcellebatteri.

Se *brugervejledningen til SRAM-batteri og oplader* for oplysninger om vedligeholdelse af og specifikationer for batterier.

⚠ ADVARSEL

Smid aldrig brugte batterier på åben ild.

 Pokyny pro recyklaci a informace související s ochranou životního prostředí najdete na adrese <https://www.sram.com/en/company/about/environmental-policy-and-recycling>.

Akumulátor SRAM vyměňujte vždy pouze za originální akumulátor SRAM. Baterii ovladače SRAM AXS vyměňujte vždy pouze za knoflíkovou baterii CR2032.

Informace týkající se údržby akumulátorů a jejich specifikace naleznete v *uživatelské příručce k akumulátorům a nabíječkám SRAM*.

⚠ VAROVÁNÍ

Baterie a akumulátory nikdy nevhazujte do ohně.

 Сведения об утилизации и выполнении требований к охране окружающей среды см. на сайте <https://www.sram.com/en/company/about/environmental-policy-and-recycling>.

Батарею переключателя можно заменять только на подлинную батарею SRAM. Батарею контроллера SRAM AXS можно заменять только на плоскую батарею CR2032.

Сведения о техническом обслуживании и технические характеристики батарей см. в *Руководстве по эксплуатации батареи и зарядного устройства SRAM*.

⚠ ПРЕДУПРЕЖДЕНИЕ

Ни в коем случае не сжигайте бывшие в употреблении батареи.

Reciclarea

Ανακύκλωση

 Pentru mai multe informații privind reciclarea și conformarea cu normele de mediu vizitați <https://www.sram.com/en/company/about/environmental-policy-and-recycling>.

Înlocuiți bateria numai cu o baterie de schimb autentică SRAM. Înlocuiți bateria controlerului SRAM AXS numai cu o baterie de tip monedă CR2032.

Pentru instrucțiuni privind întreținerea și specificațiile bateriei consultați *Manualul de utilizare Bateria și încărcătorul SRAM*.

⚠ AVERTIZARE

Nu aruncați bateriile în foc.

 Για συμμόρφωση με κανόνες ανακύκλωσης και προστασίας του περιβάλλοντος, επισκεφθείτε τη διεύθυνση <https://www.sram.com/en/company/about/environmental-policy-and-recycling>.

Αντικαταστήστε την μπαταρία SRAM μόνο με αυθεντική μπαταρία αντικατάστασης SRAM. Αντικαταστήστε την μπαταρία του ελεγκτή SRAM AXS μόνο με μπαταρία CR2032 τύπου κέρματος.

Συμβουλευτείτε το *Εγχειρίδιο χρήστη μπαταρίας και φορτιστή SRAM* για τη συντήρηση και τις προδιαγραφές της μπαταρίας.

⚠ ΠΡΟΕΙΔΟΠΟΙΗΣΗ

Ποτέ μην πετάτε μπαταρίες στη φωτιά.

These are registered trademarks of SRAM, LLC:

1:1®, Accuwatt®, Avid®, ATAC®, AXS®, Bar®, Bioposition®, Blackbox®, BoXXer®, DoubleTap®, eTap®, Firecrest®, Firex®, Grip Shift®, GXP®, Holzfelder®, Hussefelt®, Icllic®, i-Motion®, Judy®, Know Your Powers®, NSW®, Omnium®, Osmos®, Pike®, PowerCal®, PowerLock®, PowerTap®, Qollector®, Quarq®, RacerMate®, Reba®, Rock Shox®, Ruktion®, Service Course®, ShockWiz®, SID®, Single Digit®, Speed Dial®, Speed Weaponry®, Spinscan®, SRAM®, SRAM APEX®, SRAM EAGLE®, SRAM FORCE®, SRAM RED®, SRAM RIVAL®, Stylo®, TIME®, Truvativ®, TyreWiz®, UDH®, Varicrank®, Velotron®, X0®, X01®, X-SYNC®, XX1®, Zipp®

These are registered logos of SRAM, LLC:



These are trademarks of SRAM:

10K™, 1X™, 202™, 30™, 30 Course™, 35™, 302™, 303™, 353™, 404™, 454™, 808™, 858™, 3ZERO MOTO™, ABLC™, AeroGlide™, AeroBalance™, AeroLink™, Aireas™, Air Guides™, AKA™, AL-7050-TV™, Atmos™, Automatic Drive™, AxCad™, Axial Clutch™, Base™, BB5™, BB7™, BB30™, Bleeding Edge™, Blipbox™, BlipClamp™, BlipGrip™, Blips™, Bluto™, Bottomless Tokens™, Cage Lock™, Carbon Bridge™, Centera™, Charger 2™, Charger™, Charger Race Day™, Cleansweep™, Clickbox Technology™, Clics™, Code™, Cognition™, CoLab™, Connectamajig™, Counter Measure™, CYCLO™, DD3™, DD3 Pulse™, DebonAir™, Deluxe™, Deluxe Re:Aktiv™, Descendant™, DFour™, DFour91™, DH™, Dig Valve™, DirectLink™, Direct Route™, Domain™, DOT 5.1™, Double Decker™, Double Time™, Dual Flow Adjust™, Dual Position Air™, DUB™, DUB-PWR™, DZero™, E300™, E400™, Eagle™, E-Connect4™, ErgoBlade™, ErgoDynamics™, ESP™, EX1™, Exact Actuation™, Exogram™, Flight Attendant™, Flow Link™, FR-5™, Full Pin™, G2™, G40™, Giga Pipe™, Gnar Dog™, Guide™, GS™, GX™, Hammerhead™, Hard Chrome™, Hexfin™, HollowPin™, Howitzer™, HRD™, Hybrid Drive™, Hyperfoil™, i-3™, Impress™, Jaws™, Jet™, Kage™, Karoo™, Komfy™, LINK™, Lyrik™, MatchMaker™, Maxle™, Maxle 360™, Maxle DH™, Maxle Lite™, Maxle Lite DH™, Maxle Stealth™, Maxle Ultimate™, MicroAdjust™, Micro Gear System™, Mini Block™, Mini Cluster™, Monarch™, Monarch Plus™, Motion Control™, Motion Control DNA™, MRX™, MX™, Noir™, NX™, OCT™, OmniCal™, OneLoc™, Paceline™, Paragon™, PC-1031™, PC-1110™, PC-1170™, PG-1130™, PG-1050™, PG-1170™, Piggyback™, Poploc™, Power Balance™, Power Bulge™, PowerChain™, PowerDomeX™, Powered by SRAM™, PowerGlide™, PowerLink™, Power Pack™, Power Spline™, Predictive Steering™, Pressfit™, Pressfit 30™, Prime™, Qalvin™, R2C™, Rapid Recovery™, Re:Aktiv ThruShaft™, Recon™, Reverb™, Revelation™, Riken™, Roller Bearing Clutch™, Rolling Thunder™, RS-1™, Rush™, RXS™, Sag Gradients™, Sawtooth™, SCT - Smart Coasterbrake Technology, Seeker™, Sektor™, SHIFT™, ShiftGuide™, Shorty™, Showstopper™, SIDLuxe™, Side Swap™, Signal Gear Technology™, SL™, SL-70™, SL-70 Aero™, SL-70 Ergo™, SL-80™, SI-88™, SLC2™, SL SPEED™, SL Sprint™, Smart Connect™, Solo Air™, Solo Spoke™, Speciale™, SpeedBall™, Speed Metal™, SRAM APEX 1™, SRAM Force 1™, SRAM RIVAL 1™, S-series™, Stealth-a-majig™, StealthRing™, Super-9™, Supercork™, Super Deluxe™, Super Deluxe Coil™, SwingLink™, SX™, Tangente™, TaperCore™, Timing Port Closure™, TSE Technology™, Tool-free Reach Adjust™, Top Loading Pads™, Torque Caps™, TRX™, Turnkey™, TwistLoc™, VCLC™, Vivid™, Vivid Air™, Vuka Aero™, Vuka Alumina™, Vuka Bull™, Vuka Clip™, Vuka Fit™, Wide Angle™, WiFLI™, X1™, X3™, X4™, X5™, X7™, X9™, X-Actuation™, XC™, X-Dome™, XD™, XDR™, XG-1150™, XG-1175™, XG-1180™, XG-1190™, X-Glide™, X-GlideR™, X-Horizon™, XLoc Sprint™, XPLR™, XPRESSO™, XPRO™, X-Range™, XX™, Yari™, ZEB™, Zero Loss™, ZM2™, ZR1™



Specifications and colors subject to change without prior notice.

© 2022 SRAM, LLC

This publication includes trademarks and registered trademarks of the following companies:

TORX® is a registered trademark of Acument Intellectual Properties, LLC

ASIAN HEADQUARTERS

SRAM Taiwan
No. 1598-8 Chung Shan Road
Shen Kang Hsiang, Taichung City
Taiwan R.O.C.

WORLD HEADQUARTERS

SRAM LLC
1000 W. Fulton Market, 4th Floor
Chicago, Illinois 60607
U.S.A.

EUROPEAN HEADQUARTERS

SRAM Europe
Paasbosweg 14-16
3862ZS Nijkerk
The Netherlands