

# System Controller | Mini Remote | Mini Remote Dropbar

BRC3100 | BRC3300 | BRC3310



**Robert Bosch GmbH**  
72757 Reutlingen  
Germany

[www.bosch-ebike.com](http://www.bosch-ebike.com)

[kontakt@bosch.de](mailto:kontakt@bosch.de)

0 275 007 3RC (2025.03) T / 130 WEU

- de** Originalbetriebsanleitung
- en** Original operating instructions
- fr** Notice d'utilisation d'origine
- it** Istruzioni d'uso originali
- nl** Oorspronkelijke gebruiksaanwijzing



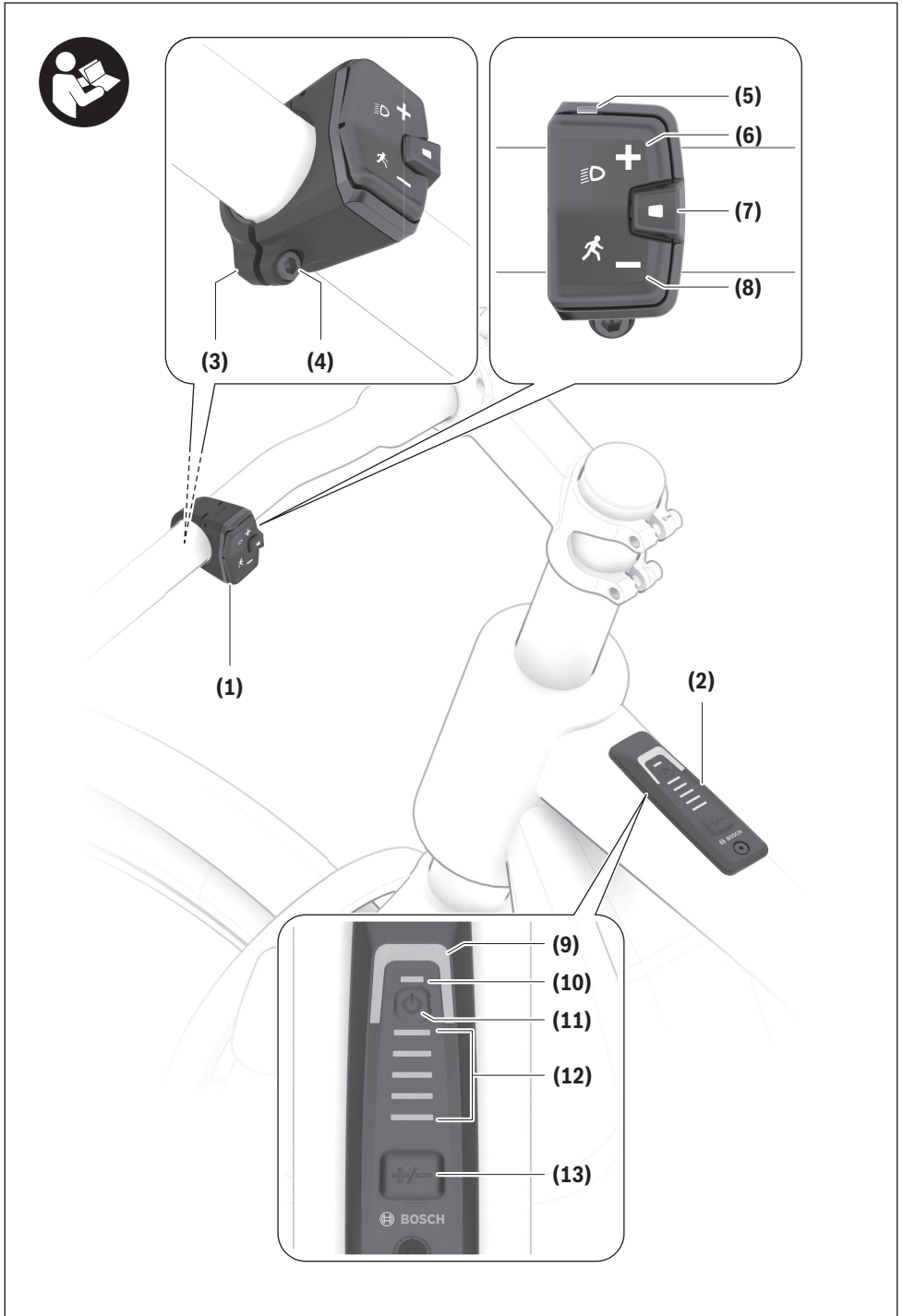

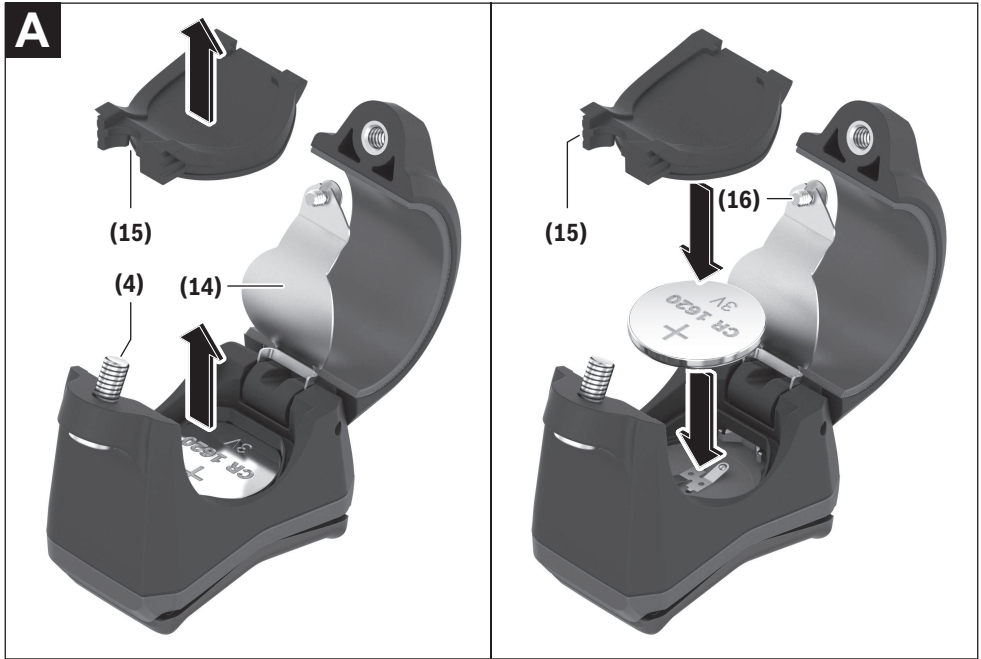



## Sicherheitshinweise



**Lesen Sie alle Sicherheitshinweise und Anweisungen.** Versäumnisse bei der Einhaltung der Sicherheitshinweise und Anweisungen können elektrischen Schlag, Brand und/oder schwere Verletzungen verursachen.

**Bewahren Sie alle Sicherheitshinweise und Anweisungen für die Zukunft auf.**

Der in dieser Betriebsanleitung verwendete Begriff **eBike-Akku** bezieht sich auf alle original Bosch eBike-Akkus der Systemgeneration **das smarte System**.

Die in dieser Betriebsanleitung verwendeten Begriffe **Antrieb** und **Antriebseinheit** beziehen sich auf alle original Bosch Antriebseinheiten der Systemgeneration **das smarte System**.

- ▶ **Lesen und beachten Sie die Sicherheitshinweise und Anweisungen in allen Betriebsanleitungen der eBike-Komponenten sowie in der Betriebsanleitung Ihres eBikes.**
- ▶ **Lassen Sie sich nicht von der Anzeige der Bedieneinheit, insbesondere von situativ angezeigten Einblendungen, ablenken.** Die Anzeige von Fahrinformationen darf nicht zu einer leichtfertigen Fahrweise verleiten. Wenn Sie sich nicht ausschließlich auf den Verkehr konzentrieren, riskieren Sie, in einen Unfall verwickelt zu werden. Wenn Sie über den Wechsel des Fahrmodus hinaus Einstellungen an Ihrer Bedieneinheit machen wollen, halten Sie dafür an.
- ▶ **Versuchen Sie nicht, das Display oder die Bedieneinheit während der Fahrt zu befestigen!**
- ▶ **Die Funktion Schiebehilfe darf ausschließlich beim Schieben des eBikes verwendet werden.** Haben die Räder des eBikes beim Benutzen der Schiebehilfe keinen Bodenkontakt, besteht Verletzungsgefahr.
- ▶ **Wenn die Schiebehilfe eingeschaltet ist, drehen sich möglicherweise die Pedale mit.** Achten Sie bei aktivierter Schiebehilfe darauf, dass Ihre Beine genügend Abstand zu den sich drehenden Pedalen haben. Es besteht Verletzungsgefahr.
- ▶ **Sorgen Sie bei der Verwendung der Schiebehilfe dafür, dass Sie das eBike jederzeit kontrollieren und sicher halten können.** Die Schiebehilfe kann unter bestimmten Bedingungen aussetzen (z.B. Hindernis am Pedal oder versehentliches Abrutschen von der Taste der Bedieneinheit). Das eBike kann sich plötzlich rückwärts auf Sie zu bewegen oder ins Kippen geraten. Dies stellt für Sie insbesondere bei zusätzlicher Beladung ein Risiko dar. Bringen Sie das eBike mit der Schiebehilfe nicht in Situationen, in denen Sie das eBike aus eigener Kraft nicht halten können!
- ▶ **Stellen Sie das eBike nicht kopfüber auf dem Lenker und dem Sattel ab, wenn die Bedieneinheit oder ihre Halterung über den Lenker hinausragen.** Die Bedieneinheit oder die Halterung können irreparabel beschädigt werden.

- ▶ **Schließen Sie kein Ladegerät an den eBike-Akku an, wenn die Bedieneinheit bzw. das Display einen kritischen Fehler meldet.** Dies kann zur Zerstörung Ihres eBike-Akkus führen, der eBike-Akku kann in Brand geraten und so zu schweren Verbrennungen und anderen Verletzungen führen.
- ▶ **Vorsicht Lithium-Batterie! Entsorgen Sie verbrauchte Batterien entsprechend den Anweisungen.** Die Entsorgung einer Batterie mit Feuer kann zu einer Explosion führen. Wenn Sie Batterien in einer Umgebung mit extrem hohen Temperaturen oder extrem niedrigem Luftdruck aufbewahren, kann dies zu einer Explosion oder zum Auslaufen von brennbaren Flüssigkeiten oder Gasen führen.
- ▶ **Die Bedieneinheit ist mit einer Funkschnittstelle ausgestattet. Lokale Betriebseinschränkungen, z.B. in Flugzeugen oder Krankenhäusern, sind zu beachten.**
- ▶ **Vorsicht!** Bei der Verwendung der Bedieneinheit mit *Bluetooth®* kann eine Störung anderer Geräte und Anlagen, von Flugzeugen und medizinischen Geräten (z.B. Herzschrittmacher, Hörgeräte) auftreten. Ebenfalls kann eine Schädigung von Menschen und Tieren in unmittelbarer Umgebung nicht ganz ausgeschlossen werden. Verwenden Sie die Bedieneinheit mit *Bluetooth®* nicht in der Nähe von medizinischen Geräten, Tankstellen, chemischen Anlagen, Gebieten mit Explosionsgefahr und in Sprenggebieten. Verwenden Sie die Bedieneinheit mit *Bluetooth®* nicht in Flugzeugen. Vermeiden Sie den Betrieb über einen längeren Zeitraum in direkter Körpernähe.
- ▶ Die *Bluetooth®* Wortmarke wie auch die Bildzeichen (Logos) sind eingetragene Warenzeichen und Eigentum der Bluetooth SIG, Inc. Jegliche Verwendung dieser Wortmarke/Bildzeichen durch die Robert Bosch GmbH, Bosch eBike Systems erfolgt unter Lizenz.
- ▶ **Beachten Sie alle nationalen Vorschriften zur Zulassung und Verwendung von eBikes.**

## Sicherheitshinweise für Knopfzellen



**WARNUNG! Stellen Sie sicher, dass die Knopfzelle nicht in die Hände von Kindern gelangt.** Knopfzellen sind gefährlich.

Wenn das Produkt nicht am eBike angebracht ist, ist das Produkt nicht für die Verwendung an Orten geeignet, an denen möglicherweise Kinder anwesend sein können. Wenn das Batteriefach nicht sicher schließt, benutzen Sie das Produkt nicht mehr und halten Sie es von Kindern fern.

- ▶ **Knopfzellen dürfen niemals verschluckt oder in andere Körperöffnungen eingeführt werden. Wenn der Verdacht besteht, dass die Knopfzelle verschluckt oder in eine andere Körperöffnung eingeführt wurde, nehmen Sie sofort ärztliche Hilfe in Anspruch.** Ein Verschlucken der Knopfzelle kann innerhalb von 2 Stunden zu ernsthaften inneren Verätzungen und zum Tod führen.
- ▶ **Achten Sie beim Wechseln der Knopfzelle auf den sachgemäßen Austausch der Knopfzelle.** Es besteht Explosionsgefahr.

- ▶ **Verwenden Sie nur die in dieser Betriebsanleitung aufgeführten Knopfzellen.** Verwenden Sie keine anderen Knopfzellen oder eine andere Energieversorgung.
- ▶ **Versuchen Sie nicht, die Knopfzelle wieder aufzuladen und schließen Sie die Knopfzelle nicht kurz.** Die Knopfzelle kann undicht werden, explodieren, brennen und Personen verletzen.
- ▶ **Entfernen und entsorgen Sie entladene Knopfzellen ordnungsgemäß.** Entladene Knopfzellen können undicht werden und dadurch Personen verletzen oder das Produkt beschädigen.
- ▶ **Überhitzen Sie die Knopfzelle nicht und werfen Sie sie nicht ins Feuer.** Die Knopfzelle kann undicht werden, explodieren, brennen und Personen verletzen.
- ▶ **Beschädigen Sie die Knopfzelle nicht und nehmen Sie die Knopfzelle nicht auseinander.** Die Knopfzelle kann undicht werden, explodieren, brennen und Personen verletzen.
- ▶ **Bringen Sie eine beschädigte Knopfzelle nicht in Kontakt mit Wasser.** Austretendes Lithium kann mit Wasser Wasserstoff erzeugen und damit zu einem Brand, einer Explosion oder zur Verletzung von Personen führen.

## Datenschutzhinweis

Beim Anschluss des eBikes an das **Bosch DiagnosticTool 3** oder beim Austausch von eBike-Komponenten werden technische Informationen über Ihr eBike (z.B. Fahrradhersteller, Modell, Bike-ID, Konfigurationsdaten) sowie über die Nutzung des eBikes (z.B. Gesamtfahrzeit, Energieverbrauch, Temperatur) an Bosch eBike Systems (Robert Bosch GmbH) zur Bearbeitung Ihrer Anfrage, im Servicefall und zu Zwecken der Produktverbesserung übermittelt. Nähere Informationen zur Datenverarbeitung erhalten Sie auf [www.bosch-ebike.com/privacy-full](http://www.bosch-ebike.com/privacy-full).

## Produkt- und Leistungsbeschreibung

### Bestimmungsgemäßer Gebrauch

Die Bedieneinheiten **System Controller** und **Mini Remote/Mini Remote Dropbar** sind für die Steuerung eines eBikes/Displays der Systemgeneration **das smarte System** vorgesehen. Sie können damit außerdem die App **eBike Flow** steuern.

Um die Bedieneinheit in vollem Umfang nutzen zu können, wird ein kompatibles Smartphone mit der App **eBike Flow** benötigt.

Mit der App **eBike Flow** kann eine **Bluetooth®** Verbindung zwischen Smartphone und eBike, zwischen Smartphone und **System Controller** sowie zwischen **System Controller** und **Mini Remote/Mini Remote Dropbar** hergestellt werden.



Abhängig vom Betriebssystem des Smartphones kann die App **eBike Flow** kostenlos vom Apple App Store oder vom Google Play Store heruntergeladen werden.

Scannen Sie mit Ihrem Smartphone den Code, um die App **eBike Flow** herunterzuladen.

### Abgebildete Komponenten

Alle Darstellungen von Fahrradteilen, außer Antriebseinheit, Display inkl. Bedieneinheit, Geschwindigkeitssensor und den dazugehörigen Halterungen, sind schematisch und können bei Ihrem eBike abweichen.

Die Nummerierung der abgebildeten Komponenten bezieht sich auf die Darstellungen auf den Grafikseiten zu Beginn der Anleitung.

- (1) Bedieneinheit **Mini Remote/Mini Remote Dropbar**
- (2) Bedieneinheit **System Controller**
- (3) Halterung
- (4) Befestigungsschraube für Halterung
- (5) LED-Kontrollleuchte
- (6) Taste Unterstützungstufe erhöhen +/- Fahrradbeleuchtung
- (7) Auswahl Taste
- (8) Taste Unterstützungstufe senken -/Schiebehilfe/Berganfahrhilfe
- (9) Fahrmodus-LED
- (10) ABS-LED (optional)/Umgebungslichtsensor
- (11) Ein-/Aus-Taste
- (12) Ladezustandsanzeige eBike-Akku
- (13) Modus-Taste
- (14) Metall-Lasche
- (15) Batterieabdeckung
- (16) Befestigungsschraube für Metall-Lasche

## Technische Daten

Bedieneinheit		System Controller
Produkt-Code		BRC3100
Betriebstemperatur	°C	-5 ... +40
Lagertemperatur	°C	+10 ... +40
Lithium-Ionen-Akku intern	V mAh	3,7 75
Schutzart		IP55
Abmessungen	mm	88 × 28 × 27
Gewicht	g	35
<i>Bluetooth®</i> Low Energy 5.0		
– Frequenz	MHz	2400–2480
– Sendeleistung	mW	≤ 1

Bedieneinheit		Mini Remote	Mini Remote Dropbar
Produkt-Code		BRC3300	BRC3310
Betriebstemperatur	°C	-5 ... +40	-5 ... +40
Lagertemperatur	°C	+10 ... +40	+10 ... +40
Batterie		3 V, 1 × CR1620	3 V, 1 × CR1620
Schutzart		IP55	IP55
Abmessungen	mm	40 × 39 × 22	50 × 46 × 22
Gewicht	g	16	20
<i>Bluetooth®</i> Low Energy 5.0			
– Frequenz	MHz	2400–2480	2400–2480
– Sendeleistung	mW	≤ 1,9	≤ 1,9

Die Lizenzinformationen für das Produkt sind unter der folgenden Internetadresse verfügbar: [www.bosch-ebike.com/licences](http://www.bosch-ebike.com/licences)

## Konformitätserklärung

Hiermit erklärt die Robert Bosch GmbH, Bosch eBike Systems, dass der Funkanlagentyp **System Controller/Mini Remote/Mini Remote Dropbar** der Richtlinie 2014/53/EU entspricht. Der vollständige Text der EU-Konformitätserklärung ist unter der folgenden Internetadresse verfügbar: [www.bosch-ebike.com/conformity](http://www.bosch-ebike.com/conformity).

## Betrieb

### Voraussetzungen

Das eBike kann nur dann eingeschaltet werden, wenn folgende Voraussetzungen erfüllt sind:

- Ein ausreichend geladener eBike-Akku ist eingesetzt (siehe Betriebsanleitung des eBike-Akkus der Systemgeneration **das smarte System**).
- Der Geschwindigkeitssensor ist richtig angeschlossen (siehe Betriebsanleitung der Antriebseinheit der Systemgeneration **das smarte System**).

**Hinweis:** Durch Softwareaktualisierungen werden regelmäßig Verbesserungen und Funktionserweiterungen eingeführt. Daher können die hier gezeigten Darstellungen und Funktionen von der tatsächlichen Anzeige abweichen.

## Energieversorgung der Bedieneinheit (System Controller)

Ist ein ausreichend geladener eBike-Akku in das eBike eingesetzt und ist das eBike eingeschaltet, wird der interne Akku der Bedieneinheit mit Energie versorgt und geladen.

Sollte der interne Akku der Bedieneinheit defekt sein, wenden Sie sich bitte an Ihre Fachwerkstatt.

## Energieversorgung der Bedieneinheit (Mini Remote/Mini Remote Dropbar)

Die Bedieneinheit **Mini Remote/Mini Remote Dropbar** wird von einer CR1620-Knopfzelle mit Energie versorgt.

### Knopfzelle wechseln (Mini Remote/Mini Remote Dropbar) (siehe Bild A)

Wenn die Knopfzelle der Bedieneinheit **Mini Remote/Mini Remote Dropbar (1)** schwach ist, blinkt die LED-Kontrollleuchte **(5)** orange.

Um die Knopfzelle zu wechseln, öffnen Sie die Befestigungsschraube für die Halterung **(4)** mit einem Innensechskant-Schlüssel (3 mm) und nehmen Sie die Bedieneinheit **Mini Remote/Mini Remote Dropbar** vom Lenker ab.

Öffnen Sie die Metall-Lasche **(14)** mit einem Kreuzschlitzschraubendreher und nehmen Sie die Batterieabdeckung **(15)** heraus.

Entnehmen Sie die verbrauchte Knopfzelle und setzen Sie eine neue vom Typ CR1620 mit der Beschriftung nach oben in das Batteriefach ein. Ist die Knopfzelle richtig eingesetzt, blinkt die LED-Kontrollleuchte **(5)** grün.

Verschließen Sie das Batteriefach mit der Batterieabdeckung **(15)**. Prüfen Sie, ob die Batterieabdeckung **(15)** richtig eingesetzt ist, um die Dichtigkeit des Batteriefachs sicherzustellen.

Verschließen Sie die Metall-Lasche **(14)** wieder, indem Sie die Befestigungsschraube für die Metall-Lasche **(16)** vorsichtig anziehen (0,15 Nm). Befestigen Sie anschließend die Bedieneinheit **Mini Remote/Mini Remote Dropbar** auf dem Lenker.

**Hinweis:** Ziehen Sie die Befestigungsschraube für die Halterung **(4)** vorsichtig an (0,6 Nm).

**Hinweis:** Die Verbindung zum **System Controller** wird durch den Knopfzellenwechsel nicht unterbrochen.

## eBike ein-/ausschalten

Zum **Einschalten** des eBikes drücken Sie kurz die Ein-/Aus-Taste **(11)** der Bedieneinheit **System Controller**. Nach der Startanimation wird Ihnen der Ladezustand des eBike-Akkus mit der Ladezustandsanzeige **(12)** und der eingestellte Fahrmodus mit der Anzeige **(9)** farbig angezeigt. Das eBike ist fahrbereit.

Die Helligkeit der Anzeige wird durch den Umgebungslichtsensor **(10)** geregelt. Decken Sie deshalb den Umgebungslichtsensor **(10)** nicht ab.

Der Antrieb wird aktiviert, sobald Sie in die Pedale treten (außer im Fahrmodus **OFF**). Die Antriebsleistung richtet sich nach dem eingestellten Fahrmodus.

Sobald Sie im Normalbetrieb aufhören, in die Pedale zu treten, oder sobald Sie eine Geschwindigkeit von **25/45 km/h** erreicht haben, wird die Unterstützung durch den Antrieb abgeschaltet. Der Antrieb wird automatisch wieder aktiviert, sobald Sie in die Pedale treten und die Geschwindigkeit unter **25/45 km/h** liegt.

Zum **Ausschalten** des eBikes drücken Sie kurz (< 3 s) die Ein-/Aus-Taste **(11)**. Die Ladezustandsanzeige des eBike-Akkus **(12)** und die Fahrmodus-LED **(9)** erlöschen.

Wird etwa **10** Minuten lang keine Leistung des Antriebs abgerufen (z.B. weil das eBike steht) und keine Taste gedrückt, schaltet sich das eBike automatisch ab.

## Ladezustandsanzeige des eBike-Akkus

In der Ladezustandsanzeige des eBike-Akkus **(12)** entspricht jeder eisblaue Balken 20 % Kapazität und jeder weiße Balken 10 % Kapazität. Der oberste Balken zeigt die maximale Kapazität an.

**Beispiel:** Angezeigt werden 4 eisblaue Balken und ein weißer Balken. Der Ladezustand beträgt zwischen 81 % und 90 %.

Bei geringer Kapazität wechseln die unteren beiden Anzeigen die Farbe:

Balken	Kapazität
2 × orange	30 % ... 21 %
1 × orange	20 % ... 11 %
1 × rot	10 % ... Reserve
1 × rot blinkend	Reserve ... leer

Wird der eBike-Akku geladen, blinkt der oberste Balken der Ladezustandsanzeige des eBike-Akkus **(12)**.

Der Ladezustand des eBike-Akkus kann außerhalb vom eBike an den LEDs des eBike-Akkus abgelesen werden.

## Fahrmodus auswählen

Sie können an den Bedieneinheiten einstellen, wie stark der Antrieb Sie beim Treten unterstützt.

**Mini Remote/Mini Remote Dropbar:** Drücken Sie kurz (< 1 s) die Tasten Unterstützungsstufe erhöhen **+** **(6)** oder Unterstützungsstufe senken **-** **(8)**, um die Unterstützung entsprechend zu erhöhen oder zu verringern.

**System Controller:** Drücken Sie kurz (< 1 s) die Modus-Taste **(13)**, um die Unterstützung zu erhöhen.

Drücken Sie die Modus-Taste **(13)** für mehr als 1 s, um die Unterstützung zu senken.

Der Fahrmodus kann auch während der Fahrt geändert werden und wird Ihnen farbig angezeigt.

Weitere Fahrmodi können über die App **eBike Flow** oder in Ihrer Fachwerkstatt aktiviert werden, soweit vom Fahrradhersteller vorgesehen.

**Hinweis:** Die verfügbaren Fahrmodi sind von der jeweiligen Antriebseinheit abhängig.

Fahrmodus	Hinweise
<b>OFF</b>	Die Antriebsunterstützung ist abgeschaltet, das eBike kann wie ein normales Fahrrad allein durch Treten fortbewegt werden.
<b>ECO</b>	wirksame Unterstützung bei maximaler Effizienz, für maximale Reichweite
<b>ECO+</b>	reichweitenoptimierter Fahrmodus, der die Antriebsunterstützung erst oberhalb einer gewissen Fahrerleistung zuschaltet; für natürliches Fahren und eine maximale Reichweite
<b>TOUR</b>	gleichmäßige Unterstützung für Touren mit großer Reichweite
<b>TOUR+</b>	dynamische Unterstützung für natürliches und sportives Fahren
<b>eMTB</b>	optimale Unterstützung in jedem Terrain, sportliches Anfahren, verbesserte Dynamik, maximale Performance
<b>eMTB+</b>	dynamischer Support bis zum Maximum – perfekt dosiert und mit bis zu 100 % mehr „Extended Boost“ – für noch mehr Trail-Spaß
<b>SPORT</b>	kraftvolle Unterstützung für sportives Fahren auf bergigen Strecken sowie für Stadtverkehr

Fahrmodus	Hinweise
<b>TURBO</b>	maximale Unterstützung bis in hohe Trittfrequenzen, für sportives Fahren
<b>AUTO</b>	Die Unterstützung wird dynamisch an die Fahrsituation angepasst.
<b>RACE</b>	maximale Unterstützung auf der eMTB-Rennstrecke; sehr direktes Ansprechverhalten und maximaler „Extended Boost“ für bestmögliche Leistung in Wettbewerbssituationen
<b>CARGO</b>	gleichmäßige, kräftige Unterstützung, um schwere Gewichte sicher transportieren zu können
<b>SPRINT</b>	dynamische Unterstützung abhängig von der Trittfrequenz – für sportliches eGravel- und eRoad-Fahren mit schnellen Sprints und häufigen Anstiegen
<b>LIMIT<sup>A)</sup></b>	automatische und optimale Anpassung der Unterstützung an die Fahrsituation bis maximal 25 km/h für entschleunigtes und energiesparendes Fahren mit dem S-Pedelec im Stadtverkehr sowie Gruppenfahrten mit Pedelecs

A) nur für S-Pedelecs in der EU mit Performance Line Speed  
Die Aktivierung des Fahrmodus **LIMIT** bewirkt keine Änderung des S-Pedelec-Status.

## Fahrmodus anpassen

Die Fahrmodi können innerhalb bestimmter Grenzen mithilfe der App **eBike Flow** angepasst werden. Damit haben Sie die Möglichkeit, Ihr eBike an Ihre persönlichen Bedürfnisse anzupassen.

Das Erstellen eines komplett eigenen Fahrmodus ist nicht möglich. Sie können nur die Fahrmodi anpassen, die durch den Fahrradhersteller auf Ihrem System freigegeben wurden.

Außerdem kann es sein, dass aufgrund der Beschränkungen in Ihrem Land keine Anpassung eines Fahrmodus erfolgen kann.

Zur Anpassung stehen Ihnen folgende Parameter zur Verfügung:

- Unterstützung im Verhältnis zum Basiswert des Fahrmodus (innerhalb der gesetzlichen Vorgaben)
- Ansprechverhalten des Antriebs
- Abregelgeschwindigkeit (innerhalb der gesetzlichen Vorgaben)
- maximales Drehmoment (im Rahmen der Grenzen des Antriebs)

**Hinweis:** Bitte beachten Sie, dass Ihr geänderter Fahrmodus die Position, den Namen und die Farbe auf allen Displays und Bedienelementen beibehält.

## Zusammenspiel der Antriebseinheit mit der Schaltung

Auch bei einem eBike sollten Sie die Schaltung wie bei einem normalen Fahrrad benutzen (beachten Sie dazu die Bedienanleitung Ihres eBikes).

Unabhängig von der Art der Schaltung ist es ratsam, während des Schaltvorganges den Pedaldruck kurz zu verringern. Dadurch wird das Schalten erleichtert und die Abnutzung des Antriebsstrangs reduziert.

Durch die Wahl des richtigen Gangs können Sie bei gleichem Krafteinsatz die Geschwindigkeit und die Reichweite erhöhen.

Folgen Sie deshalb den Schalteempfehlungen, die Ihnen auf Ihrem Bildschirm angezeigt werden.

## Fahrradbeleuchtung ein-/ausschalten (nur Mini Remote/Mini Remote Dropbar)

Prüfen Sie vor jedem Fahrtantritt die korrekte Funktion Ihrer Fahrradbeleuchtung.

Zum **Ein-/Ausschalten** der Fahrradbeleuchtung drücken Sie die Taste Fahrradbeleuchtung **(6)** für mehr als 1 s.

## Schiebehilfe ein-/ausschalten

Die Schiebehilfe kann Ihnen das Schieben des eBikes erleichtern. Die Geschwindigkeit der Schiebehilfe beträgt maximal **4 km/h**. Die Voreinstellung durch den Fahrradhersteller kann geringer sein und bei Bedarf durch eine Fachwerkstatt angepasst werden.

- ▶ **Die Funktion Schiebehilfe darf ausschließlich beim Schieben des eBikes verwendet werden.** Haben die Räder des eBikes beim Benutzen der Schiebehilfe keinen Bodenkontakt, besteht Verletzungsgefahr.
- ▶ **Ist der gewählte Gang zu hoch, kann die Antriebseinheit das eBike weder bewegen noch die Wegrollsperrung aktivieren.**

Zum **Starten** der Schiebehilfe drücken Sie die Taste Schiebehilfe **(8)** für mehr als 1 s und halten Sie die Taste gedrückt. Die Ladezustandsanzeige des eBike-Akkus **(12)** erlischt und weißes Laufflicht in Fahrtrichtung zeigt die Bereitschaft an.

Zum **Aktivieren** der Schiebehilfe muss innerhalb der nächsten 10 s eine der folgenden Aktionen erfolgen:

- Schieben Sie das eBike vorwärts.
- Schieben Sie das eBike rückwärts.
- Führen Sie mit dem eBike eine seitliche Pendelbewegung aus.

Nach der Aktivierung beginnt der Antrieb zu schieben und die durchlaufenden weißen Balken wechseln ihre Farbe auf Eisblau.

Wenn Sie die Taste Schiebehilfe **(8)** loslassen, wird die Schiebehilfe angehalten. Innerhalb von 10 s können Sie durch Drücken der Taste Schiebehilfe **(8)** die Schiebehilfe reaktivieren.

Wenn Sie die Schiebehilfe innerhalb von 10 s nicht reaktivieren, schaltet sich die Schiebehilfe automatisch ab.

Die Schiebehilfe wird immer beendet, wenn

- das Hinterrad blockiert,
- Schwellen nicht überfahren werden können,
- ein Körperteil die Fahrradkurbel blockiert,
- ein Hindernis die Kurbel weiter dreht,
- Sie in die Pedale treten,

- die Taste Unterstützungsstufe erhöhen **+**/ Fahrradbeleuchtung **(6)** oder die Ein-/Aus-Taste **(11)** gedrückt wird.

Die Schiebehilfe verfügt über eine Wegrollsperrung, d. h. auch nach erfolgter Nutzung der Schiebehilfe wird vom Antrieb für einige Sekunden ein Rückwärtsrollen aktiv gebremst und Sie können das eBike nicht oder nur erschwert rückwärts schieben.

Die Wegrollsperrung wird durch Drücken der Taste Unterstützungsstufe erhöhen **+**/Fahradbeleuchtung **(6)** sofort deaktiviert.

Die Funktionsweise der Schiebehilfe unterliegt länderspezifischen Bestimmungen und kann deshalb von der oben genannten Beschreibung abweichen oder deaktiviert sein.

## Berganfahrhilfe ein-/ausschalten

Die Berganfahrhilfe unterstützt Sie dabei, am Berg einfacher anzufahren.

Zum **Starten** der Berganfahrhilfe setzen Sie Ihren Fuß auf das Pedal, sodass Ihr eBike erkennt, dass Sie losfahren möchten. Drücken Sie anschließend die Taste Berganfahrhilfe **(8)** für mehr als 1 s.

**Hinweis:** Beachten Sie die Reihenfolge beim Aktivieren der Berganfahrhilfe. Wenn Sie zuerst die Taste Berganfahrhilfe **(8)** drücken und danach den Fuß auf das Pedal setzen, aktiviert sich die Schiebehilfe.

Nach erfolgreicher Aktivierung der Berganfahrhilfe lassen Sie die Taste Berganfahrhilfe **(8)** wieder los. Nachdem Sie sicher losgefahren sind, deaktiviert sich die Berganfahrhilfe automatisch und Sie fahren im eingestellten Fahrmodus weiter. Sie können die Berganfahrhilfe ebenfalls jederzeit beenden, indem Sie den Fuß vom Pedal nehmen.

Sie können die Berganfahrhilfe daraufhin innerhalb von 10 s wieder reaktivieren, indem Sie den Fuß wieder auf das Pedal setzen. Dies wird Ihnen auf Ihrem Bildschirm entsprechend angezeigt. Ein erneutes Drücken der Taste Berganfahrhilfe **(8)** ist nicht notwendig. Wenn Sie die Taste Berganfahrhilfe **(8)** innerhalb der 10 s drücken, wird der Countdown einmalig zurückgesetzt und Sie haben erneut 10 s Zeit, die Berganfahrhilfe zu aktivieren.

Die Berganfahrhilfe verfügt über eine Wegrollsperrung, d. h. auch nach erfolgter Nutzung der Berganfahrhilfe wird vom Antrieb für einige Sekunden ein Rückwärtsrollen aktiv gebremst und verhindert ein nicht beabsichtigtes Rückwärtsrollen.

Die Funktionsweise der Berganfahrhilfe unterliegt länderspezifischen Bestimmungen und kann deshalb von der oben genannten Beschreibung abweichen oder deaktiviert sein.

## ABS – Antiblockiersystem (optional)

Ist das eBike mit einem Bosch eBike ABS der Systemgeneration **das smarte System** ausgestattet, leuchtet die ABS-LED **(10)** beim Start des eBikes auf.

Nach dem Losfahren überprüft das ABS intern seine Funktionalität und die ABS-LED **(10)** erlischt.

Im Fehlerfall leuchtet die ABS-LED **(10)** zusammen mit der orange blinkenden Fahrmodus-LED **(9)** auf. Mit der Aus-

wahltaaste **(7)** an der Bedieneinheit **Mini Remote/Mini Remote Dropper (1)** oder mit der Modus-Taste **(13)** an der Bedieneinheit **System Controller (2)** können Sie den Fehler quittieren. Die blinkende Fahrmodus-LED **(9)** erlischt. Solange die ABS-LED **(10)** leuchtet, ist das ABS nicht in Betrieb.

Details zum ABS und der Funktionsweise finden Sie in der ABS-Betriebsanleitung.

## Smartphone-Verbindung mit dem System Controller herstellen

Um die nachfolgenden eBike-Funktionen nutzen zu können, ist ein Smartphone mit der App **eBike Flow** erforderlich. Die Verbindung zur App erfolgt über eine **Bluetooth®** Verbindung.

Schalten Sie das eBike ein und warten Sie die Startanimation ab. Fahren Sie nicht.

Starten Sie das **Bluetooth®** Pairing durch langes Drücken (> 3 s) der Ein-/Aus-Taste **(11)**. Lassen Sie die Ein-/Aus-Taste **(11)** los, sobald der oberste Balken der Ladezustandsanzeige des eBike-Akkus **(12)** den Pairing-Vorgang durch blaues Blinken anzeigt.

Bestätigen Sie in der App die Verbindungsanfrage.

## Aktivitätstracking

Um Aktivitäten aufzuzeichnen, ist eine Registrierung bzw. Anmeldung in der App **eBike Flow** erforderlich.

Für die Erfassung von Aktivitäten müssen Sie der Speicherung von Standortdaten in der App zustimmen. Nur dann können Ihre Aktivitäten in der App aufgezeichnet werden. Für eine Aufzeichnung der Standortdaten müssen Sie mit einem Nutzerkonto angemeldet sein.

## eBike Lock

**<eBike Lock>** kann für jedes eBike über die App **eBike Flow** unter **<Einstellungen>** → **<Mein eBike>** → **<Lock & Alarm>** eingerichtet werden. Dabei wird ein Key zum Entsperren des eBikes auf dem Smartphone und/oder dem Display **Kiox 300/Kiox 500** gespeichert.

**<eBike Lock>** ist in folgenden Fällen automatisch aktiv:

- beim Ausschalten des eBikes über die Bedieneinheit
  - bei der automatischen Abschaltung des eBikes
- Wenn das eBike eingeschaltet wird und das Smartphone mit dem eBike über **Bluetooth®** verbunden ist oder das vorher definierte Display in die Halterung eingesetzt wird, wird das eBike entsperrt.

**<eBike Lock>** ist an Ihr **Nutzerkonto** gebunden.

Sollten Sie Ihr Smartphone verlieren, können Sie sich über ein anderes Smartphone mithilfe der App **eBike Flow** sowie Ihrem Nutzerkonto anmelden und das eBike entsperren.

Bei Verlust des Displays können Sie im Menüpunkt **<Lock & Alarm>** der App **eBike Flow** alle digitalen Schlüssel zurücksetzen.

**Achtung!** Wenn Sie in der App eine Einstellung wählen, die zu Nachteilen bei **<eBike Lock>** führt (z. B. Löschen Ihres eBikes oder Nutzerkontos), so werden Ihnen zuvor Warnmel-

dungen angezeigt. **Bitte lesen Sie diese gründlich und handeln Sie entsprechend den ausgegebenen Warnungen (z.B. vor dem Löschen Ihres eBikes oder Nutzerkontos).**

### <eBike Lock> einrichten

Um <eBike Lock> einrichten zu können, müssen folgende Voraussetzungen erfüllt sein:

- Die App **eBike Flow** ist installiert.
- Ein Nutzerkonto ist angelegt.
- Es wird gerade kein Update am eBike durchgeführt.
- Das eBike ist über *Bluetooth®* mit dem Smartphone verbunden.
- Das eBike ist im Stillstand.
- Das Smartphone ist mit dem Internet verbunden.
- Der eBike-Akku ist ausreichend geladen und das Ladekabel ist nicht verbunden.

Sie können <eBike Lock> in der App **eBike Flow** im Menüpunkt <Lock & Alarm> einrichten.

Der Antrieb Ihres eBikes unterstützt ausschließlich, wenn beim Einschalten des eBikes das Smartphone via *Bluetooth®* mit dem eBike verbunden oder das Display in der Halterung eingesetzt ist. Wird das Smartphone als Schlüssel verwendet, muss *Bluetooth®* auf Ihrem Smartphone eingeschaltet und die App **eBike Flow** im Hintergrund aktiv sein. Wenn <eBike Lock> aktiviert ist, können Sie Ihr eBike weiterhin ohne Unterstützung durch die Antriebseinheit nutzen.

### Kompatibilität

<eBike Lock> ist kompatibel mit allen Bosch Antriebseinheiten der Systemgeneration **das smarte System**.

### Funktionsweise

In Verbindung mit <eBike Lock> funktionieren das Smartphone und das Display ähnlich einem Schlüssel für die Antriebseinheit. <eBike Lock> wird durch das Ausschalten des eBikes aktiv. Beim Einschalten prüft das eBike die Verfügbarkeit eines vorher definierten Schlüssels. Dies wird auf der Bedieneinheit **System Controller** durch weißes Blinken und auf dem Display durch ein Schloss-Symbol angezeigt.

**Hinweis:** <eBike Lock> ist kein Diebstahlschutz, sondern eine Ergänzung zu einem mechanischen Schloss! Mit <eBike Lock> erfolgt keine mechanische Blockierung des eBikes oder Ähnliches. Nur die Unterstützung durch die Antriebseinheit wird deaktiviert. Solange das Smartphone mit dem eBike über *Bluetooth®* verbunden ist oder das Display in die Halterung eingesetzt ist, ist die Antriebseinheit entsperrt.

**Wenn Sie Dritten temporär oder dauerhaft Zugriff auf Ihr eBike geben, teilen Sie einen der vorher definierten digitalen Schlüssel (Display/Smartphone). Dadurch ist <eBike Lock> weiter aktiv. Wenn Sie Ihr eBike zum Service bringen möchten, deaktivieren Sie <eBike Lock> in der App eBike Flow im Menüpunkt <Einstellungen>.**

Wenn Sie Ihr eBike verkaufen möchten, entfernen Sie zusätzlich das eBike in der App **eBike Flow** im Menüpunkt <Einstellungen> aus Ihrem Nutzerkonto.

Wenn das eBike ausgeschaltet wird, gibt die Antriebseinheit einen Lock-Ton (ein akustisches Signal) ab, um anzuzeigen, dass die Unterstützung durch den Antrieb abgeschaltet ist.

Wenn das eBike eingeschaltet wird, gibt die Antriebseinheit zwei Unlock-Töne (zwei akustische Signale) ab, um anzuzei-

gen, dass die Unterstützung durch den Antrieb wieder möglich ist.

Der Lock-Ton hilft Ihnen zu erkennen, ob <eBike Lock> an Ihrem eBike aktiviert ist. Die akustische Rückmeldung ist standardmäßig aktiviert, sie kann in der App **eBike Flow** im Menüpunkt <Lock Sound> nach Auswahl des Lock-Symbols unter Ihrem eBike deaktiviert werden.

**Hinweis:** Wenn Sie <eBike Lock> nicht mehr einrichten oder ausschalten können, wenden Sie sich bitte an Ihre Fachwerkstatt.

### Austausch von eBike-Komponenten und <eBike Lock> Smartphone austauschen

1. Installieren Sie die App **eBike Flow** auf dem neuen Smartphone.
2. Melden Sie sich mit **demselben** Nutzerkonto an, mit dem Sie <eBike Lock> aktiviert haben.
3. In der App **eBike Flow** wird <eBike Lock> als eingerichtet angezeigt.

Weitere Hinweise dazu finden Sie in der App **eBike Flow** oder im Bosch eBike Help Center auf der Webseite [www.bosch-ebike.com/de/help-center](http://www.bosch-ebike.com/de/help-center).

### Battery Lock

<Battery Lock> kann für jedes eBike über die App **eBike Flow** unter <Einstellungen> → <Mein eBike> → <Lock & Alarm> eingerichtet werden.

Zusätzlich zum Antrieb kann mithilfe von <Battery Lock> der eBike-Akku beim Ausschalten des eBikes gesperrt werden. Der eBike-Akku wird erst wieder entsperrt, sobald der vorher definierte Schlüssel (Smartphone und/oder Display **Kiox 300/Kiox 500**) beim Einschalten des eBikes verfügbar ist.

Für die Aktivierung von <Battery Lock> wird ein **Flow+ Abo** benötigt. Hierfür können Kosten entstehen.

Weitere Informationen zum **Flow+ Abo** und Details zu den einzelnen Services finden Sie in der App **eBike Flow** oder im Bosch eBike Help Center auf der Webseite [www.bosch-ebike.com/de/help-center](http://www.bosch-ebike.com/de/help-center).

### Software-Updates

Software-Updates müssen manuell in der App **eBike Flow** gestartet werden.

Software-Updates werden im Hintergrund von der App auf die Bedieneinheit übertragen, sobald diese mit der App verbunden ist. Während des Updates zeigt ein grünes Blinken der Ladezustandsanzeige des eBike-Akkus (12) den Fortschritt an. Im Anschluss wird das eBike neu gestartet. Die Steuerung der Software-Updates erfolgt durch die App **eBike Flow**.

### Verbindung des System Controllers mit Mini Remote/Mini Remote Dropbar

Die Verbindung zwischen den Bedieneinheiten **System Controller** und **Mini Remote/Mini Remote Dropbar** erfolgt über eine *Bluetooth®* Verbindung.

Schalten Sie das eBike ein und fahren Sie nicht.

Wurde die Bedieneinheit **Mini Remote/Mini Remote Dropbar** im Fachhandel mit dem **System Controller** noch nicht verbunden, gehen Sie wie folgt vor:

1. Verbinden Sie zuerst Ihr Smartphone über die App **eBike Flow** mit dem **System Controller** (siehe „Smartphone-Verbindung mit dem System Controller herstellen“, Seite Deutsch – 6).
2. Wählen Sie in der App **eBike Flow <Einstellungen>** → **<Mein eBike>** → **<eBike-Pass>** → **<Komponenten>** → **<Neues Gerät hinzufügen>**. Wählen Sie anschließend **<Mini Remote/Mini Remote Dropbar>**.
3. **Mini Remote/Mini Remote Dropbar:** Starten Sie den Pairing-Vorgang durch Drücken einer beliebigen Taste, bis der Pairing-Vorgang durch blaues Blinken der LED-Kontrollleuchte **(5)** angezeigt wird.
4. Folgen Sie den Anweisungen in der App **eBike Flow**.

Das erfolgreiche Pairing wird Ihnen innerhalb von 30 s an der Bedieneinheit **Mini Remote/Mini Remote Dropbar** durch 3× grünes Blinken der LED-Kontrollleuchte **(5)** angezeigt.

Wenn die Verbindung nicht zustande kommt, wird dies durch 3× rotes Blinken der LED-Kontrollleuchte **(5)** angezeigt. Wiederholen Sie den Vorgang erneut.

Wenn Sie die Bedieneinheit **Mini Remote/Mini Remote Dropbar** mit einem **System Controller** eines anderen eBikes verbinden möchten, führen Sie folgende Schritte durch:

1. Verbinden Sie zuerst Ihr Smartphone über die App **eBike Flow** mit dem **System Controller** (siehe „Smartphone-Verbindung mit dem System Controller herstellen“, Seite Deutsch – 6).
2. Wählen Sie in der App **eBike Flow <Einstellungen>** → **<Mein eBike>** → **<eBike-Pass>** → **<Komponenten>** → **<Neues Gerät hinzufügen>**. Wählen Sie anschließend **<Mini Remote/Mini Remote Dropbar>**.
3. **Mini Remote/Mini Remote Dropbar:** Entnehmen Sie die Knopfzelle der Bedieneinheit **Mini Remote/Mini Remote Dropbar** und warten Sie mindestens 30 s. Setzen Sie die Knopfzelle wieder ein und warten Sie, bis die LED-Kontrollleuchte **(5)** grün blinkt.
4. Halten Sie innerhalb der nächsten 10 s die Taste Unterstützungsstufe senken –/ Schiebehilfe **(8)** 5 s lang gedrückt.  
Der Pairing-Vorgang wird für 30 s durch blaues Blinken der LED-Kontrollleuchte **(5)** angezeigt.
5. Folgen Sie den Anweisungen in der App **eBike Flow**. Das erfolgreiche Pairing wird Ihnen innerhalb von 30 s an der Bedieneinheit **Mini Remote/Mini Remote Dropbar** durch 3× grünes Blinken der LED-Kontrollleuchte **(5)** angezeigt. Wenn die Verbindung nicht zustande kommt, wird dies durch 3× rotes Blinken der LED-Kontrollleuchte **(5)** angezeigt. Wiederholen Sie den Vorgang erneut.

## Fehlermeldungen

Die Bedieneinheit zeigt an, ob kritische oder weniger kritische Fehler am eBike auftreten.

Die vom eBike generierten Fehlermeldungen können über die App **eBike Flow** oder durch Ihre Fachwerkstatt ausgelesen werden.

Über einen Link in der App **eBike Flow** können Ihnen Informationen über den Fehler und Unterstützung zur Behebung des Fehlers angezeigt werden.

### Weniger kritische Fehler

Weniger kritische Fehler werden durch oranges Blinken, gefolgt von dauerhaftem Leuchten der Fahrmodus-LED **(9)** angezeigt. Drücken Sie die Auswahl Taste **(7)** an der Bedieneinheit **Mini Remote/Mini Remote Dropbar (1)** oder die Modus-Taste **(13)** an der Bedieneinheit **System Controller (2)**, um den Fehler zu bestätigen. Die Fahrmodus-LED **(9)** zeigt wieder konstant die Farbe des eingestellten Fahrmodus an.

Mithilfe der nachfolgenden Tabelle können Sie gegebenenfalls die Fehler selbst beheben. Ansonsten suchen Sie bitte Ihre Fachwerkstatt auf.

Nummer	Fehlerbehebung
<b>523005</b>	Die angegebenen Fehlernummern zeigen an, dass es Beeinträchtigungen bei der Erkennung des Magnetfelds durch die Sensoren gibt. Sehen Sie nach, ob Sie den Magnet bei der Fahrt verloren haben.
<b>514001</b>	
<b>514002</b>	
<b>514003</b>	
<b>514006</b>	Wenn Sie einen Magnetsensor verwenden, überprüfen Sie die ordnungsgemäße Montage von Sensor und Magnet. Achten Sie auch darauf, dass das Kabel zum Sensor nicht beschädigt ist.  Wenn Sie einen Felgenmagnet verwenden, achten Sie darauf, dass Sie keine Störmagnetfelder in der Nähe der Antriebseinheit haben.
<b>660001</b>	Starten Sie Ihr eBike neu. Falls das Problem weiterhin besteht, laden und nutzen Sie Ihren eBike-Akku nicht weiter. Bitte wenden Sie sich an eine Fachwerkstatt.
<b>660002</b>	Entfernen Sie den eBike-Akku vom eBike. Schließen Sie den eBike-Akku an ein Ladegerät an und warten Sie mindestens 10 s. Setzen Sie den eBike-Akku wieder ins eBike ein. Starten Sie Ihr eBike neu.
<b>680007</b>	Die angegebenen Fehlernummern zeigen an, dass der eBike-Akku sich außerhalb der zulässigen Betriebstemperatur befindet. Das Laden des eBike-Akkus wird unterbrochen.
<b>680009</b>	
<b>680012</b>	
<b>680014</b>	Sobald die Betriebstemperatur wieder im zulässigen Bereich ist, startet der Ladevorgang erneut.
<b>680016</b>	
<b>680017</b>	

## Kritische Fehler

Kritische Fehler werden durch rotes Blinken, gefolgt von dauerhaftem Leuchten der Fahrmodus-LED (9) und der Ladestandsanzeige des eBike-Akkus (12) angezeigt. Folgen Sie bei Auftreten eines kritischen Fehlers den Handlungsanweisungen der nachstehenden Tabelle.

Nummer	Handlungsanweisungen
<b>6A0000</b>	Verbinden Sie alle zum eBike gehörenden Komponenten, auch die abnehmbaren und optionalen Komponenten. Führen Sie eine Software-Aktualisierung durch. Starten Sie Ihr eBike neu. Falls das Problem weiterhin besteht, wenden Sie sich bitte an Ihre Fachwerkstatt.
<b>F10004</b>	Verbinden Sie alle zum eBike gehörenden Komponenten, auch die abnehmbaren und optionalen Komponenten. Führen Sie eine Software-Aktualisierung durch. Alle Komponenten benötigen den aktuellsten Software-Stand. Starten Sie Ihr eBike neu. Falls das Problem weiterhin besteht, wenden Sie sich bitte an Ihre Fachwerkstatt.
<b>890000</b>	<ul style="list-style-type: none"> <li>– Fehlercode quittieren.</li> <li>– eBike neu starten.</li> </ul> Falls das Problem weiterhin besteht: <ul style="list-style-type: none"> <li>– Fehlercode quittieren.</li> <li>– Software-Aktualisierung durchführen.</li> <li>– eBike neu starten.</li> </ul> Falls das Problem weiterhin besteht: <ul style="list-style-type: none"> <li>– Wenden Sie sich bitte an eine Fachwerkstatt.</li> </ul>

## Wartung und Service

### Wartung und Reinigung

Die Bedieneinheit darf nicht mit Druckwasser gereinigt werden.

Halten Sie die Bedieneinheit sauber. Bei Verschmutzungen kann es zu fehlerhafter Helligkeitserkennung kommen.

Verwenden Sie für die Reinigung Ihrer Bedieneinheit ein weiches, nur mit Wasser befeuchtetes Tuch. Verwenden Sie keine Reinigungsmittel.

► **Lassen Sie alle Reparaturen ausschließlich von einer Fachwerkstatt ausführen.**

**Hinweis:** Wenn Sie Ihr eBike zur Wartung bei einer Fachwerkstatt abgeben, wird empfohlen, **<Lock & Alarm>** zu deaktivieren.

### Kundendienst und Anwendungsberatung

Bei allen Fragen zum eBike und seinen Komponenten wenden Sie sich an eine Fachwerkstatt.

Kontaktdaten der Fachwerkstätten finden Sie auf der Internetseite [www.bosch-ebike.com](http://www.bosch-ebike.com).



Weiterführende Informationen zu den eBike-Komponenten und ihren Funktionen finden Sie im Bosch eBike Help Center.

## Entsorgung und Stoffe in Erzeugnissen

Angaben zu Stoffen in Erzeugnissen finden Sie unter folgendem Link: [www.bosch-ebike.com/de/material-compliance](http://www.bosch-ebike.com/de/material-compliance). Werfen Sie eBikes und ihre Komponenten nicht in den Hausmüll!

Eine Rückgabe im Handel ist möglich, sofern dieser die Rücknahme freiwillig anbietet oder gesetzlich dazu verpflichtet ist. Beachten Sie dabei die nationalen Bestimmungen.



Die einzelnen eBike-Komponenten sowie Zubehör und Verpackungen sollen einer umweltgerechten Wiederverwertung zugeführt werden.

Stellen Sie eigenständig sicher, dass sich keine personenbezogenen Daten mehr auf diesen eBike-Komponenten befinden.

Batterien, die zerstörungsfrei aus den eBike-Komponenten entnommen werden können, müssen vor der Entsorgung selbst entnommen und der separaten Batteriesammlung zugeführt werden.



Gemäß der Verordnung (EU) 2023/1542 müssen nicht mehr gebrauchsfähige Elektrogeräte und defekte oder verbrauchte Akkus/Batterien getrennt gesammelt und einer umweltgerechten Wiederverwertung zugeführt werden.

Die getrennte Sammlung der Elektrogeräte dient der sortenreinen Vorsortierung und unterstützt eine ordnungsgemäße Behandlung und Rückgewinnung der Rohstoffe und schont damit Mensch und Umwelt.



**Änderungen vorbehalten.**



## Safety Instructions



### Read all the safety and general instructions.

Failure to observe the safety and general instructions may result in electric shock, fire and/or serious injury.

### Save all safety warnings and instructions for future reference.

The term **eBike battery** is used in these instructions to mean all original Bosch eBike rechargeable battery packs from the system generation **the smart system**.

The terms **drive** and **drive unit** used in these operating instructions refer to the original Bosch drive units from the system generation **the smart system**.

- ▶ **Read and observe the safety warnings and instructions contained in all the operating instructions for the eBike components and in the operating instructions of your eBike.**
- ▶ **Do not allow yourself to be distracted by the control unit's display, particularly by text overlays shown according to the situation.** The display of riding information does not absolve the rider of the need to exercise due caution. If you do not focus exclusively on the traffic, you risk being involved in an accident. If you want to change settings on your control unit, beyond just changing the riding mode, stop cycling to do so.
- ▶ **Do not attempt to secure the display or control unit while riding.**
- ▶ **The push assistance function must only be used when pushing the eBike.** There is a risk of injury if the wheels of the eBike are not in contact with the ground while using the push assistance.
- ▶ **When the push assistance is activated, the pedals may turn at the same time.** When the push assistance function is activated, make sure that there is enough space between your legs and the turning pedals to avoid the risk of injury.
- ▶ **When using the walk assistance, make sure that you can control the eBike and that you can hold it securely at all times.** Under certain circumstances, the walk assistance may stop (e.g. if the pedals hit an obstacle or if you accidentally let go of the button on the control unit). The eBike may suddenly move backwards onto you or tip up. This presents a risk for you particularly if there is additional load on the eBike. When using the walk assistance, do not bring the eBike into situations in which you cannot hold the eBike using your own strength.
- ▶ **Do not stand your eBike upside down on its handlebars and saddle if the control unit or its holder protrude from the handlebars.** This may irreparably damage the control unit or the holder.
- ▶ **Do not connect a charger to the eBike battery if the control unit or the display reports a critical error.** This may result in damage to your eBike battery. The eBike battery may catch fire, thereby resulting in serious burns and other injuries.

- ▶ **Lithium Battery Caution! Dispose used batteries according to the instructions.** Disposal of a battery into fire can result in an explosion. Leaving a battery in an extremely high temperature surrounding environment or when exposed to extremely low air pressure may result in an explosion or the leakage of flammable liquid or gas.
- ▶ **The control unit features a wireless interface. Local operating restrictions, e.g. in aeroplanes or hospitals, must be observed.**
- ▶ **Caution!** When using the control unit with *Bluetooth®*, this may cause interference that affects other devices and systems, aeroplanes and medical devices (e.g. pace-makers, hearing aids). Likewise, injury to people and animals in the immediate vicinity cannot be excluded entirely. Do not use the control unit with *Bluetooth®* in the vicinity of medical devices, petrol stations, chemical plants, areas with a potentially explosive atmosphere or on blast sites. Do not use the control unit with *Bluetooth®* in aeroplanes. Avoid operation near your body for extended periods.
- ▶ The *Bluetooth®* word mark and logos are registered trademarks owned by Bluetooth SIG, Inc. Any use of such marks by Robert Bosch GmbH, Bosch eBike Systems is under license.
- ▶ **Observe all national regulations which set out the approved use of eBikes.**

## Safety instructions for coin cells



**WARNING! Ensure that the coin cell is kept out of the reach of children.** Coin cells are dangerous.

- When the product is not attached to the eBike, the product is not suitable for use in areas where children may be present. If the battery compartment does not close securely, do not continue to use the product and keep it away from children.
- ▶ **Coin cells must never be swallowed or inserted into any other part of the body. If you suspect that someone has swallowed a coin cell or that a coin cell has entered the body in another way, seek medical attention immediately.** Swallowing coin cells can result in severe internal burns and death within two hours.
  - ▶ **Ensure that coin cell replacement is carried out properly.** There is a risk of explosion.
  - ▶ **Only use the coin cells listed in this operating manual.** Do not use any other coin cells or other forms of electrical power supply.
  - ▶ **Do not attempt to recharge the coin cell and do not short circuit the coin cell.** The coin cell may leak, explode, catch fire and cause personal injury.
  - ▶ **Remove and dispose of drained coin cells correctly.** Drained coin cells may leak and cause personal injury or damage the product.
  - ▶ **Do not overheat the coin cell or throw it into fire.** The coin cell may leak, explode, catch fire and cause personal injury.

- ▶ **Do not damage the coin cell and or take the coin cell apart.** The coin cell may leak, explode, catch fire and cause personal injury.
- ▶ **Do not allow damaged coin cells to come into contact with water.** Leaking lithium may mix with water to create hydrogen, which could cause a fire, an explosion, or personal injury.



**CAUTION!** Battery is hazardous and is to be kept away from children (whether the battery is new or used). Battery can cause severe or fatal injuries in 2 hours or less if it is swallowed or placed inside any part of the body. Medical attention should be sought immediately if it is suspected the battery has been swallowed or placed inside any part of the body.

## Privacy notice

When you connect the eBike to the **Bosch DiagnosticTool 3** or replace eBike components, technical information about your eBike (e.g. bicycle manufacturer, model, bike ID, configuration data) and the eBike usage (e.g. total riding time, energy consumption, temperature) is transferred to Bosch eBike Systems (Robert Bosch GmbH) for the purposes of processing your inquiry, servicing and product improvement. You can find further information about data processing at [www.bosch-ebike.com/privacy-full](http://www.bosch-ebike.com/privacy-full).

## Product Description and Specifications

### Intended Use

The **System Controller** and **Mini Remote/Mini Remote Dropbar** control units are designed for controlling an eBike/display from the system generation **the smart system**. You can also use them to control the **eBike Flow** app.

So as to be able to use the control unit fully, a compatible smartphone with the **eBike Flow** app is required.

Using the **eBike Flow** app, a **Bluetooth®** connection can be established between the smartphone and the eBike, between the smartphone and **System Controller**, and between **System Controller** and **Mini Remote/Mini Remote Dropbar**.



Depending on the smartphone's operating system, the **eBike Flow** app can be downloaded free of charge from the Apple App Store and the Google Play Store.

Use your smartphone to scan the code in order to download the **eBike Flow** app.

### Product Features

All illustrations of bike parts except for the drive unit, display (including control unit), speed sensor and the corresponding holders are a schematic representation and may differ on your eBike.

The numbering of the components shown refers to the illustrations on the graphics pages at the beginning of the manual.

- (1) **Mini Remote/Mini Remote Dropbar** control unit
- (2) **System Controller** control unit
- (3) Holder
- (4) Fastening screw for holder
- (5) LED indicator light
- (6) Button for increasing the assistance level +/ bicycle lights
- (7) Select button
- (8) Button for reducing the assistance level -/ walk assistance/hill-start assist
- (9) Riding mode LED
- (10) ABS LED (optional)/ambient light sensor
- (11) On/off button
- (12) Battery charge indicator of the eBike battery
- (13) Mode button
- (14) Metal tab
- (15) Battery cover
- (16) Fastening screw for the metal tab

## Technical Data

Control unit		System Controller
Product code		BRC3100
Operating temperature	°C	-5 to +40
Storage temperature	°C	+10 to +40
Internal lithium-ion battery	V mAh	3.7 75
Protection rating		IP55
Dimensions	mm	88 × 28 × 27
Weight	g	35
<i>Bluetooth®</i> Low Energy 5.0		
– Frequency	MHz	2400–2480
– Transmission power	mW	≤ 1

Control unit		Mini Remote	Mini Remote Dropbar
Product code		BRC3300	BRC3310
Operating temperature	°C	-5 to +40	-5 to +40
Storage temperature	°C	+10 to +40	+10 to +40
Battery		3 V, 1 × CR1620	3 V, 1 × CR1620
Protection rating		IP55	IP55
Dimensions	mm	40 × 39 × 22	50 × 46 × 22
Weight	g	16	20
<i>Bluetooth®</i> Low Energy 5.0			
– Frequency	MHz	2400–2480	2400–2480
– Transmission power	mW	≤ 1.9	≤ 1.9

The licence information for the product can be accessed at the following Internet address: [www.bosch-ebike.com/licences](http://www.bosch-ebike.com/licences)

### Declaration of Conformity

Robert Bosch GmbH, Bosch eBike Systems, hereby declares that the **System Controller/Mini Remote/Mini Remote Dropbar** radio communication unit complies with Directive 2014/53/EU. The full text of the EU Declaration of Conformity can be accessed at the following Internet address: [www.bosch-ebike.com/conformity](http://www.bosch-ebike.com/conformity).

Robert Bosch GmbH, Bosch eBike Systems, hereby declares that the **System Controller/Mini Remote/Mini Remote Dropbar** radio communication unit complies with the Radio Equipment Regulations 2017 (SI 2917/1206). The full text of the UK Declaration of Conformity can be accessed at the following Internet address: [www.bosch-ebike.com/conformity](http://www.bosch-ebike.com/conformity).

## Operation

### Requirements

The eBike can then only be switched on when the following requirements are met:

- A sufficiently charged eBike battery is inserted (see operating instructions for the eBike battery from the system generation **the smart system**).

- The speed sensor is connected properly (see operating instructions for the drive unit from the system generation **the smart system**).

**Note:** Software updates regularly implement improvements and functional enhancements. The illustrations and functions shown here may therefore differ from the actual display.

### Control unit power supply (System Controller)

If a sufficiently charged eBike battery is inserted into the eBike and the eBike is switched on, then the internal control unit battery is powered and charged.

Please contact your service centre if the internal battery of the control unit is defective.

### Control Unit (Mini Remote/Mini Remote Dropbar) Power Supply

The **Mini Remote/Mini Remote Dropbar** control unit is supplied with energy by a CR1620 coin cell.

## Changing the Coin Cell (Mini Remote/Mini Remote Dropbar) (see figure A)

If the coin cell of the **Mini Remote/Mini Remote Dropbar** control unit (1) is running low, the LED indicator light (5) will flash orange.

To replace the coin cell, open the fastening screw for the holder (4) with a hex key (3 mm) and remove the **Mini Remote/Mini Remote Dropbar** control unit from the handlebars.

Open the metal tab (14) with a cross-headed screwdriver and remove the battery cover (15).

Remove the used coin cell and insert a new type CR1620 coin cell into the battery compartment with the label facing upwards. The LED indicator light (5) will flash green to indicate that the coin cell has been inserted correctly.

Close the battery compartment with the battery cover (15). Check that the battery cover (15) is correctly inserted to ensure that the battery compartment is closed securely.

Close the metal tab (14) again by carefully tightening the fastening screw for the metal tab (16) (0.15 Nm). Then secure the **Mini Remote/Mini Remote Dropbar** control unit onto the handlebars.

**Note:** Carefully tighten the fastening screw for the holder (4) (0.6 Nm).

**Note:** The connection to the **System Controller** is not interrupted when the coin cell is changed.

## Switching the eBike On and Off

To **switch on** the eBike, briefly press the on/off button (11) on the **System Controller** control unit. After the starting animation, the state of charge of the eBike battery is displayed in colour with the battery charge indicator (12) and the set riding mode with the (9) display. The eBike is ready to ride.

The display brightness is controlled by the ambient light sensor (10). Therefore, do not cover the ambient light sensor (10).

The drive is activated as soon as you start pedalling (except in the **OFF** riding mode). The drive power varies depending on the riding mode set.

As soon as you stop pedalling when in normal operation, or as soon as you have reached a speed of **25/45 km/h**, the drive switches off the assistance. The drive is automatically reactivated as soon you start pedalling again and the speed is below **25/45 km/h**.

To **switch off** the eBike, briefly press the on/off button (11) (< 3 s). The battery charge indicator of the eBike battery (12) and the riding mode LED (9) go out.

If no power is drawn from the drive for about **10** minutes (e.g. because the eBike is not moving) and no button is pressed, the eBike will switch off automatically.

## Battery charge indicator of the eBike battery

In the battery charge indicator of the eBike battery (12), each ice-blue bar represents 20 % capacity and each white bar represents 10 % capacity. The topmost bar shows the maximum capacity.

**Example:** Four ice-blue bars and one white bar are displayed. The state of charge is between 81 % and 90 %. If capacity is low, both of the lower displays change colour:

Bar	Capacity
2 × orange	30 % to 21 %
1 × orange	20 % to 11 %
1 × red	10 % to reserve
1 × red flashing	Reserve to empty

If the eBike battery is being charged, the topmost bar on the battery charge indicator of the eBike battery (12) flashes.

The eBike battery's state of charge is also indicated outside the eBike, by the LEDs on the eBike battery.

## Selecting the Riding Mode

On the control unit, you can set the level of assistance you want the drive to provide you with while pedalling.

**Mini Remote/Mini Remote Dropbar:** Briefly press (< 1 s) the buttons to increase the assistance level + (6) or to decrease the assistance level – (8) in order to increase or decrease the assistance accordingly.

**System Controller:** Briefly press (< 1 s) the mode button (13) to increase the assistance.

Press the mode button (13) for longer than 21 s to decrease the assistance.

The riding mode can be changed even while cycling, and is displayed in colour.

Additional riding modes can be activated via the **eBike Flow** app or at your service centre if this is provided by the bicycle manufacturer.

**Note:** The available riding modes depend on the respective drive unit.

Riding mode	Notes
<b>OFF</b>	Drive assistance is switched off. The eBike can just be moved by pedalling, as with a normal bicycle.
<b>ECO</b>	Effective assistance with maximum efficiency, for maximum range
<b>ECO+</b>	Range-optimised riding mode that only switches on the drive assistance above a certain rider performance; for natural cycling and for a maximum range
<b>TOUR</b>	Steady assistance, long range for touring
<b>TOUR+</b>	Dynamic assistance for natural, sporty cycling
<b>eMTB</b>	Optimal assistance whatever the terrain, rapid acceleration when starting from a standstill, improved dynamics and top performance
<b>eMTB+</b>	Dynamic support to the maximum – perfectly dosed and with up to 100 % more "Extended Boost" – for even more fun on trails
<b>SPORT</b>	Powerful assistance, for mountain biking and for cycling in urban traffic

Riding mode	Notes
<b>TURBO</b>	Maximum assistance even at a high cadence, for biking sports
<b>AUTO</b>	The assistance is dynamically adapted to the riding situation.
<b>RACE</b>	Maximum assistance on the eMTB racetrack; very direct response and maximum "Extended Boost" for the best possible performance in competitive situations
<b>CARGO</b>	Steady, powerful assistance for safely transporting heavy weights
<b>SPRINT</b>	Dynamic assistance according to cadence – for athletic eGravel and eRoad cycling with rapid sprints and frequent ascents
<b>LIMIT<sup>A)</sup></b>	Automatic and optimal adaptation of the assistance to the riding situation up to a maximum of 25 km/h for lower-speed and energy-saving cycling with the S-Pedelec in urban traffic and group trips with Pedelecs

A) Only for S-Pedelecs in the EU with Performance Line Speed  
The activation of riding mode **LIMIT** does not alter the S-Pedelec classification.

## Adjusting the Riding Mode

The riding modes can be adapted within certain limits using the **eBike Flow** app. This gives you the option of adjusting your eBike to your personal requirements.

It is not possible to create a completely new riding mode. You can only adjust the riding modes that have been enabled by the bicycle manufacturer on your system.

In addition, restrictions in your country may mean that it is not possible to adjust a particular riding mode.

The following parameters are available for making adjustments:

- Assistance in relation to the base value of the riding mode (within the legal requirements)
- Drive response
- Top limit speed (within the legal requirements)
- Maximum torque (within the limits of the drive)

**Note:** Please ensure that your modified riding mode retains the position, name and colour on all displays and controls.

## Interaction between the Drive Unit and Gear-shifting

The gear shifting should be used with an eBike in the same way as with a normal bicycle (observe the operating instructions of your eBike on this point).

Irrespective of the type of gear shifting, it is advisable that you briefly reduce the pressure on the pedals when changing gear. This will aid gear shifting and reduce wear on the powertrain.

By selecting the correct gear, you can increase your speed and range while applying the same amount of force.

For this reason, follow the gear change recommendations displayed on your display screen.

## Switching Bicycle Lights On and Off (Mini Remote/Mini Remote Dropbar only)

Check that your bike lights are working correctly before every use.

To **switch on/off** the bike lights, press and hold the bicycle lights **(6)** button for more than 1 s.

## Switching the Walk Assistance On and Off

The walk assistance makes it easier to push your eBike. The maximum speed of the walk assistance is **4 km/h**. The bicycle manufacturer can adjust the default so that it is lower and, if necessary, it can also be adjusted by a service centre.

► **The push assistance function must only be used when pushing the eBike.** There is a risk of injury if the wheels of the eBike are not in contact with the ground while using the push assistance.

► **If the selected gear is too high, the eBike's drive unit cannot move and the roll-away lock cannot engage.**

To **start** walk assistance, press the walk assistance **(8)** button for more than 1 s and keep it pressed. The battery charge indicator of the eBike battery **(12)** goes out and a white moving light in the direction of travel shows that it is ready.

To **activate** walk assistance, one of the following actions must occur within the next 10 s:

- Push the eBike forwards.
- Push the eBike backwards.
- Perform a sideways tilting movement with the eBike.

After activation, the drive begins to push and the continuously filling white bars change colour to ice-blue.

If you release the walk assistance **(8)** button, walk assistance is stopped. You can reactivate walk assistance within 10 s by pressing the walk assistance **(8)** button.

If you do not reactivate walk assistance within 10 s, walk assistance automatically switches off.

Walk assistance is always ended if:

- The rear wheel jams,
- The bicycle cannot move over ridges,
- A body part is blocking the bike crank,
- An obstacle continues to turn the crank,
- You start pedalling,
- The increase assistance level **+**/bicycle lights **(6)** button or on/off button **(11)** is pressed.

Walk assistance has a roll-away lock, i.e. even after walk assistance has been used, rolling backwards is actively curbed by the drive for a few seconds, and you cannot push the eBike backwards or can only do so with difficulty.

The roll-away lock is immediately deactivated by pressing the increase assistance level **+**/bicycle lights **(6)** button.

The push assistance function is subject to local regulations; the way it works may therefore differ from the description above, or the function may even be deactivated completely.

## Switching Hill-Start Assist On and Off

Hill-start assist makes it easier to start riding on hills.

To **start** hill-start assist, place your foot on the pedal so that your eBike detects that you would like to start riding. Then press the hill-start assist button **(8)** for more than 1 s.

**Note:** Follow the order for actions when activating the hill-start assist button. The walk assistance will activate if you first press the hill-start assist button **(8)** and then place your foot on the pedal.

Once you have successfully activated hill-start assist, let go of the hill-start assist button **(8)** again. Once you have safely started riding, the hill-start assist will deactivate automatically and you will continue riding in the set riding mode. You can end hill-start assist at any time by taking your foot off the pedal.

You can then reactivate hill-start assist within 10 s by placing your foot back on the pedal. This will be shown on your display screen accordingly. It is not necessary to press the hill-start assist button **(8)** again. If you press the hill-start assist button **(8)** within 10 s, the countdown will be reset once and you will again have 10 s to activate hill-start assist.

Hill-start assist has a roll-away lock, i.e. even after hill-start assist has been used, rolling backwards is actively curbed by the drive for a few seconds, and this prevents the eBike from rolling backwards unintentionally.

The hill-start assist function is subject to local regulations; the way it works may therefore differ from the description above, or the function may even be deactivated completely.

## ABS – anti-lock braking system (optional)

If the eBike is equipped with a Bosch eBike ABS from the system generation **the smart system**, the ABS LED **(10)** lights up when the eBike is started.

After moving off, the ABS internally checks its functionality and the ABS LED **(10)** goes off.

In the event of a fault, the ABS LED **(10)** lights up, together with the orange flashing riding mode LED **(9)**. You can acknowledge the fault using the select button **(7)** on the **Mini Remote/Mini Remote Dropbar** control unit **(1)** or with the mode button **(13)** on the **System Controller** control unit **(2)**. The flashing riding mode LED **(9)** goes off. While the ABS LED **(10)** is lit up, the ABS is not in operation.

For details on the ABS and how it works, please refer to the ABS operating instructions.

## Establishing a Smartphone Connection with the System Controller

In order to be able to use the following eBike functions, a smartphone with the **eBike Flow** app is required.

Connection to the app occurs via a *Bluetooth®* connection. Switch on the eBike and wait for the starting animation. Do not ride the eBike.

Begin *Bluetooth®* pairing by pressing and holding (> 3 s) the on/off button **(11)**. Release the on/off button **(11)** as soon as the topmost bar on the battery charge indicator of the eBike battery **(12)** shows the pairing process by flashing blue.

Confirm the connection request in the app.

## Activity tracking

In order to record activities, it is necessary to register and log into the **eBike Flow** app.

To record activities, you must consent to the storage of your location data in the app. Without this, your activities cannot be recorded in the app. For location data to be recorded, you must be logged in to a user account.

## eBike Lock

**<eBike Lock>** can be set up for each eBike via the **eBike Flow** app under **<Settings>** → **<My eBike>** → **<Lock & Alarm>**. In the process, a key for unlocking the eBike is saved on the smartphone and/or the **Kiox 300/Kiox 500** display.

The **<eBike Lock>** is automatically enabled in the following cases:

- The eBike is switched off via the control unit
- The eBike is switched off automatically

If the eBike is switched on and the smartphone is connected to the eBike via *Bluetooth®*, or the pre-set display is fitted in the holder, the eBike will be unlocked.

**<eBike Lock>** is linked to your **user account**.

If you lose your smartphone, you can log in to your user account on the **eBike Flow** app using another smartphone and then unlock the eBike.

If the display is lost, you can reset all the digital keys in the **<Lock & Alarm>** menu item in the **eBike Flow** app.

**Caution!** If you select a setting in the app that could have negative consequences in combination with the **<eBike Lock>** (e.g. deleting your eBike or user account), you will be shown warning messages beforehand. **Please read through these thoroughly and adhere to the warnings that are issued (e.g. before deleting your eBike or user account).**

## Setting Up the <eBike Lock>

In order to be able to set up the **<eBike Lock>**, the following conditions must be fulfilled:

- The **eBike Flow** app is installed.
- A user account has been created.
- The eBike is not currently updating.
- The eBike is connected to the smartphone via *Bluetooth®*.
- The eBike is stationary.
- The smartphone is connected to the Internet.
- The eBike battery is sufficiently charged and the charging cable is not connected.

The **<eBike Lock>** can be set up in the **eBike Flow** app in the **<Lock & Alarm>** menu item.

The drive unit of your eBike only provides support if the smartphone is connected to the eBike via *Bluetooth®* or the display is placed in the holder when the eBike is switched on. If the smartphone is used as a key, *Bluetooth®* must be switched ON on your smartphone and the **eBike Flow** app must be active in the background. When the **<eBike Lock>** is activated, you can continue to use your eBike without assistance from the drive unit.

## Compatibility

The **<eBike Lock>** is compatible with all Bosch drive units from the system generation **the smart system**.

## How it Works

In combination with the **<eBike Lock>**, the smartphone and the display work like a key for the drive unit. The **<eBike Lock>** is activated by switching off the eBike. When switching on, the eBike checks if any pre-set key is available. A white LED flashes on the **System Controller** control unit, and a lock symbol is shown on the display.

**Note:** The **<eBike Lock>** alone does not provide adequate theft protection; it is simply a supplement to a mechanical lock. The **<eBike Lock>** does not provide any form of mechanical lock for the eBike. Only the assistance from the drive unit is deactivated. The drive unit will be unlocked for as long as the smartphone is connected to the eBike via *Bluetooth®* or the display is placed in the holder.

**If you want to give third parties temporary or permanent access to your eBike, share one of the pre-set digital keys (display/smartphone). As a result, the <eBike Lock> is still active. If you want to take your eBike to a service, the <eBike Lock> can be deactivated in the eBike Flow app in the <Settings> menu item.** If you wish to sell your eBike, you will also need to delete the eBike from your user account in the **eBike Flow** app in the **<Settings>** menu item.

When the eBike is switched off, the drive unit will emit a "Lock" sound (i.e. an audio signal that is played **once**) to indicate that the assistance from the drive unit is switched off. When the eBike is switched on, the drive unit will emit two "Unlock" sounds (i.e. an audio signal that is played **twice**) to indicate that the assistance from the drive unit is enabled again.

The "Lock" sound will help you determine whether or not the **<eBike Lock>** on your eBike is active. The audio signal is activated by default, but it can be deactivated in the **eBike Flow** app in the **<Locking sound>** menu item by selecting the lock symbol under your eBike.

**Note:** If you can no longer set up or switch off the **<eBike Lock>**, please contact your service centre.

## Replacing eBike Components and the <eBike Lock>

### Replacing the Smartphone

1. Install the **eBike Flow** app on the new smartphone.
2. Log in with **the same** user account that was used to activate the **<eBike Lock>**.
3. The **<eBike Lock>** is displayed as set up in the **eBike Flow** app.

More information about this can be found in the **eBike Flow** app or in the Bosch eBike Help Center on the website [www.bosch-ebike.com/help-center](http://www.bosch-ebike.com/help-center).

## Battery Lock

**<Battery Lock>** can be set up for each eBike via the **eBike Flow** app under **<Settings>** → **<My eBike>** → **<Lock & Alarm>**.

In addition to the drive unit, the eBike battery can be locked when the eBike is switched off using **<Battery Lock>**. The eBike battery will only be unlocked again when the pre-set key (smartphone and/or **Kiox 300/Kiox 500** display) is present when the eBike is switched on.

You need a **Flow+ subscription** to activate **<Battery Lock>**. Fees may be payable for this.

Information about **Flow+ subscription** and details on individual services can be found in the **eBike Flow** app or in the Bosch eBike Help Center on the website [www.bosch-ebike.com/help-center](http://www.bosch-ebike.com/help-center).

## Software updates

Software updates must be manually started in the **eBike Flow** app.

Software updates are transferred to the control unit in the background of the app as soon as it is connected to the app. During the update process, a green flashing on the battery charge indicator of the eBike battery (**12**) shows the progress. The eBike is then restarted.

You can control the software updates via the **eBike Flow** app.

## Connecting the System Controller to the Mini Remote/Mini Remote Dropbar

The **System Controller** and **Mini Remote/Mini Remote Dropbar** control units are connected via *Bluetooth®*.

Switch the eBike on and do not ride.

If the **Mini Remote/Mini Remote Dropbar** control unit has not already been connected to the **System Controller** by the specialist retailer, proceed as follows:

1. First, connect your smartphone to the **System Controller** via the **eBike Flow** app (see "Establishing a Smartphone Connection with the System Controller", page English – 6).
2. In the **eBike Flow** app, select **<Settings>** → **<My eBike>** → **<eBike pass>** → **<Components>** → **<Add new device>**. Then select **<Mini Remote/Mini Remote Dropbar>**.
3. **Mini Remote/Mini Remote Dropbar:** Start the pairing process by pressing any button until the pairing process is shown by the LED indicator light (**5**) flashing blue.
4. Follow the instructions in the **eBike Flow** app.

If pairing is successful, this is shown within 30 s on the **Mini Remote/Mini Remote Dropbar** control unit by the LED indicator light (**5**) flashing green three times. If the connection cannot be established, this is shown by the LED indicator light (**5**) flashing red three times. Repeat the connection process.

If you want to connect the **Mini Remote/Mini Remote Dropbar** control unit to a **System Controller** on another eBike, the following steps must be carried out:

1. First, connect your smartphone to the **System Controller** via the **eBike Flow** app (see "Establishing a

Smartphone Connection with the System Controller", page English – 6).

2. In the **eBike Flow** app, select **<Settings>** → **<My eBike>** → **<eBike pass>** → **<Components>** → **<Add new device>**. Then select **<Mini Remote/Mini Remote Dropbar>**.
3. **Mini Remote/Mini Remote Dropbar:** Remove the coin cell from the **Mini Remote/Mini Remote Dropbar** control unit and wait at least 30 s. Reinsert the coin cell and wait until the LED indicator light **(5)** flashes green.
4. Within the next 10 s, press and hold the decrease assistance level –/walk assistance button **(8)** for 5 s. The pairing process is shown by the LED indicator light **(5)** flashing blue for 30 s.
5. Follow the instructions in the **eBike Flow** app. If pairing is successful, this is shown within 30 s on the **Mini Remote/Mini Remote Dropbar** control unit by the LED indicator light **(5)** flashing green three times. If the connection cannot be established, this is shown by the LED indicator light **(5)** flashing red three times. Repeat the connection process.

## Error messages

The control unit shows whether critical errors or less critical errors occur on the eBike.

The error messages generated by the eBike can be read via the **eBike Flow** app or by your service centre.

Via a link in the **eBike Flow** app, information about the error and support for rectifying the error can be displayed.

### Less critical errors

Less critical errors are shown by orange flashing, followed by the riding mode LED **(9)** lighting up continuously. To acknowledge the fault, press the select button **(7)** on the **Mini Remote/Mini Remote Dropbar (1)** control unit or the mode button **(13)** on the **System Controller (2)** control unit. The riding mode LED **(9)** once again continuously shows the colour of the set riding mode.

You can use the following table to rectify the errors yourself if necessary. Otherwise, please contact your service centre.

Number	Troubleshooting
<b>523005</b>	The indicated error numbers show that there is interference when the sensors detect the magnetic field. See whether you have lost the magnet while riding.
<b>514001</b>	
<b>514002</b>	
<b>514003</b>	If you are using a magnet sensor, check that the sensor and magnet have been properly installed. Make sure too that the cable to the sensor is not damaged.
<b>514006</b>	If you are using a rim magnet, make sure that you do not have any magnetic field interference in the vicinity of the drive unit.
<b>660001</b>	Restart your eBike. If the problem persists, do not charge your eBike battery and do not

Number	Troubleshooting
	continue to use it. Please contact a service centre.
<b>660002</b>	Do not remove the eBike battery from the eBike. Connect the eBike battery to a charger and wait at least 10 s. Re-insert the eBike battery into the eBike. Restart your eBike.
<b>680007</b>	The indicated error numbers show that the eBike battery is outside of the permissible operating temperature. The charging of the eBike battery is interrupted.
<b>680009</b>	
<b>680012</b>	
<b>680014</b>	As soon as the operating temperature returns to the permissible range, the charging process will start again.
<b>680016</b>	
<b>680017</b>	

### Critical errors

Critical errors are shown by the riding mode LED **(9)** and the battery charge indicator of the eBike battery **(12)** flashing red and then lighting up continuously. Follow the instructions in the table below if a critical error occurs.

Number	Instructions
<b>6A0000</b>	Connect all components belonging to the eBike, including the removable and optional components. Perform a software update. Restart your eBike. If the problem persists, please get in touch with your service centre.
<b>F10004</b>	Connect all components belonging to the eBike, including the removable and optional components. Perform a software update. All components require the latest software version. Restart your eBike. If the problem persists, please get in touch with your service centre.
<b>890000</b>	<ul style="list-style-type: none"> <li>– Acknowledge the error code.</li> <li>– Restart the eBike.</li> </ul> If the problem persists: <ul style="list-style-type: none"> <li>– Acknowledge the error code.</li> <li>– Perform software update.</li> <li>– Restart the eBike.</li> </ul> If the problem persists: <ul style="list-style-type: none"> <li>– Please contact a service centre.</li> </ul>

## Maintenance and servicing

### Maintenance and Cleaning

The control unit must not be cleaned with pressurised water. Keep the control unit clean. Dirt can cause faulty brightness detection.

Clean your control unit using a soft cloth dampened only with water. Do not use cleaning products of any kind.

► **Please make sure you have all repairs carried out by a service centre.**

**Note:** If you are handing in your eBike to a service centre for maintenance, it is recommended that you deactivate **<Lock & Alarm>**.

### After-sales service and advice on using products

If you have any questions about the eBike and its components, contact a specialist workshop.

For contact details of specialist workshops, please visit [www.bosch-ebike.com](http://www.bosch-ebike.com).



Further information on the eBike components and their functions can be found in the Bosch eBike Help Center.

### Disposal and substances in products

You can find information about substances in products at the following link:

[www.bosch-ebike.com/en/material-compliance](http://www.bosch-ebike.com/en/material-compliance).

Do not dispose of eBikes and their components with household waste.

An in-store return is possible, provided the store voluntarily offers a return or is legally obligated to do so. Refer to the national regulations in this case.



The individual eBike components as well as accessories and packaging should be recycled in an environmentally friendly manner.

You must independently ensure that no personal data is stored on these eBike components any longer. Batteries that can be removed from the eBike components without destruction must be removed before disposal itself and sorted for separate battery collection.



In accordance with Regulation (EU) 2023/1542, electrical and electronic equipment that is no longer suitable for use and defective or used rechargeable batteries/non-rechargeable batteries must be collected separately and recycled in an environmentally friendly manner.

Electrical and electronic equipment are collected separately for pre-sorting by type and helps to ensure that raw materials are treated and recovered properly, thereby protecting people and the environment.



EB13.100.000



EB13.100.001



EB13.100.01E



EB13.100.002

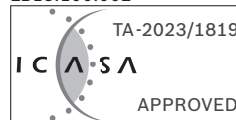

**Subject to change without notice.**

**Statement of Compliance**

Product type	Product name/Product code	Product article number(s)	The defined support period for the product ends on the stated date:
<b>Control units for the smart system</b>	<b>System Controller/ BRC3100</b>	<b>EB13.100.000</b>	<b>01/07/2027</b>
	<b>Kiox 400C/BRC3200</b>	<b>EB13.100.00Z</b>	<b>01/07/2030</b>
	<b>LED Remote/BRC3600</b>	<b>EB13.100.00E</b>	<b>01/07/2028</b>
	<b>Purion 200/BRC3800</b>	<b>EB13.200.03V</b>	<b>01/07/2028</b>

We declare that, in our opinion, the stated products comply with all applicable provisions of the Product Security and Telecommunications Infrastructure (Security Requirements for Relevant Connectable Products) Regulations 2023 as listed below.

The applicable security requirements in Schedule 1 of the Product Security and Telecommunications Infrastructure (Security Requirements for Relevant Connectable Products) Regulations 2023



Robert Bosch GmbH  
Bosch eBike Systems  
72757 Reutlingen  
GERMANY

Bjoern Schwennicke  
Senior Vice President  
Engineering Systems and Software

Philipp Kohrausch  
Director  
Systems Engineering

We declare that this statement of compliance is prepared by, signed for and on behalf of Robert Bosch GmbH

Place of issue: Reutlingen

Date of issue: 01/04/2025

## Consignes de sécurité



**Lisez attentivement toutes les instructions et consignes de sécurité.** Le non-respect des instructions et consignes de sécurité peut provoquer un choc électrique, un incendie et/ou entraîner de graves blessures.

**Conservez tous les avertissements et toutes les instructions pour pouvoir s'y reporter ultérieurement.**

Le terme **batterie VAE** utilisé dans cette notice désigne toutes les batteries VAE Bosch d'origine de la génération **the smart system (le système intelligent)**.

Les termes **moteur** et **unité motrice** utilisés dans cette notice désignent toutes les unités motrice Bosch d'origine de la génération **the smart system (le système intelligent)**.

- ▶ **Lisez et respectez les consignes de sécurité et les instructions de toutes les notices d'utilisation des composants VAE, ainsi que la notice d'utilisation de votre VAE.**
- ▶ **Ne vous laissez pas distraire par les affichages sur la commande déportée, surtout par les affichages de situation.** L'affichage d'informations de roulage ne doit pas détourner l'attention de la conduite. Si vous ne vous concentrez pas pleinement sur la circulation routière, vous risquez d'être impliqué dans un accident. Pour modifier des réglages sur la commande déportée (sauf pour changer de mode d'assistance), arrêtez-vous.
- ▶ **N'essayez pas de fixer l'écran ou la commande déportée tout en roulant !**
- ▶ **La fonction assistance à la poussée ne doit être utilisée que quand vous poussez le vélo électrique.** Les roues du vélo doivent être en contact avec le sol lorsque l'assistance à la poussée est utilisée, sans quoi vous risqueriez de vous blesser.
- ▶ **Quand l'assistance à la poussée est active, les pédales peuvent tourner toutes seules dans le vide.** Veillez à garder une distance suffisante entre vos jambes et les pédales lorsque l'assistance à la poussée est active. Il y a risque de blessure.
- ▶ **Lors de l'utilisation de l'assistance à la poussée, veillez à toujours garder le contrôle et la maîtrise du VAE.** Dans certaines circonstances, l'assistance à la poussée peut se désactiver (p. ex. quand une pédale bute contre un obstacle ou quand votre doigt glisse et que vous relâchez par inadvertance la touche de la commande déportée). Le VAE peut alors reculer subitement ou basculer sur le côté. Cela peut être dangereux, surtout si le vélo est lourdement chargé. Lorsque vous utilisez l'assistance à la poussée, faites en sorte de ne pas vous retrouver dans des situations où vous risquez de ne pas avoir suffisamment de force pour tenir le vélo !
- ▶ **Ne retournez pas le vélo en prenant appui sur le guidon et la selle quand la commande déportée ou son support sont montés sur le guidon.** La commande déportée ou son support risqueraient de subir des dommages irréparables.

- ▶ **Ne connectez aucun chargeur à la batterie du VAE quand un défaut critique est signalé sur l'écran de la commande déportée ou de l'écran.** La batterie du VAE pourrait alors être endommagée, prendre feu et provoquer des brûlures graves et d'autres blessures.
- ▶ **Attention pile au lithium ! Éliminez les piles usagées conformément aux instructions.** Ne les jetez pas dans un feu. Elles pourraient exploser. Ne conservez pas les piles dans un environnement avec des températures extrêmement élevées ou une pression d'air très faible car elles risquent d'exploser, d'émettre des gaz ou bien des liquides inflammables risquent de couler.
- ▶ **L'unité de commande est équipée d'une interface radio. Observez les restrictions d'utilisation locales en vigueur, par ex. dans les avions ou les hôpitaux.**
- ▶ **Attention !** L'utilisation du *Bluetooth®* pour la commande déportée peut perturber le fonctionnement d'autres appareils et installations ainsi que des avions et des équipements/dispositifs médicaux (par ex. stimulateurs cardiaques, prothèses auditives). Les ondes émises peuvent aussi avoir un effet nocif sur les personnes et les animaux qui se trouvent à proximité immédiate de l'appareil. N'utilisez pas le *Bluetooth®* pour la commande déportée à proximité d'appareils médicaux, de stations-service, d'usines chimiques, ou dans des zones à risque d'explosion ou des zones de dynamitage. N'utilisez pas le *Bluetooth®* pour la commande déportée dans les avions. Évitez une utilisation prolongée très près du corps.
- ▶ Le nom de marque *Bluetooth®* et le logo associé sont des marques déposées de la Bluetooth SIG, Inc. Toute utilisation de cette marque/de ce logo par la société Robert Bosch GmbH, Bosch eBike Systems s'effectue sous licence.
- ▶ **Respectez toutes les réglementations nationales relatives à l'homologation et l'utilisation de vélos électriques.**

## Consignes de sécurité pour les piles boutons



**AVERTISSEMENT** Veillez à ce que la pile bouton reste hors de portée des enfants.

Les piles boutons sont dangereuses.

Quand le produit ne se trouve pas sur le VAE, il ne doit pas être rangé à des endroits où il peut y avoir des enfants.

Quand le compartiment de pile ne ferme plus bien, n'utilisez plus le produit et gardez-le hors de portée des enfants.

- ▶ **Les piles boutons ne doivent en aucun cas être avalées ou introduites dans d'autres orifices corporels. Si vous suspectez qu'une pile bouton a été avalée ou introduite dans un autre orifice corporel (nez, oreille), demandez immédiatement une aide médicale.** L'ingestion de la pile bouton peut entraîner de graves brûlures internes et la mort dans les 2 heures qui suivent.
- ▶ **Lors du remplacement de la pile bouton, assurez-vous de remplacer la pile bouton de manière appropriée.** Il y a risque d'explosion.

- ▶ **N'utilisez que les piles boutons mentionnées dans ce mode d'emploi.** N'utilisez aucune autre pile bouton ou source d'énergie.
- ▶ **N'essayez pas de recharger la pile bouton ni de court-circuiter la pile bouton.** La pile bouton peut fuir, exploser, prendre feu et blesser l'entourage.
- ▶ **Retirez et éliminez les piles boutons conformément à la réglementation.** Les piles boutons déchargées peuvent fuir et blesser des personnes ou endommager le produit.
- ▶ **Ne surchauffez pas la pile bouton et ne la jetez pas au feu.** La pile bouton peut fuir, exploser, prendre feu et blesser l'entourage.
- ▶ **N'endommagez pas la pile bouton et ne la démontez pas.** La pile bouton peut fuir, exploser, prendre feu et blesser l'entourage.
- ▶ **Ne mettez pas une pile bouton endommagée en contact avec de l'eau.** Une fuite de lithium peut générer une production d'hydrogène avec l'eau et provoquer un incendie, une explosion ou blesser l'entourage.

### Remarque relative à la protection des données

Lors du raccordement du VAE au **Bosch DiagnosticTool 3** ou du remplacement de composants du système eBike, des informations techniques sur votre VAE (p. ex. fabricant, modèle, ID du vélo, données de configuration) et sur son utilisation (p. ex. durée de roulage totale, consommation d'énergie, température) sont transmises à Bosch eBike Systems (Robert Bosch GmbH) pour pouvoir traiter votre demande (demande de service notamment) et à des fins d'amélioration du produit. Pour en savoir plus sur le traitement des données, rendez-vous sur [www.bosch-ebike.com/privacy-full](http://www.bosch-ebike.com/privacy-full).

## Description des prestations et du produit

### Utilisation conforme

Les commandes déportées **System Controller** et **Mini Remote/Mini Remote Dropbar** sont destinées au pilotage d'un VAE/écran de la génération **the smart system (le système intelligent)**. Elles permettent aussi de piloter l'application mobile **eBike Flow**.

Pour utiliser toutes les fonctions de la commande déportée, un smartphone compatible équipé de l'application **eBike Flow** est nécessaire.

L'application **eBike Flow** permet d'établir une connexion **Bluetooth®** entre le smartphone et le vélo électrique, entre le smartphone et **System Controller**, ainsi qu'entre **System Controller** et **Mini Remote/Mini Remote Dropbar**.



L'application **eBike Flow** peut être téléchargée gratuitement dans l'App Store d'Apple ou le Google Play Store.

Pour télécharger l'application **eBike Flow**, scannez le code avec votre smartphone.

### Éléments constitutifs

Toutes les pièces de vélo, exceptés l'unité motrice, l'écran, y compris la commande déportée, le capteur de vitesse et leurs fixations respectives sont représentées de manière schématique. Elles peuvent différer de celles de votre vélo électrique.

La numérotation des éléments se réfère aux représentations sur les pages graphiques situées en début de notice.

- (1) Commande déportée **Mini Remote/Mini Remote Dropbar**
- (2) Commande déportée **System Controller**
- (3) Support de fixation
- (4) Vis de fixation du support
- (5) Voyant LED
- (6) Touche Augmentation niveau d'assistance + / Éclairage du vélo
- (7) Touche de sélection
- (8) Touche Diminution niveau d'assistance – / Assistance à la poussée/aide au démarrage en côte
- (9) LED de mode d'assistance
- (10) LED ABS (en option)/capteur de lumière ambiante
- (11) Touche Marche/Arrêt
- (12) Indicateur d'état de charge de la batterie VAE
- (13) Touche Mode
- (14) Languette métallique
- (15) Couvre-pile
- (16) Vis de fixation de la languette métallique

## Caractéristiques techniques

Commande déportée		System Controller
Code produit		BRC3100
Températures de fonctionnement	°C	-5 ... +40
Températures de stockage	°C	+10 ... +40
Accu Lithium-Ion interne	V mAh	3,7 75
Indice de protection		IP55
Dimensions	mm	88 × 28 × 27
Poids	g	35
<i>Bluetooth®</i> Low Energy 5.0		
– Fréquence	MHz	2 400–2 480
– Puissance d'émission	mW	≤ 1

Commande déportée		Mini Remote	Mini Remote Dropbar
Code produit		BRC3300	BRC3310
Températures de fonctionnement	°C	-5 ... +40	-5 ... +40
Températures de stockage	°C	+10 ... +40	+10 ... +40
Pile		3 V, 1 × CR1620	3 V, 1 × CR1620
Indice de protection		IP55	IP55
Dimensions	mm	40 × 39 × 22	50 × 46 × 22
Poids	g	16	20
<i>Bluetooth®</i> Low Energy 5.0			
– Fréquence	MHz	2400–2480	2400–2480
– Puissance d'émission	mW	≤ 1,9	≤ 1,9

Vous trouverez les informations de licence du produit à l'adresse Internet suivante : [www.bosch-ebike.com/licences](http://www.bosch-ebike.com/licences)

## Déclaration de conformité

La société Robert Bosch GmbH, Bosch eBike Systems, atteste que l'équipement radioélectrique **System Controller/Mini Remote/Mini Remote Dropbar** est conforme à la directive 2014/53/UE. Vous trouverez l'intégralité de la déclaration de conformité CE à l'adresse suivante : [www.bosch-ebike.com/conformity](http://www.bosch-ebike.com/conformity).

## Fonctionnement

### Conditions préalables

Le VAE ne peut être activé que si les conditions suivantes sont réunies :

- Une batterie de vélo électrique suffisamment chargée est utilisée (voir la notice d'utilisation de la batterie de la génération **the smart system (le système intelligent)**).
- Le capteur de vitesse est correctement branché (voir la notice d'utilisation de l'unité motrice de la génération **the smart system (le système intelligent)**).

**Remarque :** Les mises à jour logicielles apportent des améliorations et des extensions de fonctionnalités. Les représentations et fonctions peuvent de ce fait différer de ce qui est indiqué ici.

## Alimentation électrique de l'unité déportée (System Controller)

Quand une batterie suffisamment chargée est en place sur le VAE, l'accu interne de la commande déportée est alimenté en énergie et chargé par la batterie du VAE dès que le VAE est activé.

En cas de défectuosité de l'accu de la commande déportée adressez-vous à votre atelier vélos.

## Alimentation électrique de la commande déportée (Mini Remote/Mini Remote Dropbar)

La commande déportée **Mini Remote/Mini Remote Dropbar** est alimentée en énergie par une pile bouton CR1620.

## Remplacement de la pile bouton (Mini Remote/Mini Remote Dropbar) (voir figure A)

Lorsque la pile bouton de la commande déportée **Mini Remote/Mini Remote Dropbar (1)** est faible, le voyant LED **(5)** clignote en orange.

Pour remplacer la pile bouton, dévissez la vis de fixation du support **(4)** avec une clé six pans de 3 mm et retirez la com-

mande déportée **Mini Remote/Mini Remote Dropbar** du guidon.

Ouvrez la languette métallique **(14)** avec un tournevis cruciforme et retirez le couvre-pile **(15)**.

Retirez la pile bouton usagée et insérez dans le logement de pile une nouvelle pile de type CR1620 avec le côté (+) orienté vers le haut. Si la pile bouton est correctement insérée, le voyant LED **(5)** clignote en vert.

Refermez le logement de pile avec le couvre-pile **(15)**. Assurez-vous du bon positionnement du couvre-pile **(15)** pour garantir l'étanchéité du logement de pile.

Refermez la languette métallique **(14)** en serrant avec précaution (0,15 Nm) la vis de fixation **(16)**. Fixez ensuite la commande déportée **Mini Remote/Mini Remote Dropbar** sur le guidon.

**Remarque :** Ne serrez que modérément la vis de fixation du support **(4)** (0,6 Nm).

**Remarque :** La connexion au **System Controller** ne s'interrompt pas lors du changement de pile bouton.

### Mise en marche/arrêt du VAE

Pour **mettre en marche** le VAE, appuyez brièvement sur la touche Marche/Arrêt **(11)** de la commande déportée **System Controller**. Après l'animation de départ, les barres de l'indicateur d'état de charge **(12)** indiquent le niveau de charge de la batterie du VAE et la LED **(9)** indique en couleur le mode d'assistance réglé. Le VAE est prêt à rouler.

La luminosité de l'écran est commandée par le capteur de lumière ambiante **(10)**. C'est pourquoi il ne faut pas couvrir ce capteur de lumière ambiante **(10)**.

L'unité motrice est activée dès que vous commencez à pédaler (sauf si le mode d'assistance est **OFF**). La puissance d'entraînement dépend du mode d'assistance réglé.

Dès que vous arrêtez de pédaler en mode normal ou dès que vous avez atteint une vitesse de **25/45 km/h**, l'unité motrice désactive l'assistance. L'unité motrice se réactive automatiquement dès que vous vous mettez à pédaler et que la vitesse est inférieure à **25/45 km/h**.

Pour **désactiver** le VAE, appuyez brièvement (moins de 3 s) sur la touche Marche/Arrêt **(11)**. L'indicateur de niveau de charge **(12)** et la LED de mode d'assistance **(9)** s'éteignent.

Après env. **10** minutes d'inactivité de l'unité motrice (p.ex. du fait que le vélo est immobile) et de non-actionnement d'aucune touche, le VAE se désactive automatiquement.

### Indicateur de niveau de charge de la batterie du VAE

Sur l'indicateur de niveau de charge **(12)**, chaque barre de couleur bleu glace représente 20 % de la capacité totale, et chaque barre blanche, 10 %. La barre supérieure correspond à une capacité maximale.

**Exemple :** Affichage de 4 barres de couleur bleu glace et une barre blanche. Le niveau de charge est compris entre 81 % et 90 %.

En cas de capacité faible, les deux barres inférieures changent de couleur :

Barre	Capacité
2 × orange	30 % ... 21 %
1 × orange	20 % ... 11 %
1 × rouge	10 % ... Réserve
1 × rouge clignotant	Réserve ... vide

Quand la batterie du VAE est en cours de charge, la barre supérieure de l'indicateur de niveau de charge **(12)** clignote.

Le niveau de charge de la batterie du VAE est également indiqué par les LED de la batterie proprement dite.

### Sélection du mode d'assistance

Vous pouvez sélectionner sur les commandes déportées le niveau d'assistance souhaité.

**Mini Remote/Mini Remote Dropbar :** Appuyez brièvement (moins de 1 s) sur la touche Augmentation niveau d'assistance + **(6)** ou Diminution niveau d'assistance - **(8)** pour régler le niveau d'assistance souhaité.

**System Controller :** Appuyez brièvement (moins de 1 s) sur la touche Mode **(13)** pour augmenter le niveau d'assistance. Appuyez sur la touche Mode **(13)** pendant plus de 1 s pour diminuer le niveau d'assistance.

Le mode d'assistance peut aussi être modifié en roulant et il s'affiche en couleur.

D'autres modes d'assistance peuvent être activés via l'application **eBike Flow** ou dans un atelier vélo spécialisé, si cela est prévu par les fabricants de vélos électriques.

**Remarque :** Les modes de conduite disponibles dépendent de l'unité motrice dont dispose le vélo.

Mode d'assistance	Remarques
<b>OFF</b>	L'assistance est désactivée, le VAE fonctionne comme un vélo normal sans assistance.
<b>ECO</b>	Assistance active avec une efficacité maximale, pour une autonomie maximale
<b>ECO+</b>	Mode d'assistance optimisant l'autonomie. Ne s'active au-delà d'une certaine puissance de pédalage ; pour une conduite naturelle et une autonomie maximale
<b>TOUR</b>	Assistance uniforme pour les sorties longues
<b>TOUR+</b>	Assistance dynamique pour une conduite naturelle et sportive
<b>eMTB</b>	Assistance optimale sur tous les terrains, démarrage sportif, dynamique améliorée, performance maximale
<b>eMTB+</b>	Assistance dynamique jusqu'au maximum – avec un dosage parfait et jusqu'à 100 % d'« Extended Boost » en plus – pour encore plus de plaisir en trail

Mode d'assistance	Remarques
<b>SPORT</b>	Haut niveau d'assistance, pour conduite sportive sur parcours montagneux ainsi que pour la circulation urbaine
<b>TURBO</b>	Assistance maximale jusqu'à des cadences de pédalage élevées, pour une conduite très sportive
<b>AUTO</b>	Le niveau d'assistance s'adapte de façon dynamique aux conditions de roulage.
<b>RACE</b>	Assistance maximale sur parcours de course VTTAE ; réponse très directe et « Extended Boost » maximal pour disposer des meilleures performances possibles en compétition
<b>CARGO</b>	Assistance puissante et constante pour le transport en toute sécurité de charges lourdes
<b>SPRINT</b>	Assistance dynamique asservie à la cadence de pédalage – pour vélos eGravel et eRoad lors de parcours sportifs avec des sprints rapides et de nombreuses côtes
<b>LIMIT<sup>A)</sup></b>	Adaptation automatique et optimale du niveau d'assistance aux conditions de roulage jusqu'à une vitesse de 25 km/h. Pour une conduite apaisée, sûre et économe en énergie avec un vélo électrique rapide (Speed Bike) en ville ou lors d'excursions en groupe avec des VAE

A) Seulement pour les vélos électriques rapides dans l'UE avec Performance Line Speed  
L'activation du mode d'assistance **LIMIT** n'entraîne aucune modification de l'état du vélo électrique rapide.

## Adaptation des modes de conduite

Les modes d'assistance peuvent être adaptés dans certaines limites avec l'application mobile **eBike Flow**. Cette application vous permet d'adapter votre VAE à vos besoins personnels.

La création d'un mode d'assistance entièrement personnalisé n'est pas possible. Vous ne pouvez qu'adapter les modes d'assistance qui ont été validés pour votre système par le fabricant de vélos électriques.

Il peut aussi arriver que la législation en vigueur dans votre pays interdise l'adaptation de certains modes d'assistance.

Vous disposez des paramètres suivants pour adapter un mode d'assistance :

- Assistance par rapport à la valeur de base du mode d'assistance (dans le cadre de la législation en vigueur)
- Comportement de réponse de l'unité motrice
- Vitesse de coupure (dans le cadre de la législation en vigueur)
- Couple maximal (dans les limites de l'unité motrice)

**Remarque :** Veillez à ce que le mode d'assistance que vous avez modifié conserve la même position, le même nom et la même couleur sur tous les écrans et toutes les commandes déportées.

## Interaction entre l'unité motrice et le système de changement de vitesses

Vous devez avec un VAE changer de vitesses de la même façon qu'avec un vélo normal (consultez la notice d'utilisation de votre vélo électrique).

Quel que soit le type de système de changement de vitesses dont dispose le VAE, il est recommandé de réduire brièvement la pression exercée sur les pédales pendant que vous changez de vitesse. Cela facilite le changement de vitesse et réduit l'usure du mécanisme d'entraînement.

En choisissant la vitesse appropriée, vous pouvez, à effort égal, rouler plus vite et bénéficier d'une plus grande autonomie.

Suivez par conséquent les recommandations de passage de vitesses qui apparaissent sur l'écran.

## Allumage/extinction de l'éclairage du vélo (seulement Mini Remote/Mini Remote Dropbar)

Vérifiez le fonctionnement de l'éclairage du vélo avant chaque départ.

Pour **allumer/éteindre** l'éclairage du vélo, appuyez sur la touche Éclairage du vélo **(6)** pendant plus de 1 s.

## Activation/désactivation de l'assistance à la poussée

L'assistance à la poussée permet de pousser le vélo électrique en exerçant moins d'effort. La vitesse maximale de l'assistance à la poussée est de **4 km/h**. Il se peut que le fabricant de vélos ait paramétré une vitesse plus faible. La faire modifier dans un atelier spécialisé si besoin est.

- ▶ **La fonction assistance à la poussée ne doit être utilisée que quand vous poussez le vélo électrique.** Les roues du vélo doivent être en contact avec le sol lorsque l'assistance à la poussée est utilisée, sans quoi vous risqueriez de vous blesser.
- ▶ **Si une trop grande vitesse est réglée sur le dérailleur, l'unité motrice ne parvient pas à faire avancer le vélo ou à activer le blocage antirecul.**

Pour **mettre en marche** l'assistance à la poussée, actionnez la touche Assistance à la poussée **(8)** pendant plus de 1 s et maintenez la touche actionnée. L'indicateur de niveau de charge de la batterie **(12)** s'éteint et l'éclairage successif en blanc des barres signale que l'assistance à la poussée est opérationnelle.

Pour **activer** l'assistance à la poussée, vous devez effectuer l'une des actions suivantes dans les 10 s qui suivent :

- Poussez le vélo vers l'avant.
- Poussez le vélo vers l'arrière.
- Effectuez un mouvement de va-et-vient latéral avec le vélo.

Après l'activation, le moteur commence à pousser le vélo et les barres jusqu'ici de couleur blanche deviennent bleu glace.

Si vous relâchez la touche Assistance à la poussée **(8)**, l'assistance à la poussée se met en pause. Pendant les 10 s qui

suivent, vous pouvez réactiver l'assistance à la poussée en appuyant sur la touche **(8)**.

Si vous ne réactivez pas l'assistance à la poussée dans les 10 s, celle-ci se désactive automatiquement.

L'assistance à la poussée se désactive automatiquement lorsque

- la roue arrière se bloque,
- des seuils/obstacles ne peuvent être franchis,
- le pédalier est bloqué par une partie du corps,
- un obstacle continue à faire tourner le pédalier,
- vous appuyez sur les pédales,
- la touche Augmentation niveau d'assistance + / éclairage du vélo **(6)** ou la touche Marche/Arrêt **(11)** est actionnée.

L'assistance à la poussée dispose d'un blocage antirecul : après avoir utilisé l'assistance à la poussée, l'unité motrice freine activement pendant quelques secondes le vélo dans le sens de la marche arrière. Il est alors difficile voire impossible de reculer en poussant le vélo vers l'arrière.

L'actionnement de la touche Augmentation du niveau d'assistance + / éclairage du vélo **(6)** désactive aussitôt le blocage antirecul.

Le fonctionnement de l'assistance de poussée est tributaire de la législation en vigueur dans chaque pays et peut donc différer de ce qui a été indiqué ci-dessus. L'assistance à la poussée peut même être désactivée.

## Activation/désactivation de l'aide au démarrage en côte

Comme son nom l'indique, l'aide au démarrage en côte facilite le démarrage dans les montées.

Pour **activer** l'aide au démarrage en côte, posez le pied sur la pédale de façon à ce que votre VAE reconnaisse que vous souhaitez démarrer. Appuyez ensuite sur la touche Aide au démarrage en côte **(8)** pendant plus de 1 s.

**Remarque** : Respectez l'ordre indiqué pour activer l'aide au démarrage en côte. Si vous activez la touche Aide au démarrage en côte **(8)** avant de poser le pied sur la pédale, c'est l'assistance à la poussée qui est activée.

Une fois que l'aide au démarrage en côte est activée, relâchez la touche Aide au démarrage en côte **(8)**. Lorsque vous vous mettez à rouler, l'aide au démarrage en côte se désactive automatiquement et le mode d'assistance au roulage réglé est actif. Vous pouvez aussi à tout moment désactiver l'aide au démarrage en côte en retirant le pied de la pédale.

Durant les 10 s qui suivent, vous pouvez réactiver l'aide au démarrage en côte en remettant le pied sur la pédale. Vous en êtes informé(e) sur l'écran. Il n'est pas nécessaire d'appuyer à nouveau sur la touche Aide au démarrage en côte **(8)**. Si vous appuyez sur la touche Aide au démarrage en côte **(8)** dans les 10 s, le compte-à-rebours est remis à zéro, vous avez à nouveau 10 s pour réactiver l'aide au démarrage en côte.

L'aide au démarrage en côte dispose d'un blocage de recul, ce qui signifie qu'après avoir utilisé l'aide au démarrage en côte, le moteur freine pendant quelques secondes activement le vélo pour empêcher qu'il se mette à reculer.

Le fonctionnement de l'aide au démarrage en côte est tributaire de la législation en vigueur dans chaque pays et peut donc différer de ce qui a été indiqué ci-dessus ou être même désactivée.

## Système antiblocage ABS (optionnel)

Si le vélo est équipé d'un Bosch eBike ABS de la génération **the smart system (le système intelligent)**, la LED ABS **(10)** s'allume lorsque vous mettez en marche le VAE.

Après avoir démarré, l'ABS effectue un autotest interne et la LED ABS **(10)** s'éteint.

En présence d'un défaut, la LED ABS **(10)** s'allume et la LED de mode d'assistance **(9)** clignote en orange. Vous pouvez acquitter le défaut soit avec la touche de sélection **(7)** de la commande déportée **Mini Remote/Mini Remote Dropbar (1)**, soit avec la touche Mode **(13)** de la commande déportée **System Controller (2)**. La LED de mode d'assistance **(9)** cesse de clignoter et s'éteint. Tant que la LED ABS **(10)** est allumée, l'ABS est inopérant.

Pour plus de détails sur le système ABS et son fonctionnement, consultez la notice d'utilisation de l'ABS.

## Établissement d'une connexion entre le smartphone et la commande déportée System Controller

Pour utiliser les fonctions VAE qui suivent, un smartphone équipé de l'application mobile **eBike Flow** est requis.

La connexion avec l'application se fait via **Bluetooth®**.

Allumez le VAE et attendez l'animation de départ. Ne vous mettez pas encore à rouler.

Démarré l'appairage **Bluetooth®** en effectuant un appui long (plus de 3 s) sur la touche Marche/Arrêt **(11)**. Relâchez la touche Marche/Arrêt **(11)** dès que la barre supérieure de l'indicateur d'état de charge **(12)** se met à clignoter en bleu pour signaler que l'appairage est en cours.

Dans l'application mobile, confirmez la demande de connexion.

## Suivi des activités

Pour enregistrer les activités, il est nécessaire de s'inscrire ou de se connecter à l'application **eBike Flow**.

Pour enregistrer les activités, vous devez accepter que vos données de localisation soient enregistrées dans l'application. C'est une condition nécessaire à l'historisation de vos activités dans l'application. Pour que vos données de localisation soient enregistrées, vous devez être connecté(e) avec un compte utilisateur.

## eBike Lock

La fonction **<eBike Lock>** peut être configurée séparément pour chaque VAE dans l'application mobile **eBike Flow** sous **<Paramètres>** → **<Mon VAE>** → **<Lock & Alarm>**. Un code pour le déblocage du VAE est alors enregistré sur le smartphone et/ou l'écran **Kiox 300/Kiox 500**.

La fonction **<eBike Lock>** est automatiquement activée dans les cas suivants :

- lors de la désactivation du VAE via la commande déportée
- lors de la désactivation automatique du VAE

La mise en marche du VAE alors que le smartphone est connecté via *Bluetooth®* au VAE ou que l'écran défini précédemment est logé dans le support entraîne le déblocage du VAE.

La fonction **<eBike Lock>** est associée à votre **compte utilisateur**.

Si vous perdez votre smartphone, vous pouvez vous connecter depuis un autre smartphone, via l'application **eBike Flow** et votre compte utilisateur pour débloquer le VAE.

En cas de perte de l'écran, vous pouvez supprimer toutes les clés numériques dans l'option de menu **<Lock & Alarm>** de l'application **eBike Flow**.

**Attention !** Si vous sélectionnez dans l'application un réglage qui influe négativement sur la fonction **<eBike Lock>** (p. ex. effacement du VAE ou du compte utilisateur), des messages d'avertissement s'affichent pour vous prévenir. **Lisez attentivement ces messages et agissez en conséquence (p. ex. avant d'effacer votre VAE ou compte utilisateur).**

#### Configuration de la fonction **<eBike Lock>**

Pour pouvoir configurer la fonction **<eBike Lock>**, les conditions qui suivent doivent être satisfaites :

- L'application **eBike Flow** est installée.
- Un compte utilisateur a été créé.
- Aucune mise à jour n'est en train d'être effectuée sur le VAE.
- Le VAE est connecté au smartphone via *Bluetooth®*.
- Le VAE est à l'arrêt.
- Le smartphone est connecté à Internet.
- La batterie du VAE est suffisamment chargée et le câble de charge n'est pas branché.

Pour configurer la fonction **<eBike Lock>**, sélectionnez l'option de menu **<Lock & Alarm>** dans l'application **eBike Flow**.

L'assistance électrique du VAE n'est disponible que si, au moment de la mise en marche du VAE, ce dernier est connecté au smartphone via *Bluetooth®* ou si l'écran est en place dans son support. En cas d'utilisation du smartphone comme clé numérique, le *Bluetooth®* doit être activé sur votre smartphone et l'application **eBike Flow** doit être active en arrière-plan. Quand la fonction **<eBike Lock>** est activée, vous pouvez continuer à utiliser votre VAE mais sans aucune assistance électrique via l'unité motrice.

#### Compatibilité

**<eBike Lock>** est compatible avec toutes les unités motrices de la génération **the smart system (le système intelligent)**.

#### Fonctionnement

Avec la fonction **<eBike Lock>**, le smartphone et l'écran font en quelque sorte office de clé numérique pour l'unité motrice. La fonction **<eBike Lock>** devient active au moment où vous éteignez le VAE. À la mise en marche du VAE, ce dernier vérifie si une clé numérique est active. Si c'est le cas, la

commande déportée **System Controller** clignote en blanc et le symbole cadenas s'affiche sur l'écran.

**Remarque :** La fonction **<eBike Lock>** n'est pas une protection antivol, uniquement un complément à une serrure mécanique ! La fonction **<eBike Lock>** ne bloque pas le vélo et ne rend pas son utilisation impossible. Elle ne fait que désactiver l'unité motrice. Tant que le smartphone est connecté au VAE via *Bluetooth®* ou que l'écran se trouve dans son support, l'unité motrice est débloquée.

**Pour que d'autres personnes puissent utiliser temporairement ou durablement votre VAE en profitant de l'assistance électrique, communiquez-leur la clé numérique (smartphone/écran) que vous avez préalablement définie. La fonction <eBike Lock> reste ainsi active. Avant de faire réviser ou réparer votre VAE dans un point de service après-vente, n'oubliez pas de désactiver la fonction <eBike Lock> dans l'application mobile eBike Flow (option de menu <Paramètres>).** Si vous souhaitez revendre votre VAE, effacez en plus le VAE de votre compte utilisateur dans l'option de menu **<Paramètres>** de l'application **eBike Flow**.

Lorsque vous éteignez le VAE, l'unité motrice émet une tonalité de blocage (**un** bip sonore) pour signaler que l'assistance électrique est désactivée.

À la mise en marche du VAE, l'unité motrice émet deux tonalités de déblocage (**deux** bips sonores) pour signaler que l'assistance électrique est à nouveau disponible.

La tonalité de blocage vous permet de savoir si la fonction **<eBike Lock>** est activée sur votre VAE. La signalisation sonore est active par défaut, elle peut être désactivée avec l'option de menu **<Son de verrou>** de l'application **eBike Flow** après sélection du symbole Lock pour votre VAE.

**Remarque :** Si vous n'arrivez plus à configurer ou désactiver la fonction **<eBike Lock>**, adressez-vous à votre atelier vélo spécialisé.

#### Remplacement de composants VAE et de la fonction **<eBike Lock>**

##### Changement de smartphone

1. Installez l'application **eBike Flow** sur votre nouveau smartphone.
2. Connectez-vous avec le compte utilisateur à partir duquel vous avez activé la fonction **<eBike Lock>**.
3. Dans l'application **eBike Flow**, la fonction **<eBike Lock>** est indiquée comme étant configurée.

Vous en apprendrez plus à ce sujet dans l'application **eBike Flow** ou dans le Bosch eBike Help Center à l'adresse [www.bosch-ebike.com/help-center](http://www.bosch-ebike.com/help-center).

##### Battery Lock

La fonction **<Battery Lock>** peut être configurée séparément pour chaque VAE dans l'application mobile **eBike Flow** sous **<Paramètres>** → **<Mon VAE>** → **<Lock & Alarm>**.

Le **<Battery Lock>** permet de bloquer la batterie du VAE en plus du moteur lorsque vous éteignez le VAE. La batterie de VAE se redébloque dès que la clé préalablement définie

(smartphone et/ou écran **Kiox 300/Kiox 500**) est disponible lorsque vous allumez le VAE.

Pour l'activation du **<Battery Lock>**, un **abonnement Flow+** est requis. L'utilisation de ces services peut occasionner des frais.

Vous trouverez d'autres informations sur **abonnement Flow+** et des détails sur les différents services dans l'application mobile **eBike Flow** ou dans le Bosch eBike Help Center à l'adresse [www.bosch-ebike.com/help-center](http://www.bosch-ebike.com/help-center).

### Mises à jour logicielles

Le téléchargement des mises à jour logicielles doit être démarré manuellement dans l'application **eBike Flow**.

L'application transfère en arrière-plan les mises à jour logicielles vers la commande déportée dès que celle-ci est connectée à l'application. La progression de la mise à jour est signalée par le clignotement vert des barres de l'indicateur de niveau de charge **(12)**. Le VAE est ensuite redémarré.

Les mises à jour logicielles sont gérées depuis l'application **eBike Flow**.

### Connexion du System Controller avec Mini Remote/Mini Remote Dropbar

Les commandes déportées **System Controller** et **Mini Remote/Mini Remote Dropbar** sont reliées entre elles via une connexion **Bluetooth®**.

Activez le VAE sans vous mettre à rouler.

Si l'atelier vélos n'a pas encore connecté la commande déportée **Mini Remote/Mini Remote Dropbar** au **System Controller**, procédez comme suit :

1. Connectez d'abord votre smartphone à la commande déportée **System Controller** via l'application **eBike Flow** (voir « Établissement d'une connexion entre le smartphone et la commande déportée System Controller », Page Français – 6).
2. Sélectionnez dans l'application **eBike Flow** **<Paramètres>** → **<Mon VAE>** → **<Pass due VAE>** → **<Composants>** → **<Ajouter un nouvel appareil>**. Sélectionnez ensuite **<Mini Remote/Mini Remote Dropbar>**.
3. **Mini Remote/Mini Remote Dropbar** : Démarrez le processus d'appairage en appuyant sur n'importe quelle touche jusqu'à ce que le clignotement bleu du voyant LED **(5)** indique que l'appairage est en cours.
4. Suivez les instructions de l'application **eBike Flow**.

La réussite de l'appairage est signalé dans les 30 s qui suivent sur la commande déportée **Mini Remote/Mini Remote Dropbar** par 3 clignotements en vert du voyant LED **(5)**.

En cas d'échec de l'appairage, le voyant LED **(5)** clignote 3 fois en rouge. Répétez alors l'opération.

Pour connecter la commande déportée **Mini Remote/Mini Remote Dropbar** à la commande déportée **System Controller** d'un autre VAE, procédez comme suit :

1. Connectez d'abord votre smartphone à la commande déportée **System Controller** via l'application **eBike Flow** (voir « Établissement d'une connexion entre le smartphone et la commande déportée System Controller », Page Français – 6).
2. Sélectionnez dans l'application **eBike Flow** **<Paramètres>** → **<Mon VAE>** → **<Pass due VAE>** → **<Composants>** → **<Ajouter un nouvel appareil>**. Sélectionnez ensuite **<Mini Remote/Mini Remote Dropbar>**.
3. **Mini Remote/Mini Remote Dropbar** : Retirez la pile bouton de la commande déportée **Mini Remote/Mini Remote Dropbar** et attendez au moins 30 s. Réinsérez ensuite la pile bouton et attendez que le voyant LED **(5)** clignote en vert.
4. Dans les 10 s qui suivent, maintenez la touche Diminution niveau d'assistance – / Assistance à la poussée **(8)** enfoncée pendant 5 s. Le processus d'appairage est signalé pendant 30 s par le clignotement en bleu du voyant LED **(5)**.
5. Suivez les instructions de l'application **eBike Flow**. La réussite de l'appairage est indiquée dans les 30 s qui suivent sur la commande déportée **Mini Remote/Mini Remote Dropbar** par 3 clignotements en vert du voyant LED **(5)**. En cas d'échec de l'appairage, le voyant LED **(5)** clignote 3 fois en rouge. Répétez alors l'opération.

### Messages d'erreur

La commande déportée indique si des problèmes, critiques ou non, surviennent.

Les messages de défaut générés par le VAE peuvent être lus via l'application **eBike Flow** ou dans un atelier vélo spécialisé.

Un lien présent dans l'application **eBike Flow** peut fournir des informations sur l'erreur et une assistance pour la corriger.

### Erreurs non critiques

Les défauts non critiques sont signalés par le clignotement en orange de la LED de mode d'assistance **(9)**. Pour acquiescer le défaut, appuyez sur le touche de sélection **(7)** de la commande déportée **Mini Remote/Mini Remote Dropbar** **(1)** ou sur la touche Mode **(13)** de la commande déportée **System Controller** **(2)**. La LED de mode d'assistance **(9)** affiche à nouveau la couleur du mode d'assistance réglé.

Au besoin, vous pouvez vous aider du tableau suivant pour vous dépanner vous-même. Si vous n'y parvenez pas et que le problème persiste, rendez-vous dans un atelier vélo spécialisé.

Numéro	Dépannage
<b>523005</b>	Ces numéros de défaut signalent une défaillance dans la détection du champ magnétique par les capteurs. Vérifiez si vous n'avez pas perdu l'aimant en cours de route.
<b>514001</b>	
<b>514002</b>	

Numéro	Dépannage
<b>514003</b>	Si vous utilisez un capteur magnétique, vérifiez que le capteur et l'aimant sont montés correctement. Assurez-vous également que le câble relié au capteur n'est pas endommagé.  Si vous utilisez un aimant de jante, veillez à ce qu'il n'y ait aucun champ magnétique parasite à proximité de l'unité motrice.
<b>514006</b>	
<b>660001</b>	Redémarrez le VAE. Si le problème persiste, ne rechargez plus et n'utilisez plus votre batterie de VAE. Adressez-vous à un atelier spécialisé dans l'entretien et la réparation de vélos électriques.
<b>660002</b>	Retirez la batterie du VAE. Raccordez la batterie à un chargeur et attendez au moins 10 s. Remplacez la batterie dans le vélo. Redémarrez le VAE.
<b>680007</b>	Ces codes de défaut indiquent que la batterie du VAE se trouve en dehors de la plage de températures de fonctionnement admissibles. La charge de la batterie de VAE est interrompue.
<b>680009</b>	
<b>680012</b>	
<b>680014</b>	
<b>680016</b>	
<b>680017</b>	La charge reprend dès que la température revient dans la plage admissible.

### Erreurs critiques

Les défauts critiques sont signalés par le clignotement en rouge puis l'allumage en continu de la LED de niveau d'assistance (9) et de l'indicateur de niveau de charge de batterie (12). Lorsque survient un défaut critique, suivez les instructions du tableau ci-dessous.

Numéro	Instructions
<b>6A0000</b>	Connectez tous les composants du VAE, aussi les composants amovibles et optionnels. Effectuez une mise à jour du logiciel. Redémarrez le VAE. Si le problème persiste, adressez-vous à un atelier spécialisé dans l'entretien et la réparation de vélos électriques.
<b>F10004</b>	Connectez tous les composants du VAE, aussi les composants amovibles et optionnels. Effectuez une mise à jour du logiciel. Tous les composants doivent avoir la version de logiciel la plus récente. Redémarrez le VAE. Si le problème persiste, adressez-vous à un atelier spécialisé dans l'entretien et la réparation de vélos électriques.
<b>890000</b>	<ul style="list-style-type: none"> <li>– Acquitez le code de défaut.</li> <li>– Redémarrez le VAE.</li> </ul> Si le problème persiste : <ul style="list-style-type: none"> <li>– Acquitez le code de défaut.</li> <li>– Effectuez une mise à jour du logiciel.</li> <li>– Redémarrez le VAE.</li> </ul>

Numéro	Instructions
	Si le problème persiste : <ul style="list-style-type: none"> <li>– Adressez-vous à un atelier spécialisé dans l'entretien et la réparation de vélos électriques.</li> </ul>

## Entretien et service après-vente

### Nettoyage et entretien

L'unité déportée ne doit pas être nettoyée avec de l'eau sous pression.

Maintenez l'unité déportée propre. En cas d'encrassement, la détection de la luminosité ambiante risque de ne plus fonctionner.

Pour nettoyer votre unité déportée, utilisez un chiffon doux, humidifié uniquement avec de l'eau. Utilisez uniquement de l'eau, sans aucun produit nettoyant.

► **Confiez toutes les réparations à un atelier spécialisé dans la réparation et l'entretien des vélos électriques.**

**Remarque :** Avant de vous rendre dans un atelier vélos pour effectuer une révision ou une maintenance, désactivez la fonction <Lock & Alarm>.

### Service après-vente et conseil utilisateurs

Pour toutes les questions concernant votre vélo électrique et ses éléments, adressez-vous à un atelier spécialisé dans l'entretien et la réparation de vélos électriques.

Vous trouverez les données de contact des ateliers spécialisés dans l'entretien et la réparation de vélos électriques sur le site internet [www.bosch-ebike.com](http://www.bosch-ebike.com).



Vous trouverez d'autres informations sur les composants VAE et leurs fonctions dans le Bosch eBike Help Center.

### Élimination et matériaux dans les produits

Vous trouverez des indications sur les matériaux utilisés dans les produits sous le lien suivant : [www.bosch-ebike.com/en/material-compliance](http://www.bosch-ebike.com/en/material-compliance).

Ne jetez pas les systèmes eBike et leurs éléments constitutifs dans les ordures ménagères !

Une reprise du produit est possible dans la mesure où le revendeur le propose de lui-même ou s'il y est contraint par la loi. Observez les dispositions nationales en vigueur.



Rapportez les composants du VAE ainsi que les accessoires et emballages dans un centre de recyclage respectueux de l'environnement.

Assurez-vous que toutes les données personnelles enregistrées sur ces composants de VAE ont bien été effacées.

Avant la mise au rebut des composants de VAE, retirez impérativement les piles qu'il est possible d'extraire sans endommagement et déposez-les dans un point de collecte.



Le règlement (UE) 2023/1542 oblige à collecter séparément les équipements électriques et électroniques, piles/batteries usagés ou défectueux et à les déposer dans un centre de recyclage respectueux de l'environnement.

La collecte séparée des équipements électriques permet un premier tri sélectif, facilite le traitement et la récupération des matières premières et contribue par conséquent à la protection de l'homme et de l'environnement.



**FR**  
Cet appareil, ses accessoires, et batterie se recyclent

À DÉPOSER EN MAGASIN



OU

À DÉPOSER EN DÉCHÈTERIE



Points de collecte sur [www.quefairedemesdechets.fr](http://www.quefairedemesdechets.fr)



**FR**  
Les piles et batteries se recyclent

À DÉPOSER EN MAGASIN



OU

À DÉPOSER EN DÉCHÈTERIE



Points de collecte sur [www.quefairedemesdechets.fr](http://www.quefairedemesdechets.fr)



Sous réserve de modifications.

## Avvertenze di sicurezza



**Leggere tutte le avvertenze e disposizioni di sicurezza.** La mancata osservanza delle avvertenze e disposizioni di sicurezza può causare folgorazioni, incendi e/o lesioni di grave entità.

**Conservare tutte le avvertenze di sicurezza e le istruzioni operative per ogni esigenza futura.**

Il termine **batteria per eBike** utilizzato nelle presenti istruzioni per l'uso si riferisce a tutte le batterie per eBike originali Bosch della generazione di sistema **the smart system (il sistema intelligente)**.

I termini **propulsore** e **unità motrice** utilizzati nelle presenti istruzioni per l'uso si riferiscono a tutte le unità motrici originali Bosch della generazione di sistema **the smart system (il sistema intelligente)**.

- ▶ **Leggere e rispettare le avvertenze di sicurezza e le istruzioni riportate in tutte le istruzioni per l'uso dei componenti eBike e nelle istruzioni per l'uso dell'eBike.**
- ▶ **Non lasciarsi distrarre dal display dell'unità di comando, in particolare da quanto viene visualizzato in base alla situazione.** La visualizzazione delle informazioni di marcia non deve generare un comportamento di marcia incauto. Se non vi concentrate esclusivamente sul traffico, rischiate di essere coinvolti in un incidente. Se si desidera eseguire altre impostazioni sull'unità di comando oltre alla modifica della modalità di marcia, fermarsi e procedere alle modifiche.
- ▶ **Non tentare di fissare il display o l'unità di comando durante la marcia!**
- ▶ **La funzione di ausilio alla spinta andrà utilizzata esclusivamente in fase di spinta dell'eBike.** Se l'ausilio alla spinta dell'eBike viene utilizzato senza che le ruote siano a contatto con il terreno, vi è rischio di lesioni.
- ▶ **Quando l'ausilio alla spinta è attivo, è possibile che anche i pedali si muovano.** Quando l'ausilio alla spinta è attivo, accertarsi di mantenere le gambe ad adeguata distanza dai pedali in rotazione. Durante tale fase, vi è rischio di lesioni.
- ▶ **Quando si utilizza l'ausilio alla spinta, sincerarsi di poter controllare in qualsiasi momento l'eBike e di poterla tenere ferma in modo sicuro.** In determinate condizioni l'ausilio alla spinta potrebbe arrestarsi (ad es. un ostacolo sul pedale o uno spostamento accidentale del tasto dell'unità di comando). L'eBike potrebbe azionarsi improvvisamente all'indietro verso di Lei oppure ribaltarsi. Questo potrebbe rappresentare un rischio per l'utilizzatore, in particolar modo in caso di carico supplementare. Non mettere l'eBike con l'ausilio alla spinta in situazioni in cui non sia possibile reggerla da sola!
- ▶ **Non posizionare l'eBike capovolta sul manubrio e sul sellino, qualora l'unità di comando, o il relativo supporto, sporgano sopra il manubrio.** L'unità di comando o il supporto potrebbero subire danni irreparabili.
- ▶ **Non collegare alcun caricabatteria alla batteria eBike se l'unità di comando o il display segnala un errore cri-**

**tico.** In caso contrario, la batteria dell'eBike potrebbe rovinarsi e prendere fuoco, causando gravi ustioni e altre lesioni.

- ▶ **Attenzione: batteria al litio! Smaltire le batterie usate in conformità con le istruzioni.** Smaltire una batteria incendiandola può dar luogo a un'esplosione. Se si conservano le batterie in un ambiente con temperature estremamente elevate o con una pressione atmosferica estremamente bassa, possono verificarsi esplosioni o fuoriuscite di liquidi o gas infiammabili.
- ▶ **L'unità di comando è dotata di interfaccia wireless. Tenere presenti eventuali limitazioni di funzionamento, ad es. all'interno di velivoli o di ospedali.**
- ▶ **Attenzione!** L'utilizzo dell'unità di comando con funzione *Bluetooth*® può comportare anomalie in altri dispositivi e impianti, in velivoli e in apparecchiature medicali (ad es. pacemaker o apparecchi acustici). Non si possono altresì escludere del tutto lesioni a persone e ad animali nelle immediate vicinanze. Non utilizzare l'unità di comando con funzione *Bluetooth*® in prossimità di apparecchiature medicali, stazioni di rifornimento carburante, impianti chimici, aree a rischio di esplosione o in aree di brillamento. Non utilizzare l'unità di comando con funzione *Bluetooth*® all'interno di velivoli. Evitare l'impiego prolungato nelle immediate vicinanze del corpo.
- ▶ Il marchio denominativo *Bluetooth*® e i simboli grafici (loghi) sono marchi registrati di proprietà di Bluetooth SIG, Inc. Qualsiasi utilizzo di questo marchio denominativo/simbolo grafico da parte di Robert Bosch GmbH, Bosch eBike Systems avviene su licenza.
- ▶ **Attenersi a tutte le prescrizioni nazionali per l'omologazione e l'utilizzo di eBikes.**

### Avvertenze di sicurezza per pile a bottone



**ATTENZIONE! Accertarsi che la pila a bottone sia fuori dalla portata dei bambini.** Le pile a bottone sono pericolose.

Se il prodotto non è fissato all'eBike, non è adatto all'uso in luoghi in cui possono essere presenti bambini. Se il vano batteria si chiude in modo sicuro, non utilizzare più il prodotto e tenerlo lontano dalla portata dei bambini.

- ▶ **Le pile a bottone non devono essere ingerite o inserite in altre cavità corporee. Se si sospetta l'ingestione della pila a bottone o la sua introduzione in un altro orifizio del corpo, richiedere immediatamente assistenza medica.** L'ingerimento della pila a bottone può causare, nell'arco di 2 ore, gravi lesioni interne, con conseguenze anche mortali.
- ▶ **In caso di sostituzione della pila a bottone, provvedere a sostituirla correttamente.** Vi è rischio di esplosione.
- ▶ **Utilizzare esclusivamente le pile a bottone riportate nelle presenti Istruzioni d'uso.** Non utilizzare altre pile a bottone o altri tipi di alimentazione.
- ▶ **Non tentare di ricaricare la pila a bottone e non cortocircuitarla.** La pila a bottone potrebbe diventare anemertica, esplodere, bruciare e provocare lesioni personali.

- ▶ **Eliminare e smaltire correttamente le pile a bottone scariche.** Le pile a bottone scariche potrebbero diventare anermetiche provocando di conseguenza lesioni personali o danneggiando il prodotto.
- ▶ **Non surriscaldare la pila a bottone e non bruciarla.** La pila a bottone potrebbe diventare anermetica, esplodere, bruciare e provocare lesioni personali.
- ▶ **Non danneggiare la pila a bottone e non smontarla.** La pila a bottone potrebbe diventare anermetica, esplodere, bruciare e provocare lesioni personali.
- ▶ **Non mettere la pila a bottone danneggiata a contatto con l'acqua.** Il litio che fuoriesce potrebbe generare idrogeno a contatto con l'acqua, provocando un incendio, un'esplosione o lesioni personali.

### Avvertenza sul trattamento dei dati

Quando l'eBike viene collegata al **Bosch DiagnosticTool 3** oppure in caso di sostituzione di componenti dell'eBike, alcune informazioni tecniche relative alla propria eBike (ad es. produttore della bici, modello, ID bike, dati di configurazione) e all'utilizzo dell'eBike (ad es. tempo di percorrenza totale, consumo energetico, temperatura) vengono trasmesse a Bosch eBike Systems (Robert Bosch GmbH) per l'elaborazione della propria richiesta, per i casi di assistenza e al fine di migliorare il prodotto. Ulteriori informazioni sul trattamento dei dati sono disponibili su [www.bosch-ebike.com/privacy-full](http://www.bosch-ebike.com/privacy-full).

## Descrizione del prodotto e dei servizi forniti

### Utilizzo conforme

Le unità di comando **System Controller** e **Mini Remote/Mini Remote Dropbar** sono destinate al controllo di un eBike/display della generazione di sistema **the smart system (il sistema intelligente)**. Inoltre possono essere utilizzate anche per gestire la app **eBike Flow**.

Per poter utilizzare tutte le funzionalità dell'unità di comando, è necessario uno smartphone compatibile sui cui sia installata l'app **eBike Flow**.

Con l'app **eBike Flow** è possibile stabilire una connessione **Bluetooth®** tra smartphone ed eBike, tra smartphone e **System Controller** nonché tra **System Controller** e **Mini Remote/Mini Remote Dropbar**.



A seconda del sistema operativo dello smartphone, è possibile scaricare gratuitamente l'app **eBike Flow** dall'Apple App Store o dal Google Play Store.

Scansionate il codice con il vostro smartphone per scaricare l'app **eBike Flow**.

### Componenti illustrati

Tutte le rappresentazioni di parti della bicicletta, eccetto unità motrice, display e relativa unità di comando, sensore di velocità e relativi supporti, sono di carattere schematico e possono differire dall'eBike del caso.

La numerazione dei componenti illustrati nelle figure è riferita alle rappresentazioni sulle pagine con rappresentazione grafica all'inizio delle istruzioni.

- (1) Unità di comando **Mini Remote/Mini Remote Dropbar**
- (2) Unità di comando **System Controller**
- (3) Supporto
- (4) Vite di fissaggio per supporto
- (5) Spia di controllo a LED
- (6) Tasto aumento livello di assistenza +/- luci della bicicletta
- (7) Tasto di selezione
- (8) Tasto riduzione livello di assistenza -/ camminata assistita/assistente alla partenza in salita
- (9) LED modalità di marcia
- (10) LED ABS (opzionale)/sensore luce esterna
- (11) Tasto On/Off
- (12) Indicatore del livello di carica della batteria eBike
- (13) Tasto modalità
- (14) Coprigiunto in metallo
- (15) Coperchio della batteria
- (16) Vite di fissaggio per coprigiunto in metallo

## Dati tecnici

Unità di comando		System Controller
Codice prodotto		BRC3100
Temperatura di esercizio	°C	-5 ... +40
Temperatura di magazzino	°C	+10 ... +40
Batteria al litio interna	V mAh	3,7 75
Grado di protezione		IP55
Dimensioni	mm	88 × 28 × 27
Peso	g	35
<i>Bluetooth®</i> Low Energy 5.0		
– Frequenza	MHz	2400–2480
– Potenza di trasmissione	mW	≤ 1

Unità di comando		Mini Remote	Mini Remote Dropbar
Codice prodotto		BRC3300	BRC3310
Temperatura di esercizio	°C	-5 ... +40	-5 ... +40
Temperatura di magazzino	°C	+10 ... +40	+10 ... +40
Pila		3 V, 1 × CR1620	3 V, 1 × CR1620
Grado di protezione		IP55	IP55
Dimensioni	mm	40 × 39 × 22	50 × 46 × 22
Peso	g	16	20
<i>Bluetooth®</i> Low Energy 5.0			
– Frequenza	MHz	2400–2480	2400–2480
– Potenza di trasmissione	mW	≤ 1,9	≤ 1,9

Le informazioni sulla licenza del prodotto sono disponibili al seguente indirizzo Internet: [www.bosch-ebike.com/licences](http://www.bosch-ebike.com/licences)

## Dichiarazione di Conformità

Con la presente Robert Bosch GmbH, Bosch eBike Systems, dichiara che il tipo d'impianto wireless **System Controller/Mini Remote/Mini Remote Dropbar** è conforme alla Direttiva 2014/53/UE. Il testo completo della Dichiarazione di Conformità UE è disponibile al seguente indirizzo Internet: [www.bosch-ebike.com/conformity](http://www.bosch-ebike.com/conformity).

## Utilizzo

### Presupposti

L'eBike si può accendere soltanto in presenza dei seguenti presupposti:

- È inserita una batteria adeguatamente carica (vedere istruzioni d'uso della batteria dell'eBike della generazione di sistema **the smart system (il sistema intelligente)**).
- Il sensore di velocità è collegato correttamente (vedere istruzioni d'uso dell'unità motrice della generazione di sistema **the smart system (il sistema intelligente)**).

**Avvertenza:** gli aggiornamenti software introducono costantemente miglioramenti ed espansioni delle funzionalità. Perciò, le illustrazioni e le funzioni qui mostrate potrebbero differire dalla visualizzazione vera e propria.

## Alimentazione di tensione dell'unità di comando (System Controller)

Se una batteria eBike sufficientemente carica viene inserita nella eBike e quest'ultima viene accesa, la batteria interna dell'unità di comando viene alimentata e ricaricata.

Se la batteria interna dell'unità di comando dovesse essere difettosa, rivolgersi alla propria officina specializzata.

## Alimentazione di tensione dell'unità di comando (Mini Remote/Mini Remote Dropbar)

L'unità di comando **Mini Remote/Mini Remote Dropbar** è alimentata da una pila a bottone CR1620.

## Sostituzione della pila a bottone (Mini Remote/Mini Remote Dropbar) (vedere fig. A)

Quando la pila a bottone dell'unità di comando **Mini Remote/Mini Remote Dropbar (1)** è quasi scarica, la spia di controllo a LED **(5)** lampeggerà con luce arancione.

Per sostituire la pila a bottone, aprire la vite di fissaggio per il supporto **(4)** con una chiave esagonale (3 mm) e prelevare l'unità di comando **Mini Remote/Mini Remote Dropbar** dal manubrio.

Aprire il copri giunto metallico **(14)** con un cacciavite a croce e togliere il coperchio della batteria **(15)**.

Prelevare la pila a bottone esausta ed introdurre una nuova di tipo CR1620 con la dicitura verso l'alto nel vano della batteria. Se la pila a bottone è introdotta correttamente, la spia di controllo a LED **(5)** lampeggerà con luce verde.

Chiudere il vano della batteria con il coperchio **(15)**. Verificare che il coperchio della batteria **(15)** sia inserito correttamente per garantire la tenuta del vano batteria.

Richiudere il copri giunto in metallo **(14)** serrando con cautela l'apposita vite di fissaggio **(16)** (0,15 Nm). Successivamente, fissare l'unità di comando **Mini Remote/Mini**

**Remote Dropbar** sul manubrio.

**Avvertenza:** serrare con cautela la vite di fissaggio per il supporto **(4)** (0,6 Nm).

**Avvertenza:** la connessione a **System Controller** non verrà interrotta sostituendo la pila a bottone.

## Accensione/spengimento della eBike

Per **accendere** l'eBike, premere brevemente il tasto On/Off **(11)** dell'unità di comando **System Controller**. Dopo l'animazione di avvio, vengono visualizzati a colori il livello di carica della batteria dell'eBike con l'indicatore del livello di carica **(12)** e il livello di pedalata assistita impostato con l'indicatore **(9)**. L'eBike è pronta a partire.

La luminosità del display è regolata dal sensore luce esterna **(10)**. Pertanto, non coprire il sensore luce esterna **(10)**.

Il propulsore si attiva non appena si inizia a pedalare (tranne nella modalità di marcia **OFF**). La potenza del propulsore si basa sulla modalità di marcia impostata.

In funzionamento normale, non appena si cesserà di pedalare, oppure quando sarà stata raggiunta una velocità di **25/45 km/h**, l'assistenza verrà disattivata dal propulsore. Il propulsore si riattiverà automaticamente, non appena si riprenderà a pedalare e quando la velocità sarà inferiore a **25/45 km/h**.

Per **spegnere** l'eBike, premere brevemente (< 3 s) il tasto On/Off **(11)**. L'indicatore del livello di carica della batteria dell'eBike **(12)** e il LED del livello di pedalata assistita **(9)** si spengono.

Se per circa **10** minuti non viene richiesta potenza dal propulsore (ad es. perché l'eBike è ferma) e non viene premuto alcun tasto, l'eBike si spegne automaticamente.

## Indicatore del livello di carica della batteria dell'eBike

Nell'indicatore del livello di carica della batteria dell'eBike **(12)** ogni barra azzurra corrisponde al 20% di capacità e ogni barra bianca corrisponde al 10% di capacità. La barra superiore indica la capacità massima.

**Esempio:** se ci sono 4 barre azzurre e una bianca il livello di carica è tra 81% e 90%.

Quando il livello di carica della batteria è basso, i due indicatori inferiori cambiano colore:

Barre	Livello di carica
2 × arancione	30% ... 21%
1 × arancione	20% ... 11%
1 × rossa	10% ... riserva
1 × rossa lampeggiante	Riserva ... scarica

Se la batteria dell'eBike viene ricaricata, la barra superiore dell'indicatore del livello di carica della batteria dell'eBike **(12)** lampeggia.

Il livello di carica della batteria per eBike sarà indicato, al di fuori dell'eBike, dai LED della batteria dell'eBike.

## Selezione modalità di marcia

Tramite le unità di comando, è possibile impostare il livello di assistenza del propulsore durante la pedalata.

**Mini Remote/Mini Remote Dropbar:** Premere brevemente (< 1 s) i tasti di aumento della pedalata assistita **+** **(6)** o riduzione della pedalata assistita **-** **(8)**, per aumentare o ridurre di conseguenza la pedalata assistita.

**System Controller:** Premere brevemente (< 1 s) il tasto modalità **(13)** per aumentare la pedalata assistita.

Premere il tasto modalità **(13)** per oltre 1 s per ridurre la pedalata assistita.

Il livello di pedalata assistita si può modificare in qualsiasi momento, anche durante la marcia, e viene visualizzato a colori.

Altre modalità di marcia sono attivabili tramite l'app **eBike Flow** o presso l'officina specializzata di riferimento, purché previste dal produttore della bicicletta.

**Avvertenza:** le modalità di marcia disponibili dipendono dalla rispettiva unità motrice.

Modalità di marcia	Avvertenze
<b>OFF</b>	L'assistenza del propulsore è disattivata; è possibile continuare ad azionare l'eBike pedalando come su una normale bicicletta.
<b>ECO</b>	Assistenza attiva al massimo grado di efficienza, per la massima autonomia
<b>ECO+</b>	Modalità di marcia con ottimizzazione dell'autonomia che attiva l'assistenza del propulsore solo al di sopra di una determinata prestazione di guida; per una guida naturale e la massima autonomia
<b>TOUR</b>	Assistenza di livello uniforme per escursioni ad ampio raggio
<b>TOUR+</b>	Assistenza dinamica per avanzare in modo naturale e sportivo
<b>eMTB</b>	Assistenza ottimale su qualsiasi tipo di terreno, avviamento sportivo, migliore dinamica, massimo livello di performance
<b>eMTB+</b>	Massima assistenza dinamica – perfettamente bilanciata e con fino al 100% in più di "Extended Boost" - per percorsi ancora più divertenti

Modalità di marcia	Avvertenze
<b>SPORT</b>	Assistenza di livello elevato, per una guida sportiva su tragitti di tipo montuoso e per il traffico cittadino
<b>TURBO</b>	Assistenza di livello massimo, fino ad elevate frequenze di pedalata, per una marcia sportiva
<b>AUTO</b>	L'assistenza si adatta in modo dinamico alla situazione di marcia.
<b>RACE</b>	Assistenza massima sui percorsi eMTB; risposta molto diretta e massimo «Extended Boost» per le migliori prestazioni possibili nelle situazioni di gara
<b>CARGO</b>	Assistenza energica e uniforme per trasportare pesi elevati in modo sicuro
<b>SPRINT</b>	Assistenza dinamica in base alla frequenza di pedalata – per guida sportiva su eGravel ed eRoad, con accelerazioni scattanti e numerose salite
<b>LIMIT<sup>A)</sup></b>	Adattamento automatico e ottimale dell'assistenza alla situazione di guida fino a un massimo di 25 km/h per una guida rallentata e a risparmio energetico con S-Pedelec nel traffico urbano e gite di gruppo con Pedelec

A) Solo per S-Pedelec in UE con Performance Line Speed  
L'attivazione della modalità di marcia **LIMIT** non modifica lo stato dell'S-Pedelec.

## Adattamento della modalità di marcia

È possibile adattare entro certi limiti le modalità di marcia mediante l'app **eBike Flow**. In tal modo avete la possibilità di adattare l'eBike alle vostre esigenze personali.

Non è possibile creare una modalità di marcia del tutto autonoma. È possibile adattare solo le modalità di marcia abilitate dal produttore della bicicletta sul sistema.

Inoltre, è possibile che a causa delle restrizioni nel proprio Paese non sia possibile adattare alcuna modalità di marcia.

Per l'adattamento sono disponibili i seguenti parametri:

- pedalata assistita in relazione al valore di base della modalità di marcia (entro i requisiti di legge)
- risposta del propulsore
- velocità di regolazione (entro i requisiti di legge)
- coppia massima (nell'ambito dei limiti del propulsore)

**Avvertenza:** tenere presente che la modalità di marcia modificata mantiene la posizione, il nome e il colore su tutti i display e gli elementi di comando.

## Interazione fra l'unità motrice e il cambio

Anche con l'eBike, utilizzare il cambio come nel caso di una normale bicicletta (a tale scopo, fare riferimento alle istruzioni d'uso della propria eBike).

Indipendentemente dal tipo di cambio, è consigliabile ridurre brevemente la pressione sui pedali durante il processo di cambio. In questo modo, il cambio di rapporto è più semplice e si riduce l'usura della trasmissione.

Selezionando la marcia corretta è possibile aumentare la velocità e l'autonomia con lo stesso impiego di forza.

Occorre attenersi alle indicazioni di cambio marcia che verranno visualizzate sullo schermo.

## Accensione/spengimento delle luci della bicicletta (solo Mini Remote/Mini Remote Dropbar)

Prima di mettersi in marcia, verificare sempre il corretto funzionamento dell'illuminazione bicicletta.

Per **accendere/spengere** le luci della bicicletta, premere il tasto delle luci della bicicletta **(6)** per più di 1 s.

## Inserimento/disinserimento della camminata assistita

La camminata assistita può agevolare la spinta dell'eBike. La velocità della camminata assistita è pari al massimo a **4 km/h**. La preimpostazione da parte del produttore della bicicletta può essere inferiore e, all'occorrenza, può essere adattata da un'officina specializzata.

- **La funzione di ausilio alla spinta andrà utilizzata esclusivamente in fase di spinta dell'eBike.** Se l'ausilio alla spinta dell'eBike viene utilizzato senza che le ruote siano a contatto con il terreno, vi è rischio di lesioni.
- **Se la marcia scelta è troppo alta, l'unità motrice non riuscirà né ad azionare la eBike né ad attivare il sistema di bloccaggio antiarretamento.**

Per **avviare** la camminata assistita premere il tasto camminata assistita **(8)** e tenerlo premuto per più di 1 s. L'indicatore del livello di carica della batteria dell'eBike **(12)** si spegne e una luce bianca in direzione di marcia indica la disponibilità.

Per **attivare** la camminata assistita, eseguire una delle seguenti azioni entro 10 s:

- Spingere l'eBike in avanti.
  - Spingere l'eBike indietro.
  - Eseguire un movimento oscillatorio laterale con l'eBike.
- Dopo l'attivazione il propulsore inizia a spingere e le barre bianche cambiano il loro colore in azzurro.

Quando si rilascia il tasto camminata assistita **(8)**, la camminata assistita viene sospesa. Entro 10 s è possibile riattivare la camminata assistita premendo il tasto camminata assistita **(8)**.

Se la camminata assistita non viene riattivata entro 10 s, si spegne automaticamente.

La camminata assistita si interrompe sempre quando

- la ruota posteriore si blocca,
- non è possibile superare delle soglie,
- qualcosa blocca la guarnitura della bicicletta,
- un ostacolo fa girare la guarnitura,
- si inizia a pedalare,
- si preme il tasto aumento assistenza **+/luci** della bicicletta **(6)** o il tasto On/Off **(11)**.

La camminata assistita dispone di un sistema di bloccaggio antiarretamento: anche dopo il termine dell'utilizzo della camminata assistita, il propulsore frena attivamente per

qualche secondo il movimento all'indietro dell'eBike. Quest'ultima non può quindi essere spinta indietro, se non con grande sforzo.

Il sistema di bloccaggio antiarretamento viene subito disattivato premendo il tasto aumento livello di pedalata assistita +/luci della bicicletta (6).

Il funzionamento dell'aiuto alla spinta è soggetto a disposizioni specifiche per Paese e, pertanto, potrebbe differire dalla descrizione di cui sopra, oppure essere disattivato.

## Attivazione/disattivazione dell'assistenza alla partenza in salita

L'assistenza alla partenza in salita semplifica le partenze in salita.

Per **avviare** l'assistenza alla partenza in salita, mettere un piede sul pedale in modo che l'eBike riconosca l'intenzione di partire. Successivamente, tenere premuto il tasto dell'assistenza alla partenza in salita (8) per più di 1 s.

**Avvertenza:** rispettare la sequenza durante l'attivazione dell'assistenza alla partenza in salita. Se si preme prima il tasto dell'assistenza alla partenza in salita (8) e poi si mette il piede sul pedale, si attiva la camminata assistita.

Una volta attivata con successo l'assistenza alla partenza in salita, rilasciare il tasto dell'assistenza alla partenza in salita (8). Una volta avvenuta la partenza in sicurezza, l'assistenza alla partenza in salita si disattiva in automatico e si continua a viaggiare con la modalità di marcia impostata. È possibile terminare l'assistenza alla partenza in salita in qualsiasi momento togliendo il piede dal pedale.

In seguito, l'assistenza alla partenza in salita si potrà riattivare entro 10 s riposizionando il piede sul pedale. La riattivazione verrà mostrata corrispondentemente sullo schermo. Non è necessario premere nuovamente il tasto dell'assistenza alla partenza in salita (8). Se si preme il tasto dell'assistenza alla partenza in salita (8) entro i 10 s, il conto alla rovescia verrà azzerato e si avranno di nuovo 10 s di tempo per attivare l'assistenza alla partenza in salita.

L'assistenza alla partenza in salita dispone di un sistema di bloccaggio antiarretamento: anche dopo il termine dell'utilizzo dell'assistenza alla partenza in salita, il propulsore frena attivamente per qualche secondo il movimento all'indietro dell'eBike, impedendone eventuali movimenti all'indietro accidentali.

Il funzionamento dell'assistenza alla partenza in salita è soggetto a disposizioni specifiche per Paese e, pertanto, potrebbe differire dalla descrizione di cui sopra oppure essere disattivata.

## ABS – Sistema antibloccaggio (opzionale)

Se l'eBike è dotata di ABS Bosch eBike della generazione di sistema **the smart system (il sistema intelligente)**, il LED dell'ABS (10) si accende all'avvio dell'eBike.

Dopo la partenza, l'ABS verifica internamente la propria funzionalità e il LED dell'ABS (10) si spegne.

In caso di guasto, il LED dell'ABS (10) si accende insieme al LED del livello di pedalata assistita (9) che lampeggia in arancione. Con il tasto di selezione (7) sull'unità di comando

**Mini Remote/Mini Remote Dropbar (1)** o con il tasto modalità (13) sull'unità di comando **System Controller (2)** è possibile annullare l'errore. Il LED lampeggiante del livello di pedalata assistita (9) si spegne. Finché il LED dell'ABS (10) è acceso, l'ABS non è in funzione.

Per ulteriori dettagli sull'ABS e sul relativo funzionamento, consultare le istruzioni d'uso dell'ABS.

## Creare il collegamento dello smartphone con il controller di sistema

Per utilizzare le seguenti funzioni dell'eBike è necessario uno smartphone con l'app **eBike Flow**.

Il collegamento con l'app avviene tramite **Bluetooth®**.

Accendere l'eBike e attendere l'animazione di avvio. Non mettere in marcia.

Avviare l'abbinamento **Bluetooth®** tenendo premuto a lungo (> 3 s) il tasto On/Off (11). Rilasciare il tasto On/Off (11) non appena la barra superiore dell'indicatore del livello di carica della batteria dell'eBike (12) mostra il collegamento in corso lampeggiando in blu.

Confermare la richiesta di collegamento sull'app.

## Il monitoraggio delle attività

Per registrare le attività, è necessaria la registrazione o il login all'app **eBike Flow**.

Per il rilevamento delle attività è necessario acconsentire alla memorizzazione dei dati relativi alla posizione nell'app. Solamente a questo punto le attività potranno essere registrate nell'app. Per registrare i dati sulla posizione, è necessario aver effettuato il login con un account utente.

## eBike Lock

**<eBike Lock>** può essere configurato per ogni eBike tramite l'app **eBike Flow** in **<Impostazioni>** → **<My eBike>** → **<Lock & Alarm>**. In tal modo viene salvata una key per sbloccare l'eBike sullo smartphone e/o sul display **Kiox 300/Kiox 500**.

**<eBike Lock>** si attiva automaticamente nei seguenti casi:

- allo spegnimento dell'eBike tramite l'unità di comando
- in caso di spegnimento automatico dell'eBike

Se l'eBike viene accesa e lo smartphone è collegato a questa tramite **Bluetooth®** o se il display precedentemente definito viene inserito nel supporto, l'eBike viene sbloccata.

**<eBike Lock>** è collegato al proprio **account utente**.

Qualora lo smartphone andasse smarrito, è possibile registrarsi tramite un altro smartphone tramite l'app **eBike Flow** e il proprio account utente e sbloccare l'eBike.

In caso di smarrimento del display, è possibile resettare tutte le chiavi digitali alla voce di menu **<Lock & Alarm>** dell'app **eBike Flow**.

**Attenzione!** Se nell'app si sceglie un'impostazione che comporta svantaggi per l'**<eBike Lock>** (ad es., cancellazione dell'eBike o dell'account utente), verranno visualizzati dapprima dei messaggi di avvertimento. **Leggerli attentamente e di comportarsi in base alle segnalazioni emesse (ad es., prima di cancellare l'eBike o l'account utente).**

## Configurazione dell'«eBike Lock»

Per poter configurare l'«eBike Lock», devono essere soddisfatte le seguenti premesse:

- L'app **eBike Flow** è installata.
- È stato creato un account utente.
- Sull'eBike non viene eseguito alcun aggiornamento.
- L'eBike è collegata tramite *Bluetooth®* con lo smartphone.
- L'eBike è ferma.
- Lo smartphone è collegato a internet.
- La batteria dell'eBike è sufficientemente carica ed il cavo di ricarica non è collegato.

È possibile configurare «eBike Lock» nell'app **eBike Flow** alla voce di menu «**Lock & Alarm**».

Il propulsore dell'eBike offre supporto esclusivamente quando, all'accensione dell'eBike, lo smartphone è collegato tramite *Bluetooth®* all'eBike o il display è inserito nel supporto. Se lo smartphone viene utilizzato come chiave, occorre accendere il *Bluetooth®* sul proprio smartphone e l'app **eBike Flow** deve essere attiva in background. Se l'«eBike Lock» è attivato, è possibile continuare ad utilizzare l'eBike senza pedalata assistita tramite l'unità motrice.

### Compatibilità

«eBike Lock» è compatibile con tutte le unità motrici Bosch della generazione di sistema **the smart system (il sistema intelligente)**.

### Funzionamento

In combinazione con l'«eBike Lock», lo smartphone e il display funzionano in modo simile a una chiave per l'unità motrice. L'«eBike Lock» si attiva spegnendo l'eBike. All'accensione, l'eBike verifica la disponibilità di una chiave precedentemente definita, che verrà visualizzata sull'unità di comando **System Controller** con un lampeggio in colore bianco e sul display con il simbolo di un lucchetto.

**Avvertenza:** l'«eBike Lock» non è un antifurto, ma un'integrazione ad un lucchetto meccanico! L'«eBike Lock» non attiva un blocco meccanico dell'eBike o simili, bensì disattiva soltanto l'assistenza da parte dell'unità motrice. Finché lo smartphone è collegato all'eBike tramite *Bluetooth®* o il display è inserito nel supporto, l'unità motrice sarà sbloccata.

**Se si dà accesso temporaneo o permanente all'eBike a terzi, condividere una delle chiavi digitali precedentemente definite (display/smartphone). In tal modo, l'«eBike Lock» rimane attivo. Se si vuole portare la vostra eBike in assistenza, disattivare l'«eBike Lock» nell'app eBike Flow nella voce di menu «Impostazioni».**

Se si desidera vendere la propria eBike, rimuovere anche l'eBike nell'app **eBike Flow** alla voce di menu «**Impostazioni**» dal proprio account utente.

Quando l'eBike viene spenta, l'unità motrice emetterà un segnale di blocco (un segnale acustico), per indicare che la pedalata assistita viene disinserita da parte del motore.

Quando l'eBike viene accesa, l'unità motrice emetterà due segnali di sblocco (due segnali acustici), per indicare che la pedalata assistita è nuovamente consentita da parte del motore.

Il segnale di blocco aiuta a riconoscere se l'«eBike Lock» dell'eBike sia attivato. Di norma, il segnale di conferma acu-

stico è attivo, ma lo si potrà disattivare nell'app **eBike Flow**, alla voce di menu «**Suono di Lock**», selezionando il simbolo di blocco dell'eBike.

**Avvertenza:** se non è più possibile configurare o disattivare l'«eBike Lock», contattare la propria officina specializzata di riferimento.

### Sostituzione di componenti eBike e «eBike Lock»

#### Sostituzione dello smartphone

1. Installare l'app **eBike Flow** sul nuovo smartphone.
2. Registrarsi con lo stesso account utente con cui è stato attivato l'«eBike Lock».
3. Nell'app **eBike Flow** l'«eBike Lock» appare come configurato.

Ulteriori istruzioni sono consultabili nell'app **eBike Flow** o nel Bosch eBike Help Center sul sito web [www.bosch-ebike.com/help-center](http://www.bosch-ebike.com/help-center).

### Battery Lock

Il «**Battery Lock**» può essere configurato per ogni eBike tramite l'app **eBike Flow** in «**Impostazioni**» → «**My eBike**» → «**Lock & Alarm**».

Oltre al propulsore, tramite «**Battery Lock**» è possibile bloccare la batteria eBike quando quest'ultima viene spenta. La batteria eBike verrà sbloccata non appena la chiave definita in precedenza (smartphone e/o display **Kiox 300/Kiox 500**) è disponibile all'accensione dell'eBike.

Per l'attivazione del «**Battery Lock**» è necessario un abbonamento a **Flow+**. Per questo motivo, potrebbero esserci costi aggiuntivi.

Maggiori informazioni su **abbonamento a Flow+** e dettagli sui singoli servizi sono reperibili nell'app **eBike Flow** o nel Bosch eBike Help Center sul sito web [www.bosch-ebike.com/help-center](http://www.bosch-ebike.com/help-center).

### Aggiornamenti software

Gli aggiornamenti software devono essere avviati manualmente nell'app **eBike Flow**.

Gli aggiornamenti software vengono trasferiti in background dall'app all'unità di comando non appena quest'ultima è collegata all'app. Il processo di aggiornamento è indicato dal lampeggio in verde dell'indicatore del livello di carica della batteria dell'eBike (12). L'eBike viene quindi riavviata.

Per gestire gli aggiornamenti software, utilizzare l'app **eBike Flow**.

### Connessione del System Controller con Mini Remote/Mini Remote Dropbar

La connessione tra le unità di comando **System Controller** e **Mini Remote/Mini Remote Dropbar** si realizza tramite una connessione *Bluetooth®*.

Accendere la eBike senza iniziare la marcia.

Se l'unità di comando **Mini Remote/Mini Remote Dropbar** non è ancora stata connessa al **System Controller** dal rivenditore di biciclette, procedere come segue:

1. Connettere dapprima il proprio smartphone tramite l'app **eBike Flow** con il **System Controller** (vedi «Crea-

re il collegamento dello smartphone con il controller di sistema», Pagina Italiano – 6).

2. Selezionare nell'app **eBike Flow <Impostazioni>** → **<My eBike>** → **<Pass eBike>** → **<Componenti>** → **<Aggiungi nuovo dispositivo>**. Infine selezionare **<Mini Remote/Mini Remote Dropbar>**.
3. **Mini Remote/Mini Remote Dropbar**: avviare il processo di abbinamento premendo un tasto qualunque, finché il processo di abbinamento non viene segnalato dal lampeggio blu della spia di controllo a LED **(5)**.
4. Seguire le istruzioni nell'app **eBike Flow**.

L'avvenuto abbinamento viene segnalato entro 30 s sull'unità di comando **Mini Remote/Mini Remote Dropbar** con 3 lampeggi con luce verde della spia di controllo a LED **(5)**.

Se la connessione non si stabilisce, questo stato viene indicato con 3 lampeggi con luce rossa della spia di controllo a LED **(5)**. Ripetere ancora una volta il processo.

Se si desidera connettere l'unità di comando **Mini Remote/Mini Remote Dropbar** ad un **System Controller** di un'altra eBike, procedere come segue:

1. Connettere dapprima il proprio smartphone tramite l'app **eBike Flow** con il **System Controller** (vedi «Creare il collegamento dello smartphone con il controller di sistema», Pagina Italiano – 6).
2. Selezionare nell'app **eBike Flow <Impostazioni>** → **<My eBike>** → **<Pass eBike>** → **<Componenti>** → **<Aggiungi nuovo dispositivo>**. Infine selezionare **<Mini Remote/Mini Remote Dropbar>**.
3. **Mini Remote/Mini Remote Dropbar**: Rimuovere la pila a bottone dall'unità di comando **Mini Remote/Mini Remote Dropbar** attendere almeno 30 s. Reinserire la pila a bottone e attendere che la spia LED **(5)** lampeggi verde.
4. Entro i successivi 10 s, tenere premuto per 5 s il tasto di riduzione della pedalata assistita –/camminata assistita **(8)**.  
Il processo di abbinamento viene segnalato per 30 s con il lampeggio con luce blu della spia di controllo a LED **(5)**.
5. Seguire le istruzioni nell'app **eBike Flow**.  
L'avvenuto abbinamento viene segnalato entro 30 s sull'unità di comando **Mini Remote/Mini Remote Dropbar** con 3 lampeggi con luce verde della spia di controllo a LED **(5)**. Se la connessione non si stabilisce, questo stato viene indicato con 3 lampeggi con luce rossa della spia di controllo a LED **(5)**. Ripetere ancora una volta il processo.

## Messaggi di errore

L'unità di comando indica se nell'eBike si verificano degli errori più o meno critici.

I messaggi di errore generati dall'eBike possono essere letti tramite l'app **eBike Flow** o dalla propria officina specializzata di riferimento.

Un link nell'app **eBike Flow** può mostrare informazioni sull'errore e il supporto necessario per risolverlo.

## Errori meno critici

Gli errori meno critici sono indicati dal lampeggio in arancione seguito dall'accensione continua del LED del livello di pedalata assistita **(9)**. Per confermare l'errore, premere il tasto di selezione **(7)** sull'unità di comando **Mini Remote/Mini Remote Dropbar (1)** o il tasto modalità **(13)** sull'unità di comando **System Controller (2)**. Il LED del livello di pedalata assistita **(9)** visualizza di nuovo costantemente il colore del livello di pedalata assistita impostato.

La seguente tabella fornisce indicazioni per risolvere in autonomia eventuali errori. Altrimenti, rivolgersi alla propria officina specializzata di riferimento.

Numero	Risoluzione dei problemi
<b>523005</b>	I numeri di errore indicati segnalano che ci sono dei difetti nel rilevamento del campo magnetico da parte dei sensori. Verificare di non aver perso il magnete durante la marcia.
<b>514001</b>	
<b>514002</b>	
<b>514003</b>	Se si utilizza un sensore magnetico, verificare che il sensore e il magnete siano montati correttamente. Verificare anche che il cavo del sensore non sia danneggiato.
<b>514006</b>	Se si utilizza un magnete per cerchio, verificare di non avere campi magnetici di interferenza vicino all'unità motrice.
<b>660001</b>	Riavviare l'eBike. Se il problema persiste, non continuare a caricare né utilizzare la batteria eBike. Rivolgersi a un'officina specializzata.
<b>660002</b>	Rimuovere la batteria eBike dall'eBike. Collegare la batteria eBike a un caricabatteria e attendere almeno 10 s. Reinserire la batteria eBike nell'eBike. Riavviare l'eBike.
<b>680007</b>	I numeri di errore indicati segnalano che la batteria eBike si trova al di fuori della temperatura di esercizio consentita. La ricarica della batteria eBike viene interrotta.
<b>680009</b>	
<b>680012</b>	
<b>680014</b>	Non appena la temperatura di esercizio sarà di nuovo nell'intervallo consentito, il processo di ricarica ricomincerà.
<b>680016</b>	
<b>680017</b>	

## Errori critici

Gli errori critici sono indicati dal lampeggio in rosso seguito dall'accensione continua del LED del livello di pedalata assistita **(9)** e dell'indicatore del livello di carica della batteria dell'eBike **(12)**. Se si verifica un errore critico, seguire le indicazioni per la risoluzione riportate nella tabella di seguito.

Numero	Indicazioni per la risoluzione
<b>6A0000</b>	Collegare tutti i componenti appartenenti all'eBike, anche quelli rimovibili e opzionali. Eseguire un aggiornamento del software. Riavviare l'eBike.

Numero	Indicazioni per la risoluzione
	Se il problema persiste, rivolgersi alla propria officina specializzata di riferimento.
<b>F10004</b>	Collegare tutti i componenti appartenenti all'eBike, anche quelli rimovibili e opzionali. Eseguire un aggiornamento del software. Tutti i componenti devono essere aggiornati all'ultima versione. Riavviare l'eBike. Se il problema persiste, rivolgersi alla propria officina specializzata di riferimento.
<b>890000</b>	<ul style="list-style-type: none"> <li>– Confermare il codice di errore.</li> <li>– Riavviare l'eBike.</li> </ul> Se il problema persiste: <ul style="list-style-type: none"> <li>– Confermare il codice di errore.</li> <li>– Eseguire l'aggiornamento del software.</li> <li>– Riavviare l'eBike.</li> </ul> Se il problema persiste: <ul style="list-style-type: none"> <li>– Rivolgersi a un'officina specializzata.</li> </ul>



I singoli componenti dell'eBike, gli accessori e gli imballaggi devono essere riciclati nel rispetto dell'ambiente.

Assicurarsi personalmente che su questi componenti dell'eBike non siano più presenti dati personali. Le batterie che possono essere rimosse dai componenti dell'eBike senza essere distrutte devono essere rimosse già prima dello smaltimento e sottoposte ad apposita raccolta differenziata.



In conformità al Regolamento (UE) 2023/1542, gli apparecchi elettrici non più utilizzabili e le batterie/pile difettose o usate devono essere raccolti separatamente e riciclati nel rispetto dell'ambiente.

La raccolta differenziata dei dispositivi elettrici ha lo scopo di smistare preliminarmente e in purezza le sostanze e supporta un trattamento e un riciclaggio conformi delle materie prime, rispettando così le persone e l'ambiente.



**Con riserva di modifiche tecniche.**

## Manutenzione ed assistenza

### Manutenzione e pulizia

L'unità di comando non deve essere pulita con acqua in pressione.

Tenere pulita l'unità di comando. In presenza di impurità, il rilevamento di luminosità potrebbe risultare non corretto.

Per pulire l'unità di comando, utilizzare un panno morbido, inumidito esclusivamente con acqua. Non utilizzare alcun tipo di detergente.

► **Far effettuare qualsiasi intervento di riparazione esclusivamente da un'officina specializzata.**

**Avvertenza:** se si porta l'eBike presso un'officina specializzata per la manutenzione, si consiglia di disattivare **<Lock & Alarm>**.

### Servizio Assistenza Clienti e Consulenza Tecnica

Per qualsiasi domanda riguardo all'eBike e ai relativi componenti, rivolgersi a un'officina specializzata.

I dati di contatto delle officine specializzate sono disponibili sul sito web [www.bosch-ebike.com](http://www.bosch-ebike.com).



Informazioni dettagliate in merito ai componenti dell'eBike ed alle relative funzioni sono riportate nel Bosch eBike Help Center.

### Smaltimento e sostanze contenute nei prodotti

Le indicazioni relative alle sostanze contenute nei prodotti sono consultabili al seguente link:

[www.bosch-ebike.com/en/material-compliance](http://www.bosch-ebike.com/en/material-compliance).

Non gettare le eBikes, né i relativi componenti, nei rifiuti domestici.

La restituzione al rivenditore è possibile se quest'ultimo si offre di ritirare il prodotto volontariamente o se è obbligato per legge a farlo. Osservare le relative normative nazionali.



## Veiligheidsaanwijzingen



**Lees alle veiligheidsaanwijzingen en instructies.** Het niet naleven van de veiligheidsaanwijzingen en instructies kan elektrische schokken, brand en/of zware verwondingen veroorzaken.

### Bewaar alle veiligheidsaanwijzingen en instructies voor de toekomst.

Het in deze gebruiksaanwijzing gebruikte begrip **eBike-accu** heeft betrekking op alle originele Bosch eBike-accu's van de systeemgeneratie **the smart system (het smart systeem)**. De in deze gebruiksaanwijzing gebruikte begrippen **aandrijving** en **aandrijf-eenheid** hebben betrekking op alle originele Bosch aandrijf-eenheden van de systeemgeneratie **the smart system (het smart systeem)**.

- ▶ **Lees de veiligheidsaanwijzingen en instructies in alle gebruiksaanwijzingen van de eBike-componenten en in de gebruiksaanwijzing van uw eBike, en volg deze op.**
- ▶ **Laat u niet afleiden door de aanduiding van de bedieningseenheid, vooral door meldingen die naar aanleiding van een situatie verschijnen.** De aanduiding van rij-informatie mag u niet verlokken tot onbezonnen rijgedrag. Wanneer u zich niet uitsluitend op het verkeer concentreert, loopt u het risico om betrokken te raken bij een ongeval. Wanneer u behalve het wisselen van de rijmodus instellingen op uw bedieningseenheid wilt verrichten, stop daar dan voor.
- ▶ **Probeer niet het display of de bedieningseenheid tijdens het fietsen te bevestigen!**
- ▶ **De functie duwhulp mag uitsluitend bij het duwen van de eBike gebruikt worden.** Hebben de wielen van de eBike bij het gebruik van de duwhulp geen contact met de bodem, dan bestaat verwondingsgevaar.
- ▶ **Wanneer de duwhulp is ingeschakeld, draaien mogelijk de pedalen mee.** Let er bij geactiveerde duwhulp op dat u met uw benen ver genoeg van de draaiende pedalen blijft. Er bestaat verwondingsgevaar.
- ▶ **Zorg er bij het gebruik van de loopondersteuning voor dat u de eBike op elk moment onder controle en veilig vast kunt houden.** De loopondersteuning kan onder bepaalde omstandigheden niet meer werken (bijv. obstakel bij het pedaal of per ongeluk de vinger van de toets van de bedieningseenheid laten glijden). De eBike kan plotseling achteruit naar u toe bewegen of gaan kantelen. Dit vormt vooral bij extra belading een risico voor u. Breng de eBike met de loopondersteuning niet in situaties waarin u de eBike met eigen kracht niet meer kunt houden!
- ▶ **Zet de eBike niet ondersteboven op stuur en zadel neer, wanneer de bedieningseenheid of de houder buiten het stuur uitsteken.** De bedieningseenheid of de houder kunnen onherstelbaar beschadigd worden.
- ▶ **Sluit geen oplaadapparaat op de eBike-accu aan, wanneer de bedieningseenheid of het display een kritieke fout meldt.** Dit kan leiden tot een vernietiging van uw

eBike-accu, de eBike-accu kan in brand vliegen en zo ernstige brandwonden en ander letsel veroorzaken.

- ▶ **Voorzichtig lithiumbatterij! Voer lege batterijen overeenkomstig de voorschriften af.** Als de afvalverwijdering van een batterij met vuur gebeurt, kan dit tot een explosie leiden. Als u batterijen in een omgeving met extreem hoge temperaturen of een extreem lage luchtdruk bewaart, kan dit leiden tot een explosie of het uitlopen van brandbare vloeistoffen of gassen.
- ▶ **De bedieningseenheid is uitgerust met een radio-interface. Lokale gebruiksbeperkingen, bijv. in vliegtuigen of ziekenhuizen, moeten in acht genomen worden.**
- ▶ **Voorzichtig!** Bij het gebruik van de bedieningseenheid met *Bluetooth*® kunnen zich storingen bij andere apparaten en installaties, vliegtuigen en medische apparaten (bijv. pacemakers, hoorapparaten) voordoen. Eveneens kan schade aan mens en dier in de directe omgeving niet volledig uitgesloten worden. Gebruik de bedieningseenheid met *Bluetooth*® niet in de buurt van medische apparaten, tankstations, chemische installaties, gebieden waar ontploffingsgevaar heerst, en in explosiegebieden. Gebruik de bedieningseenheid met *Bluetooth*® niet in vliegtuigen. Vermijd het gebruik gedurende een langere periode in de directe omgeving van het lichaam.
- ▶ Het *Bluetooth*® woordmerk evenals de beeldmerken (logo's) zijn gedeponeerde handelsmerken en eigendom van Bluetooth SIG, Inc. Elk gebruik van dit/deze woordmerk/beeldmerken door Robert Bosch GmbH, Bosch eBike Systems vindt plaats onder licentie.
- ▶ **Neem goed nota van alle nationale voorschriften voor toelating en gebruik van eBikes.**

## Veiligheidsaanwijzingen voor knooppellen



**WAARSCHUWING! Zorg ervoor dat de knoopcel niet in de handen van kinderen komt.** Knooppellen zijn gevaarlijk.

Als het product niet op de eBike is aangebracht, is het product niet geschikt voor gebruik op plaatsen waar kinderen kunnen zijn. Als het batterijvak niet goed sluit, het product niet meer gebruiken en uit de buurt van kinderen houden.

- ▶ **Knooppellen mogen nooit ingeslikt of in andere lichaamsopeningen binnengebracht worden. Wanneer het vermoeden bestaat dat de knoopcel ingeslikt of in een andere lichaamsopening binnengebracht werd, bezoek dan onmiddellijk een arts.** Inslikken van de knoopcel kan binnen 2 uur leiden tot zeer ernstige inwendige chemische brandwonden en tot de dood.
- ▶ **Let bij het wisselen van de knoopcel op een vakkundige vervanging van de knoopcel.** Er bestaat explosiegevaar.
- ▶ **Gebruik uitsluitend de in deze gebruiksaanwijzing vermelde knooppellen.** Gebruik geen andere knooppellen of een andere energievoorziening.
- ▶ **Probeer niet de knoopcel weer op te laden en kort te sluiten.** De knoopcel kan gaan lekken, exploderen, branden en personen verwonden.

- ▶ **Verwijder ontladen knooppellen en voer deze correct af.** Ontladen knooppellen kunnen gaan lekken en daarvoor personen verwonden of het product beschadigen.
- ▶ **Oververhit de knooppel niet en gooi deze niet in het vuur.** De knooppel kan gaan lekken, exploderen, branden en personen verwonden.
- ▶ **Beschadig de knooppel niet en haal de knooppel niet uit elkaar.** De knooppel kan gaan lekken, exploderen, branden en personen verwonden.
- ▶ **Breng een beschadigde knooppel niet in contact met water.** Uitstromend lithium kan met water waterstof produceren en op die manier tot een brand, explosie of verwonding van personen leiden.

## Privacyverklaring

Bij de aansluiting van de eBike op de **Bosch**

**DiagnosticTool 3** of bij de vervanging van eBike-componenten worden technische gegevens over uw eBike (bijv. fietsfabrikant, model, bike-ID, configuratiegegevens) evenals over het gebruik van de eBike (bijv. totale rijtijd, energieverbruik, temperatuur) doorgegeven aan Bosch eBike Systems (Robert Bosch GmbH) voor de bewerking van uw aanvraag, bij een servicebeurt en voor productverbetering. Meer informatie over de gegevensverwerking vindt u op [www.bosch-ebike.com/privacy-full](http://www.bosch-ebike.com/privacy-full).

## Beschrijving van product en werking

### Beoogd gebruik

De bedieningseenheden **System Controller** en **Mini Remote/Mini Remote Dropbar** zijn bestemd voor de besturing van een eBike/display van de systeemgeneratie **the smart system (het smart systeem)**. U kunt daarmee bovendien de app **eBike Flow** besturen.

Om de bedieningseenheid ten volle te kunnen gebruiken, is een compatibele smartphone met de app **eBike Flow** nodig. Met de app **eBike Flow** kan een *Bluetooth*®-verbinding tussen smartphone en eBike, tussen smartphone en **System**

**Controller** evenals tussen **System Controller** en **Mini Remote/Mini Remote Dropbar** tot stand gebracht worden.



Afhankelijk van het besturingssysteem van de smartphone kan de app **eBike Flow** gratis in de Apple App Store of de Google Play Store gedownload worden.

Scan met uw smartphone de code om de app **eBike Flow** te downloaden.

### Afgebeelde componenten

Alle weergaven van fietsonderdelen, behalve aandrijf-eenheid, display incl. bedieningseenheid, snelheidssensor en de bijbehorende houders, zijn schematisch en kunnen bij uw eBike afwijken.

De nummering van de afgebeelde componenten heeft betrekking op de weergaven op de pagina's met afbeeldingen aan het begin van de gebruiksaanwijzing.

- (1) Bedieningseenheid **Mini Remote/Mini Remote Dropbar**
- (2) Bedieningseenheid **System Controller**
- (3) Houder
- (4) Bevestigingsschroef voor houder
- (5) Led-controlelampje
- (6) Toets ondersteuningsniveau verhogen +/- fietsverlichting
- (7) Keuzetoets
- (8) Toets ondersteuningsniveau verlagen -/ loopondersteuning/hellingwegrijdhulp
- (9) Rijmodus-led
- (10) ABS-led (optie)/omgevingslichtsensor
- (11) Aan/uit-toets
- (12) Oplaadaanduiding eBike-accu
- (13) Modus-toets
- (14) Metalen lipje
- (15) Batterij-afdekking
- (16) Bevestigingsschroef voor metalen lipje

## Technische gegevens

Bedieningseenheid		System Controller
Productnummer		BRC3100
Gebruikstemperatuur	°C	-5 ... +40
Opslagtemperatuur	°C	+10 ... +40
Lithium-Ion-accu intern	V mAh	3,7 75
Beschermklasse		IP55
Afmetingen	mm	88 × 28 × 27
Gewicht	g	35
<i>Bluetooth</i> ® Low Energy 5.0		
- Frequentie	MHz	2400–2480
- Zendvermogen	mW	≤ 1

Bedieningseenheid		Mini Remote	Mini Remote Dropbar
Productnummer		BRC3300	BRC3310
Gebruikstemperatuur	°C	-5 ... +40	-5 ... +40
Opslagtemperatuur	°C	+10 ... +40	+10 ... +40
Batterij		3 V, 1 × CR1620	3 V, 1 × CR1620
Beschermklasse		IP55	IP55
Afmetingen	mm	40 × 39 × 22	50 × 46 × 22
Gewicht	g	16	20
<i>Bluetooth®</i> Low Energy 5.0			
– Frequentie	MHz	2400–2480	2400–2480
– Zendvermogen	mW	≤ 1,9	≤ 1,9

De licentie-informatie voor het product is beschikbaar op het volgende internetadres: [www.bosch-ebike.com/licences](http://www.bosch-ebike.com/licences)

## Verklaring van overeenstemming

Hierbij verklaart Robert Bosch GmbH, Bosch eBike Systems dat de radioapparatuur **System Controller/Mini Remote/Mini Remote Dropbar** voldoet aan de richtlijn 2014/53/EU. De volledige tekst van de EU-verklaring van overeenstemming is beschikbaar op het volgende internetadres: [www.bosch-ebike.com/conformity](http://www.bosch-ebike.com/conformity).

## Gebruik

### Voorwaarden

De eBike kan alleen ingeschakeld worden, wanneer aan de volgende voorwaarden is voldaan:

- Een voldoende geladen eBike-accu is geplaatst (zie gebruiksaanwijzing van de eBike-accu van de systeemgeneratie **the smart system (het smart systeem)**).
- De snelheidssensor is correct aangesloten (zie gebruiksaanwijzing van de aandrijfeenheid van de systeemgeneratie **the smart system (het smart systeem)**).

**Aanwijzing:** Middels software-updates worden regelmatig verbeteringen en uitbreidingen van de functies geïntroduceerd. Daarom kunnen de hier getoonde afbeeldingen en functies afwijken van de daadwerkelijke weergave.

### Energievoorziening van de bedieningseenheid (System Controller)

Als een voldoende geladen eBike-accu in de eBike geplaatst is en als de eBike ingeschakeld is, dan wordt de interne accu van de bedieningseenheid van energie voorzien en geladen. Mocht de interne accu van de bedieningseenheid defect zijn, neem dan contact op met uw gespecialiseerde fietsenmaker.

### Energievoorziening van de bedieningseenheid (Mini Remote/Mini Remote Dropbar)

De bedieningseenheid **Mini Remote/Mini Remote Dropbar** wordt door een CR1620-knoopcel gevoed.

### Knoopcel vervangen (Mini Remote/Mini Remote Dropbar) (zie afbeelding A)

Wanneer de knoopcel van de bedieningseenheid **Mini Remote/Mini Remote Dropbar (1)** bijna leeg is, knippert het led-controlelampje **(5)** oranje.

Om de knoopcel te vervangen, opent u de bevestigingschroef voor de houder **(4)** met een binnenzeskantsleutel (3 mm) en neemt u de bedieningseenheid **Mini Remote/Mini Remote Dropbar** van het stuur af.

Open het metalen lipje **(14)** met een kruiskopschroeven-draaier en pak de batterij-afdekking **(15)** eruit.

Verwijder de lege knoopcel en plaats een nieuwe knoopcel van het type CR1620 met de tekst naar boven in het batterijvak. Als de knoopcel juist geplaatst is, knippert het led-controlelampje **(5)** groen.

Sluit het batterijvak met de batterij-afdekking **(15)**. Controleer of de batterij-afdekking **(15)** correct aangebracht is om de dichtheid van het batterijvak te waarborgen.

Sluit het metalen lipje **(14)** weer door de bevestigingschroef voor het metalen lipje **(16)** voorzichtig vast te draaien (0,15 Nm). Bevestig vervolgens de bedieningseenheid **Mini Remote/Mini Remote Dropbar** op het stuur.

**Aanwijzing:** Draai de bevestigingsschroef voor de houder **(4)** voorzichtig vast (0,6 Nm).

**Aanwijzing:** De verbinding met de **System Controller** wordt niet verbroken door het wisselen van de knoopcel.

### eBike in-/uitschakelen

Voor het **inschakelen** van de eBike drukt u kort op de aan/uit-toets **(11)** van de bedieningseenheid **System Controller**. Na de startanimatie krijgt u de laadtoestand van de eBike-accu met de oplaadaanduiding **(12)** en de ingestelde rijmodus met de aanduiding **(9)** in kleur te zien. De eBike is klaar voor gebruik.

De helderheid van de aanduiding wordt geregeld door de omgevingslichtsensor **(10)**. Dek daarom de omgevingslichtsensor **(10)** niet af.

De aandrijving wordt geactiveerd, zodra u op de pedalen trapt (behalve in de rijmodus **OFF**). Het aandrijfvermogen richt zich naar de ingestelde rijmodus.

Zodra u in de normale modus stopt met op de pedalen te trappen of zodra u een snelheid van **25/45 km/h** heeft bereikt, wordt de ondersteuning door de aandrijving uitgeschakeld. De aandrijving wordt automatisch weer geactiveerd, zodra u op de pedalen trapt en de snelheid onder **25/45 km/h** ligt.

Voor het **uitschakelen** van de eBike drukt u kort (< 3 s) op de aan/uit-toets (**11**). De oplaadaanduiding van de eBike-accu (**12**) en de rijmodus-led (**9**) gaan uit.

Als ongeveer **10** minuten lang geen vermogen van de aandrijving gevraagd wordt (bijv. omdat de eBike stilstaat) en er op geen enkele toets gedrukt wordt, schakelt de eBike automatisch uit.

### Oplaadaanduiding van de eBike-accu

In de oplaadaanduiding van de eBike-accu (**12**) komt elke ijsblauwe balk overeen met een capaciteit van 20 % en elke witte balk met een capaciteit van 10 %. De bovenste balk geeft de maximale capaciteit aan.

**Voorbeeld:** Er zijn 4 ijsblauwe balken en een witte balk te zien. De laadtoestand bedraagt tussen 81 % en 90 %.

Bij een geringe capaciteit wisselen de beide onderste aanduidingen van kleur:

Balk	Capaciteit
2 × oranje	30 % ... 21 %
1 × oranje	20 % ... 11 %
1 × rood	10 % ... reserve
1 × rood knipperend	reserve ... leeg

Als de eBike-accu geladen wordt, knippert de bovenste balk van de oplaadaanduiding van de eBike-accu (**12**).

De laadtoestand van de eBike-accu kan buiten de eBike bij de leds van de eBike-accu afgelezen worden.

### Rijmodus selecteren

U kunt op de bedieningseenheden instellen hoe sterk de aandrijving u bij het trappen ondersteunt.

**Mini Remote/Mini Remote Dropbar:** Druk kort (< 1 s) op de toetsen ondersteuningsniveau verhogen **+** (**6**) of ondersteuningsniveau verlagen **-** (**8**) om de ondersteuning dienovereenkomstig te verhogen of te verlagen.

**System Controller:** Druk kort (< 1 s) op de Modus-toets (**13**) om de ondersteuning te verhogen.

Druk langer dan 1 s op de Modus-toets (**13**) om de ondersteuning te verlagen.

De rijmodus kan op elk moment, ook tijdens het fietsen, gewijzigd worden en krijgt u in kleur te zien.

Verdere rijmodi kunnen via de app **eBike Flow** of bij uw gespecialiseerde fietsenmaker geactiveerd worden, als dit door de fietsfabrikant is voorzien.

**Aanwijzing:** De beschikbare rijmodi zijn afhankelijk van de betreffende aandrijfeenheid.

Rijmodus	Aanwijzingen
<b>OFF</b>	De aandrijfondersteuning is uitgeschakeld, de eBike kan als een normale fiets alleen door te trappen voortbewogen worden.
<b>ECO</b>	Effectieve ondersteuning met maximale efficiëntie, voor maximaal bereik
<b>ECO+</b>	Rijmodus met geoptimaliseerd bereik die de aandrijfondersteuning pas boven een bepaalde bestuurdersinspanning inschakelt; voor natuurlijk fietsen en een maximaal bereik
<b>TOUR</b>	Gelijkmatige ondersteuning voor tochten met een groot bereik
<b>TOUR+</b>	Dynamische ondersteuning voor natuurlijk en sportief fietsen
<b>eMTB</b>	Optimale ondersteuning op elk terrein, sportief vertrekken, verbeterde dynamiek, maximale prestaties
<b>eMTB+</b>	Dynamische ondersteuning tot het maximum – perfect gedoseerd en met tot wel 100 % meer "Extended Boost" – voor nog meer plezier op de trail
<b>SPORT</b>	Krachtige ondersteuning voor sportief fietsen op bergachtige trajecten en voor stadsverkeer
<b>TURBO</b>	Maximale ondersteuning bij flink doortrappen, voor sportief fietsen
<b>AUTO</b>	De ondersteuning wordt dynamisch aan de rij-situatie aangepast.
<b>RACE</b>	Maximale ondersteuning op het eMTB-parcours; zeer direct aanspreekgedrag en maximale „Extended Boost” voor de best mogelijke prestaties in competitiesituaties
<b>CARGO</b>	Gelijkmatige, krachtige ondersteuning om zware gewichten veilig te kunnen vervoeren
<b>SPRINT</b>	Dynamische ondersteuning afhankelijk van de trapfrequentie – voor sportief eGravel- en eRoad-fietsen met snelle sprints en veel hellingen
<b>LIMIT<sup>A)</sup></b>	Automatische en optimale aanpassing van de ondersteuning aan de rij-situatie tot maximaal 25 km/h voor onthaast en energiebesparend fietsen met de S-Pedelec in het stadsverkeer evenals groepstochten met Pedelecs

A) alleen voor S-Pedelecs in de EU met Performance Line Speed  
De activering van de rijmodus **LIMIT** zorgt niet voor een wijziging van de S-Pedelec-status.

### Rijmodus aanpassen

De rijmodi kunnen binnen bepaalde grenzen met behulp van de app **eBike Flow** aangepast worden. Zo heeft u de mogelijkheid om uw eBike aan uw persoonlijke behoeften aan te passen.

Het aanmaken van een geheel eigen rijmodus is niet mogelijk. U kunt alleen de rijmodi aanpassen die door de fietsfabrikant op uw systeem vrijgegeven werden.

Bovendien kan het zijn dat vanwege de beperkingen in uw land geen aanpassing van een rijmodus kan plaatsvinden.

Voor de aanpassing heeft u de beschikking over de volgende parameters:

- ondersteuning in verhouding tot de basiswaarde van de rijmodus (binnen de wettelijk vastgelegde grenzen)
- aanspreekgedrag van de aandrijving
- snelheidsbegrenzing (binnen de wettelijk vastgelegde grenzen)
- maximaal koppel (binnen de grenzen van de aandrijving)

**Aanwijzing:** Denk eraan dat uw gewijzigde rijmodus dezelfde positie, naam en kleur op alle displays en bedieningselementen houdt.

## Samenspel van de aandrijfeenheid met de versnelling

Ook bij een eBike moet u de versnelling als bij een gewone fiets gebruiken (neem hiervoor goed nota van de gebruiksaanwijzing van uw eBike).

Onafhankelijk van de aard van de versnelling is het raadzaam om tijdens het schakelen even met minder kracht op de pedalen te trappen. Daardoor wordt het schakelen vergemakkelijkt en de slijtage van de aandrijflijn beperkt.

Door de keuze van de juiste versnelling kunt u bij gelijke krachtsinspanning de snelheid en het bereik vergroten.

Volg daarom de schakeladviezen die u op uw scherm te zien krijgt.

## Fietsverlichting in-/uitschakelen (alleen Mini Remote/Mini Remote Dropbar)

Controleer telkens voordat u gaat fietsen of uw fietsverlichting correct werkt.

Voor het **in-/uitschakelen** van de fietsverlichting drukt u langer dan 1 s op de toets fietsverlichting **(6)**.

## Loopondersteuning in-/uitschakelen

De loopondersteuning kan het duwen van de eBike gemakkelijker maken. De snelheid van de loopondersteuning bedraagt maximaal **4 km/h**. De voorinstelling door de fietsfabrikant kan lager zijn en indien nodig door de gespecialiseerde fietsenmaker aangepast worden.

► **De functie duwhulp mag uitsluitend bij het duwen van de eBike gebruikt worden.** Hebben de wielen van de eBike bij het gebruik van de duwhulp geen contact met de bodem, dan bestaat verwondingsgevaar.

► **Als de gekozen versnelling te hoog is, dan kan de aandrijfeenheid noch de eBike bewegen noch de wegrolblokkering activeren.**

Voor het **starten** van de loopondersteuning drukt u langer dan 1 s op de toets loopondersteuning **(8)** en houdt u de toets ingedrukt. De oplaadaanduiding van de eBike-accu **(12)** gaat uit en een wit loopplicht in rijrichting laat zien dat de functie gereed is voor gebruik.

Voor het **activeren** van de loopondersteuning moet binnen de volgende 10 s een van de volgende acties plaatsvinden:

- Duw de eBike vooruit.

- Duw de eBike achteruit.

– Voer met de eBike een zijwaartse pendelbeweging uit. Na de activering begint de aandrijving te duwen en de kleur van de doorlopende witte balken wisselt naar ijsblauw.

Wanneer u de toets loopondersteuning **(8)** loslaat, wordt de loopondersteuning gestopt. Binnen 10 s kunt u door op de toets loopondersteuning **(8)** te drukken de loopondersteuning opnieuw activeren.

Wanneer u de loopondersteuning binnen 10 s niet opnieuw activeert, schakelt de loopondersteuning automatisch uit.

De loopondersteuning wordt altijd beëindigd, wanneer

- het achterwiel blokkeert,
- er niet over drempels gereden kan worden,
- een lichaamsdeel de fietscrank blokkeert,
- een obstakel de crank verder draait,
- u op de pedalen trapt,
- op de toets ondersteuningsniveau verhogen **+**/fietsverlichting **(6)** of op de aan/uit-toets **(11)** gedrukt wordt.

De loopondersteuning beschikt over een wegrolblokkering, d.w.z. ook nadat de loopondersteuning is gebruikt, wordt door de aandrijving gedurende enkele seconden achteruit rollen actief geremd en u kunt de eBike niet of maar met moeite achteruit duwen.

De wegrolblokkering wordt door op de toets ondersteuningsniveau verhogen **+**/fietsverlichting **(6)** te drukken direct gedeactiveerd.

De werkwijze van de duwhulp valt onder specifieke nationale voorschriften en kan daarom afwijken van de bovengenoemde beschrijving of gedeactiveerd zijn.

## Hellingwegrijdhulp in- en uitschakelen

De hellingwegrijdhulp ondersteunt u om op een helling gemakkelijker te beginnen met fietsen.

Voor het **starten** van de hellingwegrijdhulp zet u uw voet op het pedaal zodat u eBike herkent dat u wilt wegfietsen.

Druk daarna langer dan 1 s op de toets hellingwegrijdhulp **(8)**.

**Aanwijzing:** Let op de volgorde bij het activeren van de hellingwegrijdhulp. Wanneer u eerst op de toets hellingwegrijdhulp **(8)** drukt en daarna uw voet op het pedaal zet, wordt de loopondersteuning geactiveerd.

Na een geslaagde activering van de hellingwegrijdhulp laat u de toets hellingwegrijdhulp **(8)** weer los. Nadat u veilig bent weggefiets, wordt de hellingwegrijdhulp automatisch gedeactiveerd en rijdt u in de ingestelde rijmodus verder. U kunt de hellingwegrijdhulp ook op elk moment beëindigen door uw voet van de pedaal te nemen.

U kunt de hellingwegrijdhulp vervolgens binnen 10 s weer opnieuw activeren door uw voet weer op het pedaal te zetten. U krijgt dit allemaal te zien op uw scherm. Het is niet nodig om opnieuw op de toets hellingwegrijdhulp **(8)** te drukken. Wanneer u binnen 10 s op de toets hellingwegrijdhulp **(8)** drukt, wordt het aftellen eenmalig teruggedet en heeft u opnieuw 10 s tijd om de hellingwegrijdhulp te activeren.

De hellingwegrjdhulp beschikt over een weglrokkering, d.w.z. ook nadat de hellingwegrjdhulp is gebruikt, wordt door de aandrijving gedurende enkele seconden achteruit rollen actief geremd en voorkomt ongewenst achteruit rollen.

De werkwijze van de hellingwegrjdhulp valt onder specifieke nationale voorschriften en kan daarom afwijken van de bovengenoemde beschrijving of gedeactiveerd zijn.

## ABS – antiblokkeersysteem (optie)

Als de eBike met een Bosch eBike-ABS van de systeemgeneratie **the smart system (het smart systeem)** uitgerust is, licht de ABS-led (10) bij het starten van de eBike op.

Na het wegfietsen controleert het ABS intern zijn functionaliteit en de ABS-led (10) gaat uit.

Bij een fout licht de ABS-led (10) samen met de oranje knipperende rijmodus-led (9) op. Met de keuzetoets (7) op de bedieningseenheid **Mini Remote/Mini Remote Dropbar (1)** of met de Modus-toets (13) op de bedieningseenheid **System Controller (2)** kunt u de fout bevestigen. De knipperende rijmodus-led (9) gaat uit. Zolang de ABS-led (10) brandt, is het ABS niet in werking.

Details over ABS en de werkwijze vindt u in de ABS-gebruiks-aanwijzing.

## Smartphone-verbinding met de System Controller tot stand brengen

Om de onderstaande eBike-functies te kunnen gebruiken, is een smartphone met de app **eBike Flow** nodig.

De verbinding met de app geschiedt via een *Bluetooth*®-verbinding.

Schakel de eBike in en wacht de startanimatie af. Fiets niet. Start de *Bluetooth*®-pairing door lang (> 3 s) op de aan/uit-toets (11) te drukken. Laat de aan/uit-toets (11) los zodra de bovenste balk van de oplaadaanduiding van eBike-accu (12) het pairingproces door blauw knipperen aangeeft. Bevestig in de app het verbindingsverzoek.

### Activiteitstracking

Om activiteiten te registreren, is een registratie of aanmelding in de app **eBike Flow** nodig.

Voor de registratie van activiteiten moet u het opslaan van locatiegegevens in de app accepteren. Alleen dan kunnen uw activiteiten in de app geregistreerd worden. Voor een registratie van de locatiegegevens moet u met een gebruikersaccount aangemeld zijn.

### eBike Lock

<eBike Lock> kan voor elke eBike via de app **eBike Flow** onder <Instellingen> → <Mijn eBike> → <Lock & Alarm> ingesteld worden. Daarbij wordt een key (code) voor het ontgrendelen van de eBike op de smartphone en/of het display **Kiox 300/Kiox 500** opgeslagen.

<eBike Lock> is in de volgende gevallen automatisch actief:

- bij het uitschakelen van de eBike via de bedieningseenheid

- bij de automatische uitschakeling van de eBike
- Wanneer de eBike ingeschakeld wordt en de smartphone via *Bluetooth*® met de eBike is verbonden of het tevoren gedefinieerde display in de houder wordt geplaatst, wordt de eBike ontgrendeld.

<eBike Lock> is aan uw **gebruikersaccount** gebonden.

Mocht u uw smartphone verliezen, dan kunt u zich via een andere smartphone met behulp van de app **eBike Flow** en uw gebruikersaccount aanmelden en de eBike ontgrendelen. Bij verlies van het display kunt u in het menupunt <Lock & Alarm> van de app **eBike Flow** alle digitale sleutels terugzetten.

**Let op!** Wanneer u in de app een instelling kiest die resulteert in nadelen bij <eBike Lock> (bijv. wissen van uw eBike of gebruikersaccount), dan wordt u hier van tevoren op gewezen middels waarschuwingmeldingen. **Lees deze aandachtig door en handel overeenkomstig de gegeven waarschuwingen (bijv. vóór het wissen van uw eBike of gebruikersaccount).**

### <eBike Lock> instellen

Om <eBike Lock> te kunnen instellen, moet aan de volgende voorwaarden zijn voldaan:

- De app **eBike Flow** is geïnstalleerd.
- Een gebruikersaccount is aangemaakt.
- Er wordt momenteel geen update bij de eBike uitgevoerd.
- De eBike is via *Bluetooth*® met de smartphone verbonden.
- De eBike staat stil.
- De smartphone is met internet verbonden.
- De eBike-accu is voldoende geladen en de laadkabel is niet verbonden.

U kunt <eBike Lock> in de app **eBike Flow** in het menupunt <Lock & Alarm> instellen.

De aandrijving van uw eBike ondersteunt uitsluitend, wanneer bij het inschakelen van de eBike de smartphone via *Bluetooth*® met de eBike verbonden of het display in de houder geplaatst is. Als de smartphone als sleutel wordt gebruikt, moet *Bluetooth*® op uw smartphone ingeschakeld en de app **eBike Flow** op de achtergrond actief zijn.

Wanneer <eBike Lock> geactiveerd is, kunt u uw eBike nog steeds zonder ondersteuning door de aandrijfseenheid gebruiken.

### Compatibiliteit

<eBike Lock> is compatibel met alle Bosch aandrijfseenheden van de systeemgeneratie **the smart system (het smart systeem)**.

### Werking

In combinatie met <eBike Lock> functioneren de smartphone en het display hetzelfde als een sleutel voor de aandrijfseenheid. <eBike Lock> wordt door het uitschakelen van de eBike actief. Bij het inschakelen controleert de eBike de beschikbaarheid van een van tevoren gedefinieerde sleutel. Dit wordt op de bedieningseenheid **System Controller** door wit knipperen en op het display door een slot-symbool aangegeven.

**Aanwijzing:** <eBike Lock> is geen diefstalbeveiliging, maar een aanvulling op een mechanisch slot! Met <eBike Lock>

vindt er geen mechanische blokkering of iets dergelijks van de eBike plaats. Alleen de ondersteuning door de aandrijfeenheid wordt gedeactiveerd. Zolang de smartphone via *Bluetooth*® met de eBike verbonden is of het display in de houder is geplaatst, is de aandrijfeenheid ontgrendeld.

**Wanneer u derden tijdelijk of permanent toegang tot uw eBike wilt geven, deelt u een van de tevoren gedefinieerde digitale sleutels (display/smartphone). Daardoor is <eBike Lock> nog steeds actief. Wanneer u uw eBike voor een servicebeurt weg wilt brengen, deactiveert u <eBike Lock> in de app eBike Flow in het menupunt <Instellingen>.** Wanneer u uw eBike wilt verkopen, wist u bovendien de eBike in de app **eBike Flow** in het menupunt **<Instellingen>** uit uw gebruikersaccount.

Wanneer de eBike uitgeschakeld wordt, laat de aandrijfeenheid een Lock-sigitaal (één geluidssigitaal) horen om aan te geven dat de ondersteuning door de aandrijving uitgeschakeld is.

Wanneer de eBike ingeschakeld wordt, laat de aandrijfeenheid twee Unlock-signalen (twee geluidssignalen) horen om aan te geven dat de ondersteuning door de aandrijving weer mogelijk is.

Het Lock-sigitaal helpt u te herkennen of **<eBike Lock>** op uw eBike geactiveerd is. De akoestische melding is standaard geactiveerd, deze kan in de app **eBike Flow** in het menupunt **<Lock-geluid>** na selectie van het Lock-symbool onder uw eBike gedeactiveerd worden.

**Aanwijzing:** Wanneer u **<eBike Lock>** niet meer kunt instellen of uitschakelen, neem dan contact op met uw gespecialiseerde fietsenmaker.

### Vervanging van eBike-componenten en <eBike Lock> Smartphone vervangen

1. Installeer de app **eBike Flow** op de nieuwe smartphone.
2. Meld u met **hetzelfde** gebruikersaccount aan waarmee u **<eBike Lock>** geactiveerd heeft.
3. In de app **eBike Flow** verschijnt **<eBike Lock>** als ingesteld.

Verdere aanwijzingen hierover vindt u in de app **eBike Flow** of in het Bosch eBike Help Center op de website [www.bosch-ebike.com/help-center](http://www.bosch-ebike.com/help-center).

### Battery Lock

**<Battery Lock>** kan voor elke eBike via de app **eBike Flow** onder **<Instellingen>** → **<Mijn eBike>** → **<Lock & Alarm>** ingesteld worden.

Naast aandrijving kan met behulp van **<Battery Lock>** de eBike-accu bij het uitschakelen van de eBikes vergrendeld worden. De eBike-accu wordt pas weer ontgrendeld zodra de tevoren gedefinieerde sleutel (smartphone en/of display **Kiox 300/Kiox 500**) bij het inschakelen van de eBike beschikbaar is.

Voor het activeren van **<Battery Lock>** is een **Flow+-abonnement** nodig. Hiervoor kunnen kosten ontstaan.

Meer informatie over **Flow+-abonnement** en details over de afzonderlijke services vindt u in de app **eBike Flow** of in het

Bosch eBike Help Center op de website [www.bosch-ebike.com/help-center](http://www.bosch-ebike.com/help-center).

### Software-updates

Software-updates moeten handmatig in de app **eBike Flow** gestart worden.

Software-updates worden op de achtergrond van de app naar de bedieningseenheid overgebracht, zodra de app met de bedieningseenheid verbonden is. Tijdens de update geeft groen knipperen van de oplaadaanduiding van de eBike-accu (12) de voortgang aan. Vervolgens wordt de eBike opnieuw gestart.

De besturing van de software-updates gebeurt door de app **eBike Flow**.

### Verbinding van de System Controller met Mini Remote/Mini Remote Dropbar

De verbinding tussen de bedieningseenheden **System Controller** en **Mini Remote/Mini Remote Dropbar** vindt plaats via een *Bluetooth*®-verbinding.

Schakel de eBike in en fiets niet.

Als de bedieningseenheid **Mini Remote/Mini Remote Dropbar** bij de specialzaak nog niet met de **System Controller** werd verbonden, ga dan als volgt te werk:

1. Verbind eerst uw smartphone via de app **eBike Flow** met de **System Controller** (zie „Smartphone-verbinding met de System Controller tot stand brengen“, Pagina Nederlands – 6).
2. Kies in de app **eBike Flow <Instellingen>** → **<Mijn eBike>** → **<eBike-pas>** → **<Onderdelen>** → **<Nieuw apparaat toevoegen>**. Kies vervolgens **<Mini Remote/Mini Remote Dropbar>**.
3. **Mini Remote/Mini Remote Dropbar:** Start het pairing-proces door op een willekeurige toets te drukken tot het pairingproces door blauw knipperen van het led-controlelampje (5) aangegeven wordt.
4. Volg de instructies in de app **eBike Flow**.

De succesvolle pairing krijgt u binnen 30 s op de bedieningseenheid **Mini Remote/Mini Remote Dropbar** te zien door 3× groen knipperen van het led-controlelampje (5).

Wanneer de verbinding niet tot stand komt, wordt dit aangegeven door 3× rood knipperen van het led-controlelampje (5). Herhaal de procedure opnieuw.

Wanneer u de bedieningseenheid **Mini Remote/Mini Remote Dropbar** met een **System Controller** van een andere eBike wilt verbinden, voert u de volgende stappen uit:

1. Verbind eerst uw smartphone via de app **eBike Flow** met de **System Controller** (zie „Smartphone-verbinding met de System Controller tot stand brengen“, Pagina Nederlands – 6).
2. Kies in de app **eBike Flow <Instellingen>** → **<Mijn eBike>** → **<eBike-pas>** → **<Onderdelen>** → **<Nieuw apparaat toevoegen>**. Kies vervolgens **<Mini Remote/Mini Remote Dropbar>**.

3. **Mini Remote/Mini Remote Dropbar:** Neem de knoopcel uit de bedieningseenheid **Mini Remote/Mini Remote Dropbar** en wacht minimaal 30 s. Plaats de knoopcel weer terug en wacht tot het led-controlelampje **(5)** groen knippert.
4. Houd binnen de volgende 10 s de toets ondersteuningsniveau verlagen –/loopondersteuning **(8)** 5 s lang ingedrukt.  
Het pairingproces wordt 30 s lang door blauw knippen van het led-controlelampje **(5)** aangegeven.
5. Volg de instructies in de app **eBike Flow**.  
De succesvolle pairing krijgt u binnen 30 s op de bedieningseenheid **Mini Remote/Mini Remote Dropbar** te zien door 3× groen knippen van het led-controlelampje **(5)**. Wanneer de verbinding niet tot stand komt, wordt dit aangegeven door 3× rood knippen van het led-controlelampje **(5)**. Herhaal de procedure opnieuw.

## Foutmeldingen

De bedieningseenheid geeft aan of zich kritieke fouten of minder kritieke fouten bij de eBike voordoen.

De door de eBike gegenereerde foutmeldingen kunnen via de app **eBike Flow** of door uw gespecialiseerde fietsmaker uitgelezen worden.

Via een link in de app **eBike Flow** kunt u informatie over de fout en ondersteuning bij het verhelpen van de fout te zien krijgen.

### Minder kritieke fouten

Minder kritieke fouten worden aangegeven door oranje knippen, gevolgd door permanent branden van de rijmodus-led **(9)**. Druk op de keuzetoets **(7)** op de bedieningseenheid **Mini Remote/Mini Remote Dropbar (1)** of op de Modus-toets **(13)** op de bedieningseenheid **System Controller (2)** om de fout te bevestigen. De rijmodus-led **(9)** geeft weer constant de kleur van de ingestelde rijmodus aan.

Met behulp van de onderstaande tabel kunt u eventueel de fouten zelf verhelpen. Anders gaat u naar uw gespecialiseerde fietsmaker.

Nummer	Verhelpen van fouten
<b>523005</b>	De aangegeven foutnummers geven aan dat er sprake is van belemmeringen bij de herkenning van het magneetveld door de sensors.
<b>514001</b>	Controleer of u de magneet tijdens het fietsen verloren heeft.
<b>514002</b>	
<b>514003</b>	
<b>514006</b>	Wanneer u een magneetsensor gebruikt, controleer dan de correcte montage van sensor en magneet. Let er ook op dat de kabel naar de sensor niet beschadigd is.  Wanneer u een velmagneet heeft, let er dan op dat er zich geen storende magneetvelden in de buurt van de aandrijfeenheid bevinden.
<b>660001</b>	Start uw eBike opnieuw. Als het probleem zich blijft voordoen, laad of gebruik uw

Nummer	Verhelpen van fouten
	eBike-accu dan niet meer. Neem contact op met een gespecialiseerde fietsmaker.
<b>660002</b>	Verwijder de eBike-accu van de eBike. Sluit de eBike-accu op een oplaadapparaat aan en wacht ten minste 10 s. Plaats de eBike-accu weer in de eBike. Start uw eBike opnieuw.
<b>680007</b>	De aangegeven foutnummers geven aan dat de eBike-accu op een oplaadapparaat aan de toegestane gebruikstemperatuur bevindt. Het opladen van de eBike-accu wordt onderbroken.
<b>680009</b>	
<b>680012</b>	
<b>680014</b>	Zodra de gebruikstemperatuur zich weer in het toegestane bereik bevindt, start het laadproces opnieuw.
<b>680016</b>	
<b>680017</b>	

### Kritieke fouten

Kritieke fouten worden aangegeven door rood knippen, gevolgd door permanent branden van de rijmodus-led **(9)** en van de oplaadaanduiding van de eBike-accu **(12)**. Volg bij het optreden van een kritieke fout de handelingsinstructies in de onderstaande tabel.

Nummer	Handelingsinstructies
<b>6A0000</b>	Verbind alle bij de eBike horende componenten, ook de afneembare en optionele componenten. Voer een software-update uit. Start uw eBike opnieuw. Indien het probleem zich blijft voordoen, neem dan contact op met uw gespecialiseerde fietsmaker.
<b>F10004</b>	Verbind alle bij de eBike horende componenten, ook de afneembare en optionele componenten. Voer een software-update uit. Voor alle componenten is de actueelste softwareversie nodig. Start uw eBike opnieuw. Indien het probleem zich blijft voordoen, neem dan contact op met uw gespecialiseerde fietsmaker.
<b>890000</b>	– Bevestig de foutcode. – Start de eBike opnieuw.  Indien het probleem zich blijft voordoen: – Bevestig de foutcode. – Software-update uitvoeren. – Start de eBike opnieuw.  Indien het probleem zich blijft voordoen: – Neem contact op met een gespecialiseerde fietsmaker.

## Onderhoud en service

### Onderhoud en reiniging

De bedieningseenheid mag niet met water onder druk gereinigd worden.

Houd de bedieningseenheid schoon. Bij verontreinigingen kan zich een onjuiste helderheidsherkenning voordoen.

Gebruik voor de reiniging van uw bedieningseenheid een zachte, alleen met water bevochtigde doek. Gebruik geen reinigingsmiddelen.

► **Laat alle reparaties uitsluitend door een gespecialiseerde fietsenmaker uitvoeren.**

**Aanwijzing:** Wanneer u uw eBike voor onderhoud bij een gespecialiseerde fietsenmaker afgeeft, wordt aangeraden <Lock & Alarm> te deactiveren.

### Klantenservice en gebruiksadvis

Neem bij alle vragen over de eBike en zijn componenten contact op met een gespecialiseerde fietsenmaker.

Contactgegevens van de gespecialiseerde fietsenmakers vindt u op de internetpagina [www.bosch-ebike.com](http://www.bosch-ebike.com).



Meer informatie over de eBike-componenten en hun functies vindt u in het Bosch eBike Help Center.

### Afvoer en stoffen in producten

Informatie over stoffen in producten vindt u onder de volgende link: [www.bosch-ebike.com/en/material-compliance](http://www.bosch-ebike.com/en/material-compliance).

Gooi eBikes en hun componenten niet bij het huisvuil!

Teruggave in de handel is mogelijk voor zover deze de terugname vrijwillig aanbiedt of hiertoe wettelijk verplicht is.

Neem daarbij goed nota van de nationale voorschriften.



De afzonderlijke eBike-componenten zoals accessoires en verpakkingen moeten op een voor het milieu verantwoorde wijze worden gerecycled.

Zorg er zelf voor dat zich geen persoonsgegevens meer op deze eBike-componenten bevinden.

Batterijen die niet-destructief uit de eBike-componenten kunnen worden genomen, moeten vóór de afvoer zelf verwijderd en naar een apart inzamelpunt voor batterijen gebracht worden.



Conform de verordening (EU) 2023/1542 moeten afgedankte elektrische en elektronische apparatuur en defecte of verbruikte accu's/batterijen apart ingezameld en op een voor het milieu verantwoorde wijze worden gerecycled.

Het apart inzamelen van elektrische apparaten is bedoeld voor een zuivere voorsortering en ondersteunt een correcte behandeling en terugwinning van de grondstoffen. Op deze manier worden mens en milieu gespaard.



**Wijzigingen voorbehouden.**

